

JVC



Deutsch

Français

**NETWORK MEDIA SYSTEM
NETZWERK-MEDIA-ANLAGE
SYSTÈME MÉDIA RÉSEAU**

NX-BD3

*Consists of CA-NXBD3,
SP-NXBD3F and SP-NXBD3W*

*Besteht aus CA-NXBD3,
SP-NXBD3F und SP-NXBD3W*

*Se compose de CA-NXBD3,
SP-NXBD3F et SP-NXBD3W*

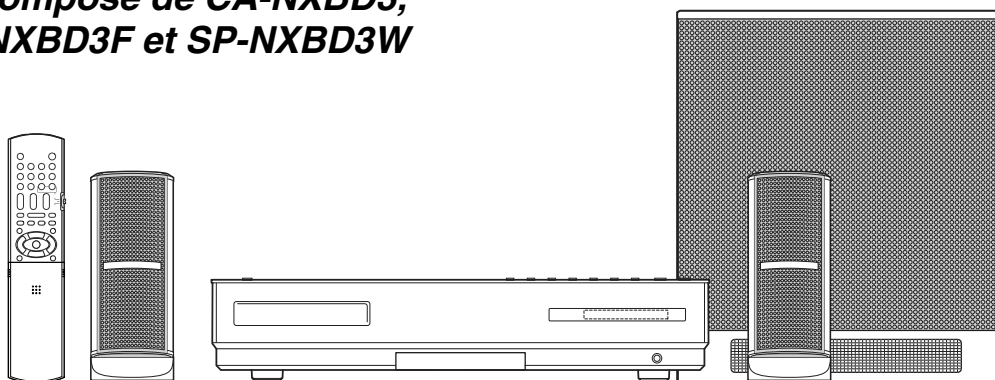

Radio Data System



Java
POWERED



Digital Surround

x.v.Color



**INSTRUCTIONS
BEDIENUNGSANLEITUNG
MANUEL D'INSTRUCTIONS**

LVT1885-004B
[E]

Warnung, Achtung und sonstige Hinweise / Mises en garde, precautions et indications diverses

ACHTUNG

Zur Verhinderung von elektrischen Schlägen, Brandgefahr, usw:

1. Keine Schrauben lösen oder Abdeckungen entfernen und nicht das Gehäuse öffnen.
2. Dieses Gerät weder Regen noch Feuchtigkeit aussetzen.

ATTENTION

Afin d'éviter tout risque d'électrocution, d'incendie, etc.:

1. Ne pas enlever les vis ni les panneaux et ne pas ouvrir le coffret de l'appareil.
2. Ne pas exposer l'appareil à la pluie ni à l'humidité.

ACHTUNG

- Blockieren Sie keine Belüftungsschlitze oder -bohrungen.
(Wenn die Belüftungsöffnungen oder -löcher durch eine Zeitung oder ein Tuch etc. blockiert werden, kann die entstehende Hitze nicht abgeführt werden.)
- Stellen Sie keine offenen Flammen, beispielsweise angezündete Kerzen, auf das Gerät.
- Wenn Sie Batterien entsorgen, denken Sie an den Umweltschutz. Batterien müssen entsprechend den geltenden örtlichen Vorschriften oder Gesetzen entsorgt werden.
- Setzen Sie dieses Gerät auf keinen Fall Regen, Feuchtigkeit oder Flüssigkeitsspritzern aus. Es dürfen auch keine mit Flüssigkeit gefüllten Objekte, z. B. Vasen, auf das Gerät gestellt werden.

ATTENTION

- Ne bloquez pas les orifices ou les trous de ventilation.
(Si les orifices ou les trous de ventilation sont bloqués par un journal un tissu, etc., la chaleur peut ne pas être évacuée correctement de l'appareil.)
- Ne placez aucune source de flamme nue, telle qu'une bougie, sur l'appareil.
- Lors de la mise au rebut des piles, veuillez prendre en considération les problèmes de l'environnement et suivre strictement les règles et les lois locales sur la mise au rebut des piles.
- N'exposez pas cet appareil à la pluie, à l'humidité, à un égouttement ou à des éclaboussures et ne placez pas des objets remplis de liquide, tels qu'un vase, sur l'appareil.

WICHTIG FÜR LASER-PRODUKTE / IMPORTANT POUR PRODUITS LASER

1. LASER-PRODUKT DER KLASSE 1
2. **ACHTUNG:** Die obere Abdeckung nicht öffnen und nicht das Gehäuse öffnen. Das Gerät enthält keine Teile, die vom Benutzer gewartet werden können. Wartungen nur von qualifiziertem Fachpersonal durchführen lassen.
3. **ACHTUNG:** Sichtbare und/oder unsichtbare Laserstrahlung der Klasse 1M bei offenen Abdeckungen. Nicht direkt mit optischen Instrumenten betrachten.
4. ANBRINGEN DES ETIKETTS: WARNHINWEIS-ETIKETT, INNEN AM GERÄT ANGEBRACHT.
1. PRODUIT LASER CLASSE 1
2. **ATTENTION:** N'ouvrez pas le couvercle supérieur ni le coffret de l'appareil. Il n'y a aucune pièce réparable par l'utilisateur à l'intérieur de l'appareil; confiez toute réparation à un personnel qualifié.
3. **ATTENTION:** Rayonnement laser visible et/ou invisible de classe 1M une fois ouvert. Ne pas regarder directement dans le faisceau avec des instruments optiques.
4. REPRODUCTION DE L'ÉTIQUETTE: ÉTIQUETTE DE PRÉCAUTION PLACÉE À L'INTERIEUR DE L'APPAREIL.

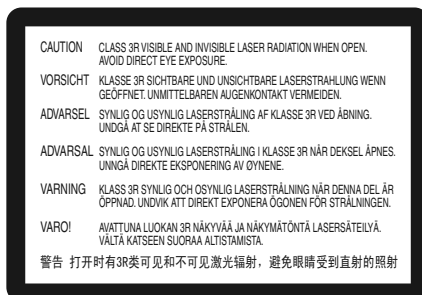

ACHTUNG: Angemessene Belüftung

Um die Gefahr eines elektrischen Schlags oder Brandes sowie einer Beschädigung zu vermeiden, stellen Sie das Gerät nur auf einer ebenen Fläche auf. Die erforderlichen Mindestabstände sind unten abgebildet:

MISE EN GARDE: Ventilation correcte

Pour éviter les risques d'électrochoc ou d'incendie, et de manière à éviter les dommages, placer l'appareil sur une surface en hauteur. L'espace minimal est indiqué ci-dessous:

Hauptgerät (CA-NXBD3) Unité principale (CA-NXBD3)

Vorderansicht Façade

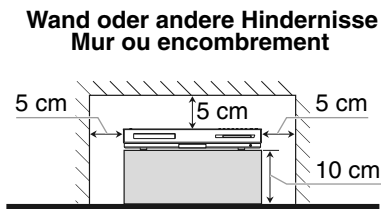

Seitenansicht Vue latérale

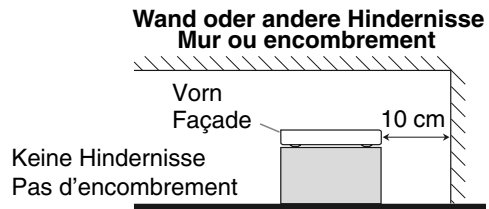

Subwoofer (SP-NXBD3W) Caisson de grave (SP-NXBD3W)

Vorderansicht Façade

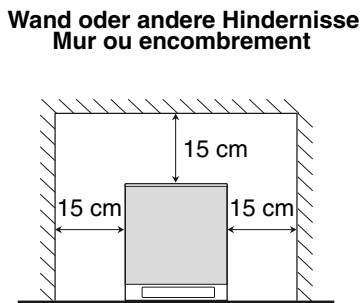

Seitenansicht Vue latérale

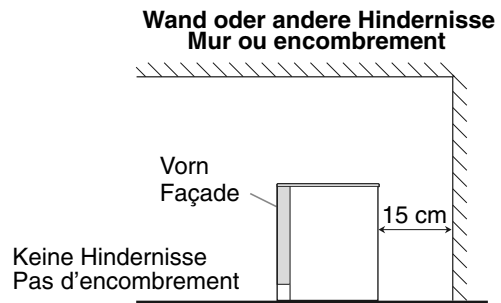

Achtung

Die Batterie sollte keiner übermäßigen Hitze wie direktem Sonnenlicht, Feuer o. Ä. ausgesetzt werden.

Attention

Les piles ne doivent en aucun cas être exposées à une chaleur excessive (lumière du soleil, feu, etc.).

ACHTUNG (CA-NXBD3)

Die \odot/I Taste kann in keiner Stellung zur Unterbrechung der Stromversorgung verwendet werden. Ziehen Sie das Netzkabel ab, um die Stromversorgung vollständig zu unterbrechen (die STANDBY Anzeige schaltet ab).

Der Netzstecker oder ein Gerätestecker wird zum Abtrennen des Geräts verwendet, das abgetrennte Gerät bleibt ständig betriebsbereit.

- Wenn sich das Gerät im Bereitschaftsbetrieb befindet, leuchtet die Anzeigeleuchte STANDBY rot.
- Wenn das Gerät eingeschaltet wird, erlischt die STANDBY Leuchte.

Das Gerät kann über die Fernbedienung ein- und ausgeschaltet werden.

ATTENTION (CA-NXBD3)

La touche \odot/I , quelle que soit sa position, ne coupe pas la ligne principale.

Débrancher la fiche principale pour couper complètement l'alimentation du secteur (le témoin STANDBY s'éteint).

La fiche secteur ou un coupleur est utilisé comme dispositif de déconnexion de l'appareil, et l'appareil déconnecté doit être prêt à être utilisé.

- Quand l'appareil est en mode d'attente, le témoin STANDBY est allumé en rouge.
- Quand l'appareil est sous tension, le témoin STANDBY s'éteint.

L'alimentation peut être commandée à distance.

ACHTUNG (SP-NXBD3W)

Die Stromversorgung zum Subwoofer ist mit der zentralen Einheit verknüpft. Ziehen Sie das Netzkabel ab, um die Stromversorgung vollständig zu unterbrechen (die POWER ON-Anzeige schaltet ab).

Der Netzstecker oder ein Gerätestecker wird zum Abtrennen des Geräts verwendet, das abgetrennte Gerät bleibt ständig betriebsbereit.

- Wenn sich das Gerät im Bereitschaftsbetrieb befindet, leuchtet die Anzeigeleuchte POWER ON blau.

ATTENTION (SP-NXBD3W)

L'alimentation du caisson de grave est reliée à l'unité centrale. Déconnectez la fiche secteur pour mettre l'appareil complètement hors tension (le témoin POWER ON s'éteint).

La fiche secteur ou un coupleur est utilisé comme dispositif de déconnexion de l'appareil, et l'appareil déconnecté doit être prêt à être utilisé.

- Quand l'appareil est sous tension, le témoin POWER ON est allumé en bleu.

ACHTUNG

Ein übermäßiger Schallleistungspegel der Kopfhörer kann zu Gehörschäden führen.

ATTENTION

Une pression acoustique excessive des écouteurs ou du casque d'écoute peut entraîner une perte auditive.

Benutzerinformationen zur Entsorgung alter Geräte und Batterien



Produkte

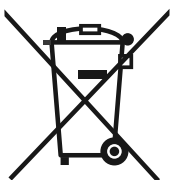

Batterie

Hinweis:

Das Zeichen Pb unterhalb des Batteriesymbols gibt an, dass diese Batterie Blei enthält.

[Europäische Union]

Diese Symbole zeigen an, dass elektrische bzw. elektronische Altgeräte und Batterien mit diesem Symbol nicht als normaler Haushaltsabfall entsorgt werden dürfen. Stattdessen müssen die Produkte zur fachgerechten Entsorgung, Weiterverwendung und Wiederverwertung in Übereinstimmung mit der Landesgesetzgebung sowie den Richtlinien 2002/96/EG und 2006/66/EG einer entsprechenden Sammelstelle für das Recycling elektrischer und elektronischer Geräte und Batterien zugeführt werden.

Die korrekte Entsorgung dieser Produkte dient dem Umweltschutz und verhindert mögliche Schäden für die Umwelt und die Gesundheit, welche durch unsachgemäße Behandlung der Produkte auftreten können.

Weitere Informationen zu Sammelstellen und dem Recycling dieser Produkte erhalten Sie bei Ihrer Gemeindeverwaltung, Ihrem örtlichen Entsorgungsunternehmen oder in dem Geschäft, in dem Sie das Produkt gekauft haben.

Für die nicht fachgerechte Entsorgung dieses Abfalls können gemäß der Landesgesetzgebung Strafen ausgesprochen werden.

[Geschäftskunden]

Wenn Sie dieses Produkt entsorgen möchten, besuchen Sie bitte unsere Webseite www.jvc-europe.com, auf der Sie Informationen zur Rücknahme des Produkts finden.

[Andere Länder außerhalb der Europäischen Union]

Diese Symbole sind nur in der Europäischen Union gültig. Wenn Sie diese Produkte entsorgen möchten, halten Sie sich dabei bitte an die entsprechenden Landesgesetze und andere Regelungen in Ihrem Land zur Behandlung von alten elektrischen bzw. elektronischen Geräten und Batterien.

Informations relatives à l'élimination des appareils et des piles usagés, à l'intention des utilisateurs



Produits

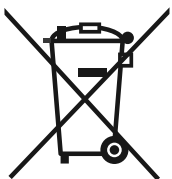

Pile

Notification:

La marque Pb en dessous du symbole des piles indique que cette pile contient du plomb.

[Union européenne]

Si ces symboles figurent sur un appareil électrique/électronique ou une pile, cela signifie qu'ils ne doivent pas être jetés comme déchets ménagers à la fin de leur cycle de vie. Ces produits devraient être amenés aux centres de pré-collecte appropriés pour le recyclage des appareils électriques/électroniques et des piles pour traitement, récupération et recyclage, conformément à la législation nationale et la Directive 2002/96/EC et 2006/66/EC.

En traitant ces produits d'une manière correcte, vous contribuez à la conservation des ressources naturelles et à la prévention d'effets négatifs éventuels sur l'environnement et la santé humaine, pouvant être causés par une manipulation inappropriée des déchets de ces produits.

Pour plus d'informations sur les centres de pré-collecte et de recyclage de ces produits, contactez votre service municipal local, le service d'évacuation des ordures ménagères ou le magasin dans lequel vous les avez achetés.

Des amendes peuvent être infligées en cas d'élimination incorrecte de ces produits, conformément à la législation nationale.

[Utilisateurs professionnels]

Si vous voulez jeter ce produit, visitez notre page Web, www.jvc-europe.com, afin d'obtenir des informations sur son recyclage.

[Pays ne faisant pas partie de l'Union européenne]

Ces symboles ne sont reconnus que dans l'Union européenne. Si vous voulez jeter ces produits, veuillez respecter la législation nationale ou les autres règles en vigueur dans votre pays pour le traitement des appareils électriques/électroniques et des piles usagés. elektronischen Geräten und Batterien.

Sehr geehrter Kunde, sehr geehrte Kundin,
dieses Gerät stimmt mit den gültigen europäischen Richtlinien und Normen bezüglich
elektromagnetischer Verträglichkeit und elektrischer Sicherheit überein.

Die europäische Vertretung für die Victor Company of Japan, Limited ist:
JVC Technical Services Europe GmbH
Postfach 10 05 04
61145 Friedberg
Deutschland

Cher(e) client(e),

Cet appareil est conforme aux directives et normes européennes en vigueur concernant la
compatibilité électromagnétique et à la sécurité électrique.

Représentant européen de la société Victor Company of Japan, Limited :
JVC Technical Services Europe GmbH
Postfach 10 05 04
61145 Friedberg
Allemagne

MEMO

Einführung..... 2
 Hinweise zu Discs/Dateien 2

Verwendung dieses Produkts (Anschließen) 4
 Anschließen der Lautsprecher und des Subwoofers 4
 Anschluss eines Fernsehers 6
 Anschluss der Antennen 9
 Anschluss anderer digitaler Audiogeräte 10
 Anschluss anderer analoger Audiogeräte 10
 Anschluss des Netzkabels 10
 Verwendung der Fernbedienung 11

Verwendung dieses Produkts (Bedienung) 12
 Einschalten der Haupteinheit 12
 Verwendung der Nummerntasten 12
 Lautstärke einstellen 12
 Wiedergabe einer Disc 13
 Wiedergabe pausieren 14
 Bild um Bild vorgehen 14
 Schnelle Suche rückwärts/vorwärts 14
 Die Wiedergabe von einer Position ca. 7 Sekunden vor 14
 Zeitlupe 14
 Zum Beginn eines Kapitel/Tracks/einer Datei springen 14
 Wiedergabe von BD Video 15
 Wiedergabe einer Datei 16
 Anzeigefenster für Disc-/Dateitypen an der Haupteinheit 17
 Radiosendungen anhören 19
 Quellen aus anderen Geräten wiedergegeben 24

Weitere Betriebsfunktionen 25
 Wiedergabenavigation 25
 Mit Everio aufgenommene Videos anschauen 28
 SDs oder DVDs mit mehreren Dateiformaten wiedergeben 29
 Wiedergabe aus der Ordnerliste 30
 Verwendung des BILDSCHIRM ANLEITUNG (Überlagern) 31
 Wiedergabe fortsetzen 32
 Kapitel/Track mit den Nummerntasten wählen 33
 Track im Menübildschirm wählen 33
 Sound zeitweilig abschalten 33
 Stimmen klarer klingen lassen 34
 Soundpegel einstellen 34
 Midnight-Modus verwenden (MIDNIGHT MODE) 34
 Haupt- oder Sub-Kanal wählen (DUAL MONO) 35
 Höhen und Bässe einstellen 35
 Lautstärkepegel für Surroundsound/Subwoofer einstellen 35
 Helligkeit des Anzeigefensters und Beleuchtung ändern 36
 Verbessern des Wiedergabesounds (K2) 36
 Verwendung des Sleep-Timers 36
 Surroundmodus wählen 37
 Kopfhörer-Surroundmodus wählen 37
 Disc-Auswurf sperren 37

Nützliche Funktionen für Disc-/Datei-Wiedergabe 38
 DISC-EINSTELLUNG 38
 WIEDERGABEEINSTELLUNG 41
 VIDEOEINSTELLUNG 46

Werkseitige Einstellungen im Einstellungsbildschirm ändern 48
 DISC-EINSTELLUNG 48
 VIDEOEINSTELLUNG 50
 AUDIOEINSTELLUNG 51

ANSCHLUSSEINSTELLUNG 53
 SD CARD-EINSTELLUNG 55
 NETZWERKEINSTELLUNG 55
 WEITERE EINSTELLUNGEN 56

Sprachcodes 59
Ländercodes 60
Betriebsfunktionen von HDMI CEC 61

Andere Geräte mit der Fernbedienung kontrollieren 63
 Fernseher mit der Fernbedienung kontrollieren 63
 STB/VCR mit der Fernbedienung kontrollieren 64

Teilebeschreibung 66
 Vorderansicht 66
 Rückansicht 66
 Anzeigesicht 66

Betriebshinweise 67
 Passende Platzierung der Haupteinheit 67
 Kondensation 67
 Reinigung der Haupteinheit 67
 Lizenz und Marken 67
 GNU GPL/LGPL-konforme Software 68
 Hinweise zur Handhabung 68

Hinweise zu Discs/Dateien 69
 Nicht wiedergabefähige Discs 69
 Wiedergabefähige MP3/WMA/WAV/JPEG/DivX/MPEG1/MPEG2 Discs/Dateien 69
 Hinweise zu MP3/WMA/WAV/JPEG-Discs/Dateien 69
 Hinweise zu DVD-R/DVD-RW 69
 Hinweise zu DivX-Discs/Dateien 69
 Hinweise zu MPEG1/MPEG2-Discs/Dateien 70
 Warnung zur Wiedergabe von DualDisc 70
 Hinweis zu auf einer eingelegten SD Card aufgenommenen Dateien 70
 Datenhierarchie 70

Fehlersuche 71
Technische Daten 73
 Hauptgerät (CA-NXBD3) 73
 Lautsprechereinheit (SP-NXBD3) 73

INDEX 74

Umgang mit diesem Handbuch

- Dieses Handbuch erläutert den Betrieb unter der Annahme, dass Sie die Fernbedienung verwenden. Manche Tasten an der Haupteinheit sind mit denen der Fernbedienung identisch. In diesem Fall ist es egal, welche Taste Sie verwenden.
- Manche Diagramme in diesem Handbuch sind zu Erläuterungszwecken vereinfacht oder übertrieben dargestellt.
- Sie können manche Funktionen anders als in diesem Handbuch beschrieben ausführen.
- Je nach der Disc/Datei, kann das Ergebnis anders als dargestellt sein, selbst wenn Sie dem Verfahren in diesem Handbuch folgen.
- Die folgenden Symbole verweisen auf die für die erläuterte Funktion verwendbaren Discs/Dateien.

BD-V BD-AV DVD-V DVD-VR CD SD WAV MP3 WMA
 DivX MPEG2 MPEG4 AVC JPEG

Einführung

Hinweise zu Discs/Dateien

Handhabung von Discs

- Verwenden Sie keine von Discs, deren Form (wie Herz, Blume oder Kreditkarte, etc.) vom marktüblichen Standard abweicht, da diese das System beschädigen können.
- Verwenden Sie keine Discs, auf denen sich Klebeband, Aufkleber oder Klebstoff befindet, da dies das System beschädigen kann.
- Biegen Sie die Disc nicht.

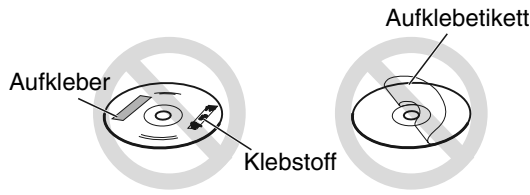

Reinigung von Discs

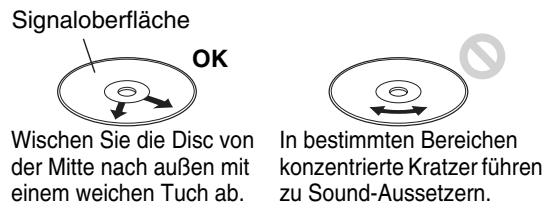

- Verwenden Sie nie Verdünnung, Benzol, LP-Reiniger oder andere Chemikalien.

Abspielbare Discs/Dateitypen

<Gerät>

Datenträgertyp / Logo	Funktionen	Angezeigt als
	Verfügbar für BD-ROM-, BD-RE- und BD-R-Discs.	BD-V BD-AV
	Verfügbar für DVD VIDEO, DVD-R/-RW/-R DL und DVD+R/+RW/+R DL-Discs.	DVD-V DVD-VR
	Verfügbar für CD-DA- und CD-R/RW-Discs.	CD
	Für SD, SDHC, miniSD und microSD verfügbar. (miniSD™- und microSD™-Cards erfordern einen miniSD™- bzw. microSD™-Kartenadapter.)	SD
	Für AVCHD verfügbar.	AVCHD

HINWEIS

- Sie müssen BD-RE, BD-R, DVD-R/-RW/-R DL und DVD+R/+RW/+R DL-Discs vor der Wiedergabe finalisieren.
- Bei der Verwendung von miniSD™- oder microSD™-Speicherkarten ist ein besonderer Adapter für den SD-Kartenschlitz erforderlich.
- Manche BD-R- und BD-RE-Discs können nicht ordnungsgemäß wiedergegeben werden. (Selbstgemachte Discs usw.)
- Bis zu 8 000 Dateien/Ordner werden auf Disc und SD-Karte erkannt. Falls die Grenze überschritten wird, können sie nicht erkannt werden.
- Die Meldung „Keine Bilddateien gespeichert“ (z.B. JPEG) erscheint, wenn Sie einen Ordner ohne lesbare Bilder auswählen. Dabei handelt es sich jedoch nicht um eine Fehlfunktion.

<Datei>

MUSIK	Verfügbar für WAV, MP3 und WMA	WAV MP3 WMA
VIDEO	Verfügbar für DivX, MPEG2, MPEG4 AVC	DivX MPEG2 MPEG4 AVC
BILD	Verfügbar für JPEG	JPEG

BD/DVD-Regionalcode

BD-ROM / DVD VIDEO-Player und BD-ROM / DVD VIDEO-Discs haben jeweils ihre eigenen Regionalcode-Nummern. Dieses System kann eine BD-ROM / DVD VIDEO wiedergeben, deren Regionalcode mit dem (auf der Rückseite angezeigten) Regionalcode des Systems übereinstimmt.

Beispiele: BD-ROM



DVD VIDEO



Wenn eine BD-ROM / DVD VIDEO mit dem falschen Regionalcode geladen wird, erscheint auf dem Fernsehbildschirm „Regional Code Fehler“, und die Wiedergabe kann nicht beginnen.

- Bei manchen BD-ROMs, DVD VIDEOS oder DivX-Dateien kann der tatsächliche Betrieb sich von den Erläuterungen in diesem Handbuch unterscheiden. Dies hängt von der Disc-/Dateiprogrammierung und der Disc-/Dateistruktur ab und stellt keine Fehlfunktion des Systems dar.
- Dieses System wurde zur Verwendung mit dem PAL-Standard konzipiert, kann aber auch Discs im NTSC-Format wiedergeben.

Verwendung dieses Produkts (Anschließen)

Anschließen der Lautsprecher und des Subwoofers

Schließen Sie die Lautsprecher an den Subwoofer an, indem Sie die farbigen Stecker in die gleichfarbigen Buchsen auf der Rückseite des Subwoofers stecken.

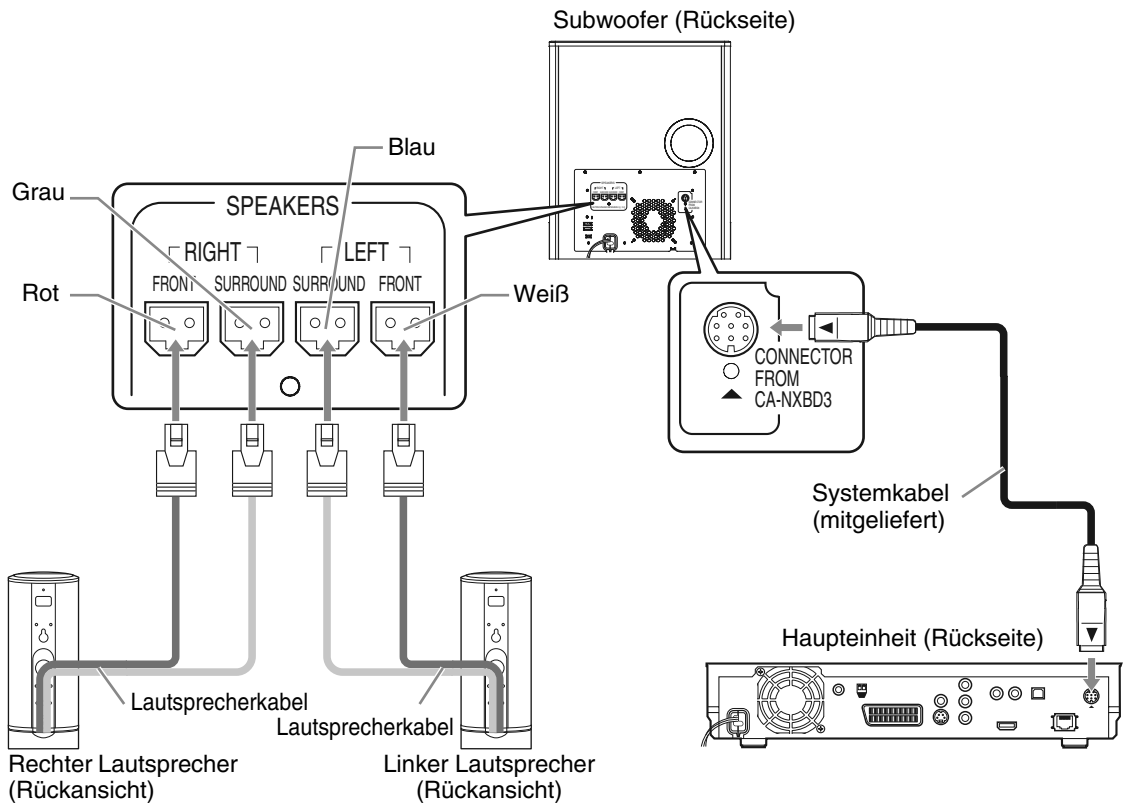

WICHTIG

- Unsachgemäße Lautsprecherkabelverbindungen reduzieren den Stereoeffekt und die Soundqualität.
- Die mitgelieferten linken/rechten Lautsprecher sind magnetisch abgeschirmt, aber unter manchen Umständen kann es am Fernseher zu Farbverzerrungen kommen. Um Farbverzerrungen zu vermeiden, sollten Sie die Lautsprecher folgendermaßen aufstellen.
(Der Subwoofer ist nicht magnetisch abgeschirmt.)

1. Schalten Sie den Fernseher über den Netzschalter aus, bevor Sie die Lautsprecher aufstellen.
2. Stellen Sie die Lautsprecher weit genug vom Fernsehgerät auf, so dass sie keine Farbverzerrungen hervorrufen.
3. Warten Sie etwa 30 Minuten, bevor Sie den Fernseher wieder einschalten.

ACHTUNG

- Die mitgelieferten Lautsprecher sind ausschließlich zur Verwendung mit der mitgelieferten Haupteinheit als Teil des NX-BD3-Systems konzipiert. Schließen Sie die mitgelieferten Lautsprecher nicht an andere Geräte als die mitgelieferte Haupteinheit an. Ansonsten könnten Sie die Lautsprecher beschädigen.
- Schließen Sie keine externen Lautsprecher zusammen mit den mitgelieferten Lautsprechern an. Die Impedanzänderung könnte die Haupteinheit und die Lautsprecher beschädigen.

(Fortsetzung auf der nächsten Seite)

Verwendung der Lautsprecher mit im Handel erhältlichen Lautsprecherständern

Die linken und rechten Lautsprecher passen auf im Handel erhältlichen Lautsprecherständer. Bevor Sie die Lautsprecher auf im Handel erhältlichen Lautsprecherständern platzieren, sollten Sie unten stehenden Anweisungen folgen.

Linke und rechte Lautsprecher für NX-BD3
Nehmen Sie die Original-Lautsprecherständer ab.

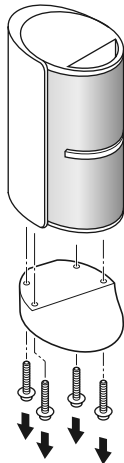

Linke und rechte Lautsprecher für NX-BD3
Entfernen Sie die Lautsprecherkabel aus den Laschen und Schlitzern der Lautsprecher.

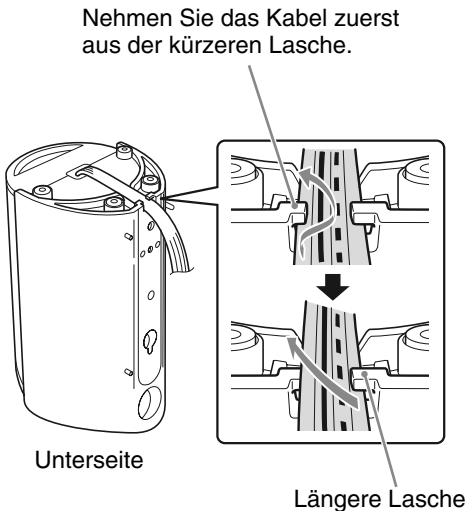

ACHTUNG

- Die linken und rechten Lautsprecher können an einer Wand befestigt werden.
- Lassen Sie die Lautsprecher von einem Fachmann an der Wand montieren.
- Befestigen Sie die Lautsprecher NICHT selbst an der Wand, um unerwartete Schäden durch herabfallende Lautsprecher aufgrund falscher von Installation oder Schwachstellen in der Wand zu vermeiden.
- Die Stelle für die Wandbefestigung muss sorgfältig gewählt werden. Wenn die installierten Lautsprecher tägliche Aktivitäten behindern, kann es zu Sach- oder Personenschäden kommen.

Lautsprecheranordnung

Dieses System bietet virtuellen Surroundsound, indem die 3 Lautsprecher vorn platziert werden. (Die Gruppe der linken und rechten Lautsprecher und des Subwoofers wird als 2.1-Kanal bezeichnet.) Die vordere Surround-Funktion verarbeitet Eingabesignale, um ein realistisches Klangbild zu erzeugen.

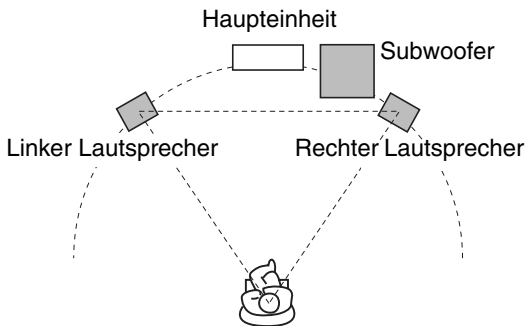

Anschluss eines Fernsehers

Anschluss eines Fernsehers über den SCART-Anschluss

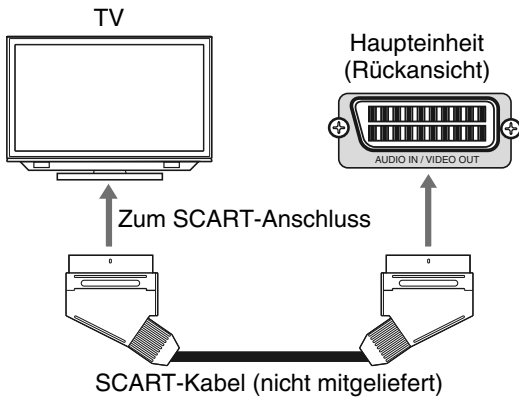

HINWEIS

- Vom SCART-Anschluss wird kein Audiosignal an den Fernseher übertragen.

Anschluss eines Fernsehers über den [VIDEO]-Anschluss

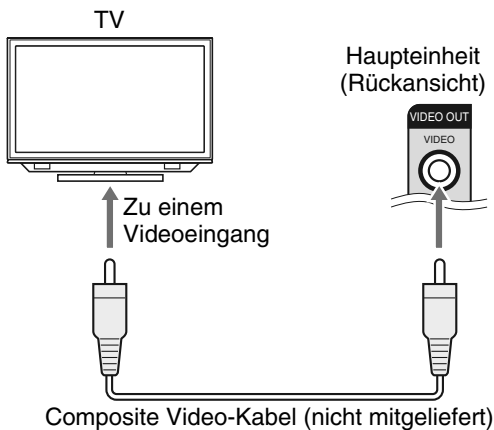

HINWEIS

- Wenn Sie Sound von einem Fernseher wollen, schließen Sie das Fernseher sowohl an den SCART-Anschluss als auch an den [VIDEO]-Anschluss an.

Anschluss eines Fernsehers über den [S-VIDEO]-Anschluss

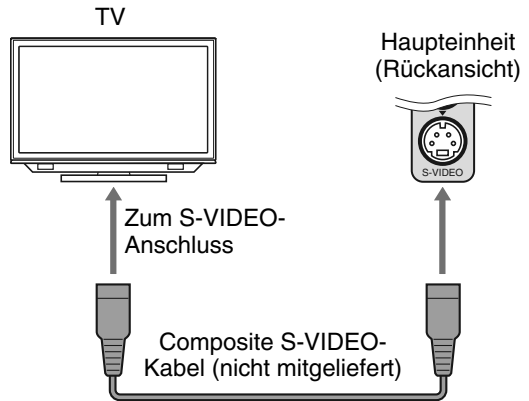

Anschluss eines Fernsehers über die [COMPONENT VIDEO OUT]-Anschlüsse

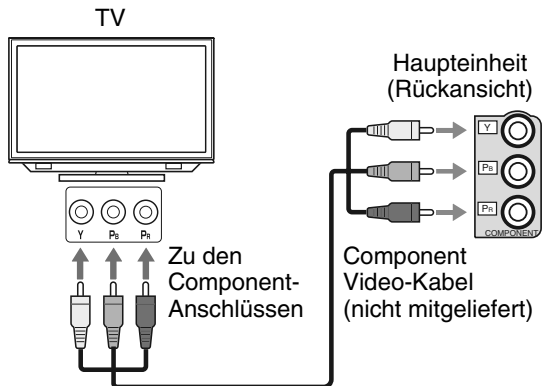

Anschluss eines Fernsehers über den [HDMI]-Anschluss

Das System kann unkomprimierte digitale Videosignale über einen mit HDMI (High-Definition Multimedia Interface) kompatiblen Fernseher ausgeben.

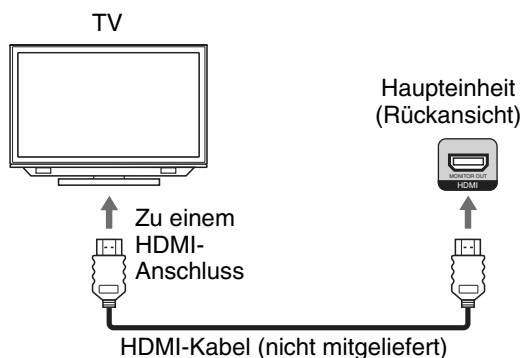

HINWEIS

- Der HDMI-Videosignaltyp kann im Anzeigefenster abgelesen werden. (Siehe „Videosignaltyp auswählen“ auf dieser Seite.)
- Wenn das Bild verzerrt ist, wenn ein HDMI-Fernseher angeschlossen ist, schalten Sie die Haupteinheit aus und dann wieder ein.
- Nur für HDCP-(High-Bandwidth Digital Content Protection) kompatibles TV verfügbar; kann mit dem [HDMI]-Anschluss verbunden werden, sodass der unkomprimierte HD-Videosignaltyp ausgegeben werden kann.
- Benutzen Sie ein Hochgeschwindigkeits-HDMI-Kabel.
- Bei Beibehaltung der Standardeinstellungen wird HDMI-Ton nicht über das TV ausgegeben. (Siehe „HDMI AUDIO-AUSGABE“ auf seite 53)

ACHTUNG

- Schließen Sie die Haupteinheit direkt an den Fernseher (oder Monitor) an, ohne sie über einen Videokassettenrecorder (VCR) zu leiten. Ansonsten kann das Bild bei der Wiedergabe verzerrt erscheinen. (Die Verlegung des Anschlusses durch den VCR hat allerdings keinen Einfluss auf die Audioqualität.)

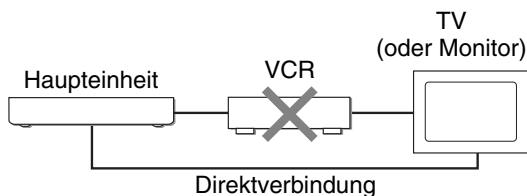

- Der Anschluss der Haupteinheit an einen in den Fernseher integrierten VCR kann ebenfalls Bildstörungen bei der Wiedergabe hervorrufen.

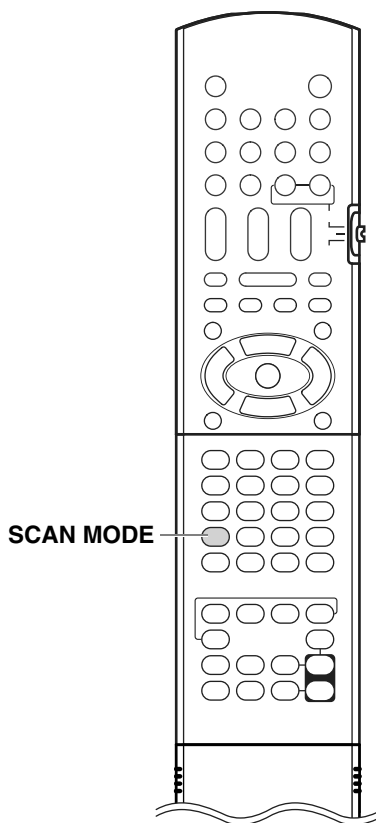

Videosignaltyp auswählen

Um ein Bild auf einem Fernsehbildschirm anzuzeigen, wählen Sie den für den Fernseher korrekten Videosignaltyp, nachdem Sie die Haupteinheit an den Fernseher angeschlossen haben.

- 1 Ändern Sie die wichtigsten Einstellungen Ihres Fernsehers im Voraus.
- 2 Schalten Sie die Haupteinheit ein. (Siehe „Anschluss des Netzkabels“ auf seite 10 und „Einschalten der Haupteinheit“ auf seite 12.)
- 3 Drücken Sie [SCAN MODE].

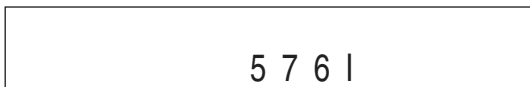
Beispiel:**4 Drücken Sie mehrmals [SCAN MODE], um den richtigen Signaltyp zu wählen.**

- Wählen Sie entsprechend der Einstellung in Schritt 1 „576I“, „576P“, „720P“, oder „1080I“ für Component-Ausgabe. Die entsprechende Auflösung am TV-Gerät kann für die HDMI-Ausgabe festgelegt werden.
- Trotz der Einstellung wird „576I“ ausgegeben, wenn das TV mit dem Composite- oder dem [S-VIDEO]-Anschluss verbunden ist.
- Ist das TV mit dem HDMI-Anschluss verbunden, dann wählen Sie AUTO für eine normale Verwendung.
- Wählen Sie nach Bedarf 576P, 720P, 1080I oder 1080P.

**5 Verwenden Sie die Werkseinstellungen für den Anschluss.
(Siehe „ANSCHLUSSEINSTELLUNG“ auf Seite 53)****HINWEIS**

- Videosignale können auch dann nicht geändert werden, wenn Sie bei Start oder SD/Disc-Wiedergabe [SCAN MODE] drücken.
- „576“, „720“, und „1080“ beziehen sich auf die Anzahl der Bildzeilen. Im Allgemeinen ist das Bild um so besser, je höher die Anzahl ist.
- „I“ bezieht sich auf das Zeilensprungverfahren (Interlaced Format). „P“ bezieht sich auf das progressive Format (Progressive Format). Das progressive Format bietet ein besseres Bild als das Zeilensprungverfahren.
- Wenn ein HD-Videosignal (720P, 1080I, 1080P) ausgegeben wird, leuchtet die „HD“-Anzeige auf.
- Wenn „576P“ oder „720P“ oder „1080P“ gewählt wird, leuchtet die „P“-Anzeige im Anzeigefenster auf.
- Wenn die Wiedergabe von SD-Karte oder Disc beendet wird, wird der ausgewählte Videosignaltyp vorübergehend auf dem Bildschirm angezeigt.

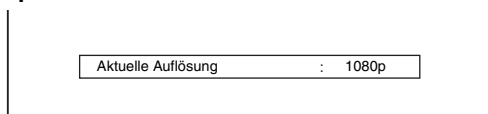
Beispiel:**HINWEIS**

- Selbst nach Ausschalten der Haupteinheit wird der Videosignaltyp gespeichert.
- Der Ausgabesignaltyp des SCART-Anschlusses auf das Composite-Signal beschränkt.

Anschluss der Antennen

AM-Rahmenantenne (mitgeliefert)

Einrichten der AM-Rahmenantenne

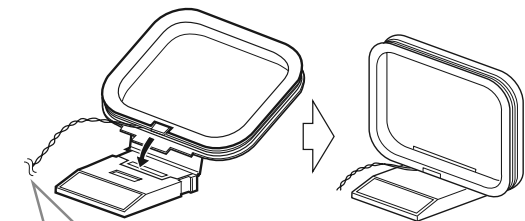

Wenn die Spitzen des Antennenkabels isoliert sind, müssen Sie die Isolierung entfernen.

Anschluss der AM-Rahmenantenne

Haupteinheit (Rückansicht)

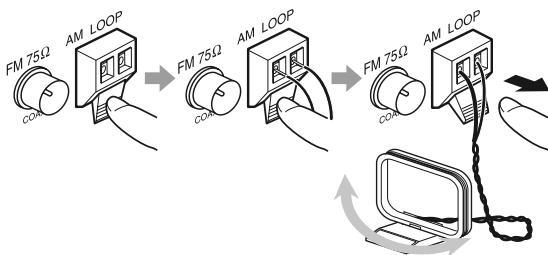

Drehen Sie die AM-Rahmenantenne, um die Position mit dem besten Radioempfang zu finden.

HINWEIS

- Vergewissern Sie sich, dass die Antennenleiter keine anderen Anschlüsse berühren. Dies könnte den Empfang verschlechtern.

FM-Antenne (mitgeliefert)

Haupteinheit (Rückansicht)



Bei schlechtem Empfang
Haupteinheit (Rückansicht)

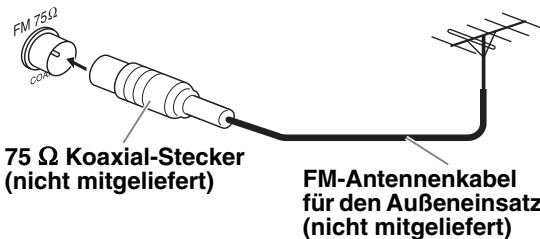

HINWEIS

- Ein Koaxialkabel wird empfohlen, da es Interferenzen beim FM-Empfang reduziert.

Anschluss anderer digitaler Audiogeräte

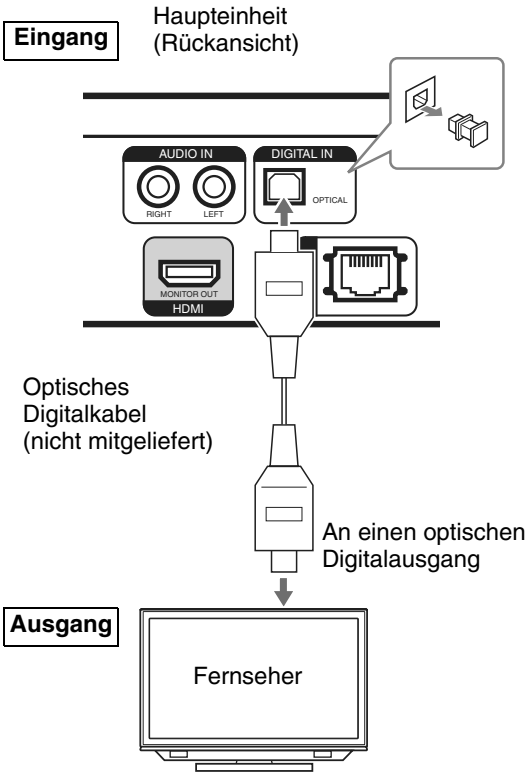

Anschluss anderer analoger Audiogeräte

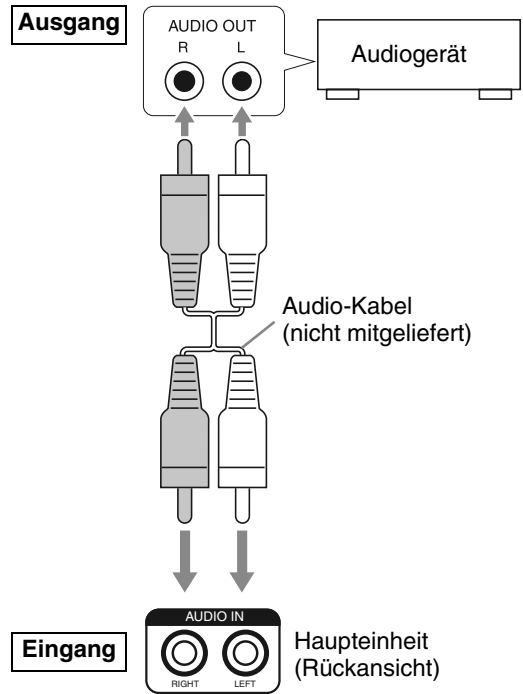

Anschluss des Netzkabels

■ Haupteinheit

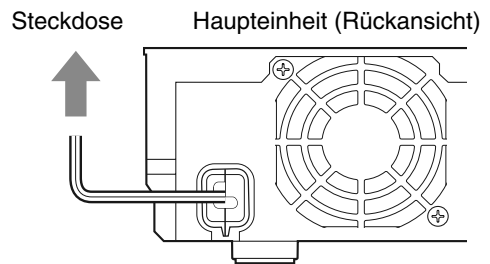

■ Subwoofer

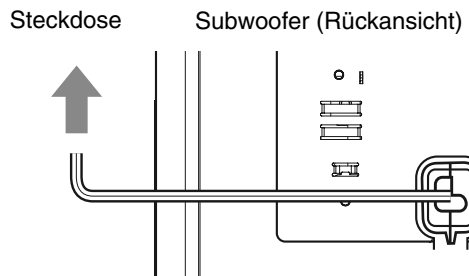

Verwendung der Fernbedienung

Die Nummern verweisen auf die Seiten, in denen die Teile erläutert werden.

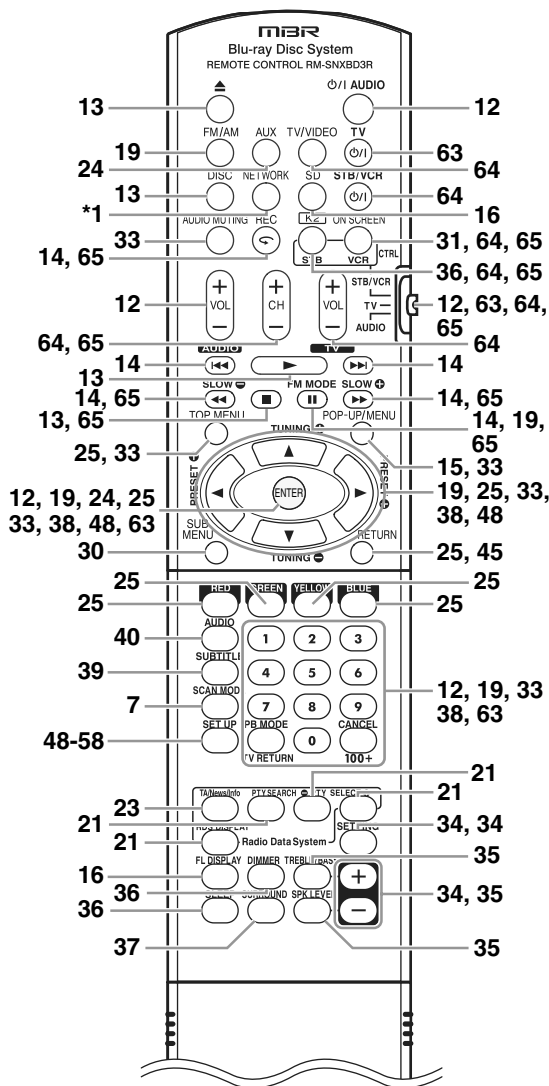

*1. Die Netzwerkfunktion wird in einem separaten Band des Handbuchs erläutert.

Einlegen der Batterien in die Fernbedienung

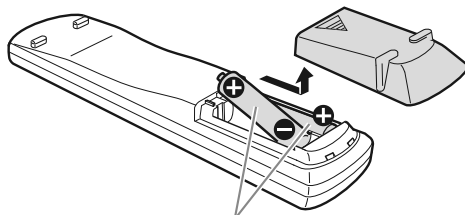

R6P (SUM-3)/AA (15F)
Typ-Trockenbatterien (mitgeliefert)

- Wenn die Wirkungsreichweite der Fernbedienung sich verschlechtert, sind beide Batterien auszuwechseln.

Kontrolle des Systems über die Fernbedienung

Richten Sie die Fernbedienung direkt auf die Vorderseite der Haupteinheit aus.

- Sie dürfen den Fernbedienungssensor an der Haupteinheit nicht blockieren.
- Halten Sie die Fernbedienung höher als die Haupteinheit.

Verwendung dieses Produkts (Bedienung)

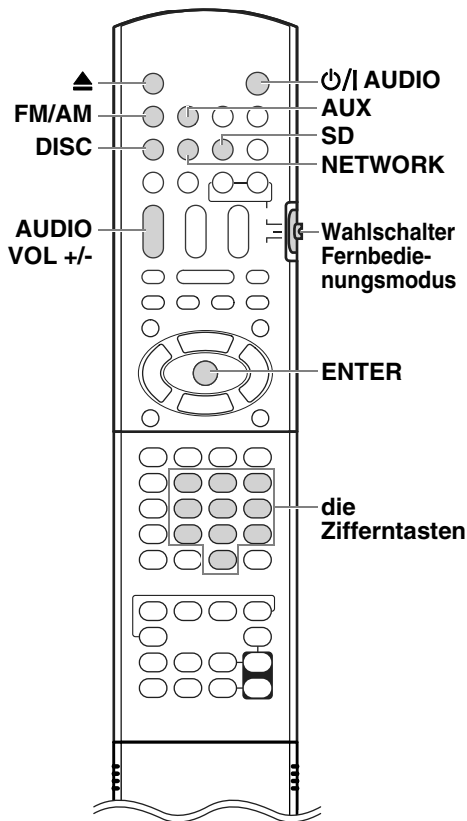

Einschalten der Haupteinheit

Drücken Sie auf der Fernbedienung **[⏻/I AUDIO]**, oder **[⏻/I]** auf der Haupteinheit.

- Betätigen Sie erneut **[⏻/I AUDIO]** auf der Fernbedienung oder **[⏻/I]** am Hauptgerät, um das Hauptgerät abzuschalten.
- Wenn die Haupteinheit ausgeschaltet ist können Sie sie auch durch Drücken einer der folgenden Tasten einschalten.
 - **[DISC]**, **[NETWORK]**, **[SD]**, **[FM/AM]**, **[AUX]**, oder **[▲]** auf der Fernbedienung.
 - **[▲]**, **[DISC]** oder **[NETWORK]** auf der Haupteinheit.
- Die der jeweiligen Taste zugewiesene Funktion wird gleichzeitig ausgeführt.
- Wenn Sie **[▲]** betätigen, um das Gerät einzuschalten, wird DISC als Quelle gewählt.

Verwendung der Nummerntasten

Beispiele:

5: [5]
15: [1] → [5]
150: [1] → [5] → [0]

- Drücken Sie nach der Zifferneingabe **[ENTER]** oder warten 4 Sekunden, um die Eingabe zu bestätigen.

Lautstärke einstellen

Drücken Sie **[AUDIO VOL +/-]**.

- Der einstellbare Lautstärkebereich ist von 0 bis 60.
- Sie können die Lautstärke auch einstellen, indem Sie an der Haupteinheit **[VOLUME +/-]** drücken.

HINWEIS

- siehe „Lautstärkepegel für Surroundsound/ Subwoofer einstellen“ auf Seite 35 dient zur Einstellung der Subwoofer-Lautstärke.

ACHTUNG

Schieben Sie den Fernbedienungs-Moduswählschalter auf **[AUDIO]**.

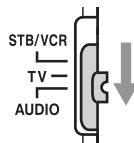

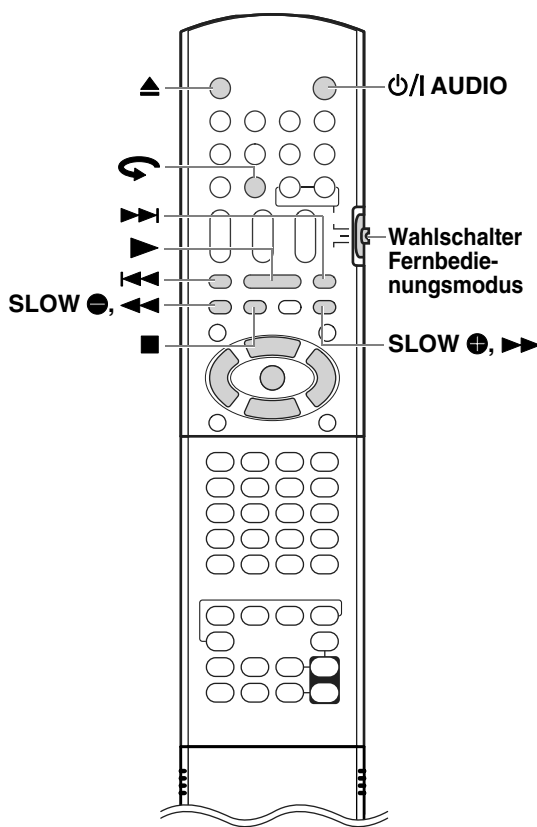

ACHTUNG

Schieben Sie den Fernbedienungs-Moduswählschalter auf [AUDIO].

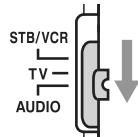

Wiedergabe einer Disc

BD-V BD-AV DVD-V DVD-VR CD AVCHD

Dieser Abschnitt erläutert die Wiedergabe der oben gezeigten Arten von Discs.

1 Drücken Sie auf der Fernbedienung [▲], oder [▲] auf der Haupteinheit.

- Das Disc-Fach wird geöffnet.

2 Legen Sie eine Disc ein.

Bedruckte Oberfläche

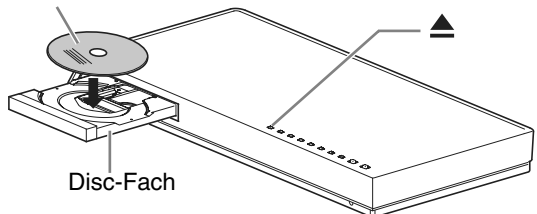

- Um eine 8 cm-Disc abzuspulen, legen Sie diese in die innere Vertiefung des Disc-Fachs.

3 Drücken Sie auf der Fernbedienung [DISC], oder [DISC] auf der Haupteinheit.

- Falls die aktuelle Quelle keine Disc ist, drücken Sie [DISC] und stellen sie auf eine Disc um.

4 Drücken Sie [▶].

- Nach Beginn der Wiedergabe der Disc kann auf dem Fernsehbildschirm ein Menübildschirm erscheinen. In diesem Fall folgen Sie bei der Verwendung des Menübildschirms dem Abschnitt „Track im Menübildschirm wählen“ auf Seite 33.
- Die Wiedergabe startet möglicherweise nicht, falls Sie die Quelle zu schnell geändert oder eine inkompatible Disc (siehe Seite 2, 69-70) eingelegt haben. In diesem Fall schalten Sie die Haupteinheit aus und dann wieder ein, indem Sie [P/I AUDIO] an der Haupteinheit drücken.

Wiedergabe anhalten

Bei Wiedergabe einer Disc.

Drücken Sie [■].

Wiedergabe pausieren

BD-V BD-AV DVD-V DVD-VR CD SD AVCHD

■ Bei Wiedergabe einer Disc/Datei

Drücken Sie [III].

- Drücken Sie [▶], um zur normalen Wiedergabe zurückzukehren.

Bild um Bild vorgehen

BD-V BD-AV DVD-V DVD-VR CD SD AVCHD

■ Beim Pausieren einer Disc/Datei

Drücken Sie [SLOW ⊖, ◀◀] oder [SLOW ⊕, ▶▶].

HINWEIS

- Die Rücklauffunktion ist nur für DVD VIDEO und DVD-VR-Discs gültig.

Schnelle Suche rückwärts/ vorwärts

BD-V BD-AV DVD-V DVD-VR CD SD AVCHD

■ Bei Wiedergabe einer Disc/Datei

- **Drücken Sie [◀◀] oder [▶▶].**
- Jedes Mal, wenn Sie [▶▶] drücken, wird die Geschwindigkeit erhöht. Um zur Normalgeschwindigkeit zurückzukehren, drücken Sie [▶].

HINWEIS

- Es wird kein Sound ausgegeben.
- Die wählbaren Geschwindigkeiten und Anzeigen unterscheiden sich je nach Disc-/Dateityp.

Die Wiedergabe von einer Position ca. 7 Sekunden vor

BD-V BD-AV DVD-V DVD-VR CD SD AVCHD

■ Bei Wiedergabe einer Disc/Datei

Drücken Sie [↶].

HINWEIS

- Sie können nicht zum vorherigen Titel zurückgehen.

Zeitlupe

BD-V BD-AV DVD-V DVD-VR CD SD AVCHD

■ Beim Pausieren einer Disc/Datei

Drücken Sie wiederholt [SLOW ⊖, ◀◀] oder [SLOW ⊕, ▶▶].

- Jedes Mal, wenn Sie [SLOW ⊖, ◀◀] oder [SLOW ⊕, ▶▶] drücken, wird die Geschwindigkeit erhöht.
- Durch Drücken von [▶] wird diese Funktion aufgehoben und die normale Wiedergabe beginnt.
- [SLOW ⊖, ◀◀] steht nur zur Verfügung, wenn die Quelle eine DVD VIDEO oder DVD-VR ist.

HINWEIS

- Es wird kein Sound ausgegeben.

Zum Beginn eines Kapitel/ Tracks/einer Datei springen

BD-V BD-AV DVD-V DVD-VR CD SD AVCHD

■ Bei Wiedergabe einer Disc/Datei

Drücken Sie mehrmals [◀◀] oder [▶▶].

Wiedergabe von BD Video

Manche Discs verfügen neben dem gewöhnlichen Wiedergabebetrieb über eine Vielzahl interaktiver Funktionen.

POP-UP/MENÜ

■ Bei Wiedergabe einer Disc/Datei

1 Drücken Sie [POP-UP / MENU].

- Der Menübildschirm erscheint.

2 Verwenden Sie [▲ / ▼ / ◀ / ▶] und [ENTER] zur Kontrolle des Einstellungsbildschirms.

HINWEIS

- Manche Discs verfügen möglicherweise nicht über diese Funktion.
- Beim folgenden BONUSVIEW-Virtual Package handelt es sich um eine neue Wiedergabefunktion von BD Video.
- Der Inhalt der Wiedergabe und die Bedienung können sich von Disc zu Disc unterscheiden.
- Für Details sehen Sie in der Anleitung zur Disc nach.

BONUSVIEW™ wird wiedergegeben (Sekundärvideo und -audio)

Sie können das sekundäre Video wiedergeben, während das primäre Video wiedergegeben wird, wenn die Disc die BONUSVIEW-Funktion unterstützt.

Sie können außerdem einzelne Audio-Titel einer Disc mit mehreren sekundären Audiospuren auswählen und wiedergeben.

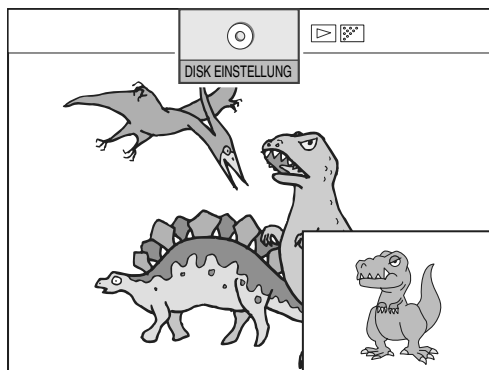

Siehe „SIGNALTYP“ auf Seite 39.

Virtual Package

Bei BD-Discs, die Virtual Package unterstützen, können Sie Daten auf andere Medien kopieren (lokaler Speicher) und verschiedene Funktionen nutzen.

Das Hauptgerät nutzt SD Cards als lokalen Speicher.

Beispiel:

- Erstellung eines Virtual Package mit heruntergeladenen Untertiteln, Audio oder Video.
- Benutzung heruntergeladener Grafikdaten in einer Anwendung, ohne sie in ein Virtual Package einzubinden.

HINWEIS

- Die benötigte Kapazität und die Kopier- oder Wiedergabemethode können sich je nach BD-Disc unterscheiden. Details finden Sie in der Bedienungsanleitung zur Disc.
- Zu Einzelheiten, wie man eine SD Card einsteckt, siehe „Wiedergabe einer Datei“ auf Seite 16.
- Die Datei kann möglicherweise nicht ordnungsgemäß wiedergegeben werden, wenn die SD Card andere Daten enthält oder auf anderen Geräten formatiert wurde. Initialisieren Sie in diesem Fall die SD Card mit dem Hauptgerät oder benutzen andere SD Cards. (Beim Initialisieren der Karte werden die aufgezeichneten Inhalte gelöscht.)
- Falls Sie die SD Card aus dem Hauptgerät nehmen, während Sie das Virtual Package mit kopierten Daten wiedergeben, stoppt die Disc die Wiedergabe.
- Um den auf der SD Card aufgezeichneten Inhalt des Virtual Package zu löschen, siehe „SD CARD FORMATIEREN“ auf Seite 55.

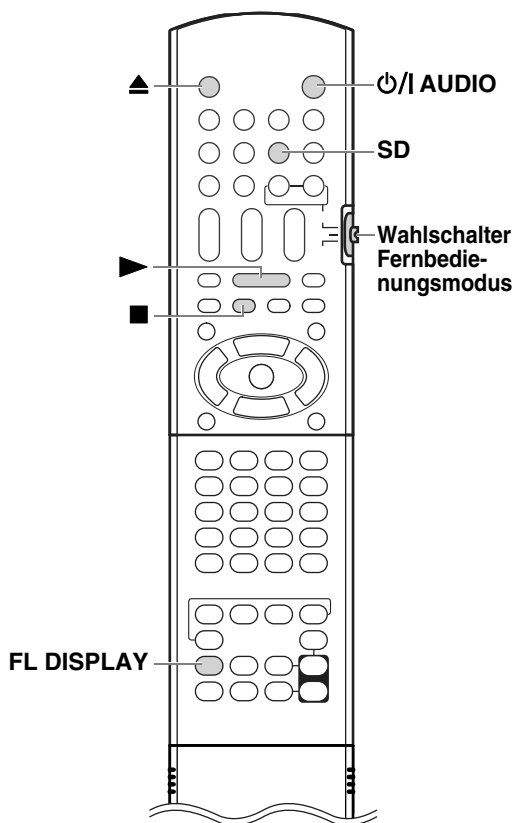
**ACHTUNG**

Schieben Sie den Fernbedienungs-Moduswählschalter auf [AUDIO].

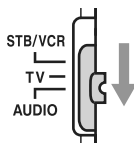
**Wiedergabe einer Datei**

MP3 WMA WAV JPEG MPEG4 AVC AVCHD

Dieser Abschnitt erläutert die Wiedergabe von 1) auf der eingelegten Disc aufgezeichneten Dateien und 2) auf einer in die Haupteinheit eingesteckten SD Card aufgezeichneten Dateien. Dies wird mit MP3-Dateien als Beispiel dargestellt.

1 Bereiten Sie das System folgendermaßen auf die Wiedergabe der Dateien vor.**■ Wenn Sie Dateien auf einer Disc wiedergeben wollen Legen Sie eine Disc on das Disc-Fach ein.**

- Siehe hierzu die Schritte auf Seite 1 und 2 13.

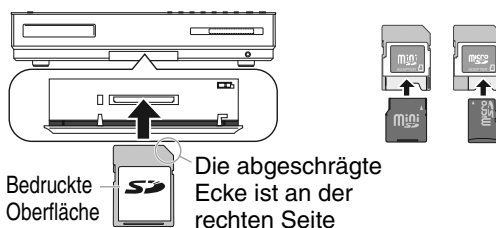
■ Wenn Sie Dateien auf einer SD Card wiedergeben wollen**Stecken Sie die SD Card in den [SD]-Schlitz an der Vorderseite der Einheit.****HINWEIS**

- Die SD Card funktioniert nur bei geschlossener Abdeckung.

Die folgenden SD Cards können mit der Haupteinheit benutzt werden.

Medientyp	Format
SD-Speicherkarte (von 8 MB bis 2 GB)	MP3, WMA, WAV, JPEG, MPEG4 AVC, AVCHD
SDHC Memory Card (von 4 GB bis 32 GB)	

- miniSD™- und microSD™-Cards erfordern einen miniSD™- bzw. microSD™-Kartenadapter.
- Urheberrechtlich geschützte Dateien können nicht wiedergegeben werden.
- Dieses System erkennt keine SD Cards mit einem Wert von mehr als 5 V/500 mA.
- Folgen Sie beim Einlegen einer SD Card deren Dokumentation.
- Stellen Sie sicher, dass die Wiedergabe beendet ist, bevor Sie eine SD Card herausnehmen.

2 Drücken Sie [▶] oder [SD].**HINWEIS**

- Sie können auch die Tasten an der Haupteinheit verwenden. Sie können „SD“ als Quelle wählen, indem Sie wiederholt [SOURCE] drücken und anschließend [▶], um die Wiedergabe zu starten.
- Wenn Sie eine andere Quelle wählen, während „READING“ im Fenster angezeigt wird, wird erst nach dem Auslesen der Dateien Sound ausgegeben.

3 Drücken Sie [■], um die Wiedergabe zu beenden.

- Der Menübildschirm erscheint auf dem Fernseh Bildschirm.

(Fortsetzung auf der nächsten Seite)

Anzeigefenster für Disc-/Dateitypen an der Haupteinheit

BD-V BD-AV DVD-V DVD-VR CD SD AVCHD MP3 WMA WAV
JPEG DivX

BD VIDEO/DVD VIDEO

■ Bei Wiedergabe einer Disc

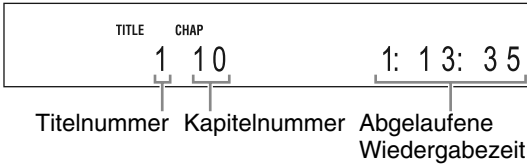

■ Wenn [■] gedrückt wird und die Disc während der Wiedergabe gestoppt hat

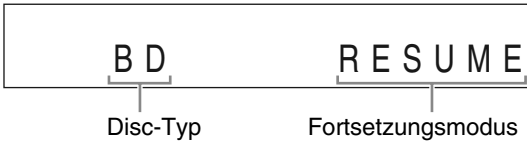

■ Wenn [■] im Fortsetzungsmodus gedrückt wird

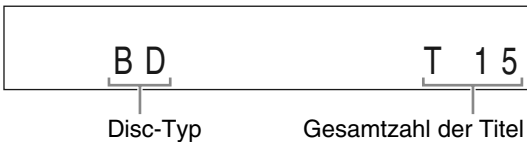

HINWEIS

Die Fortsetzungsfunktion aktiviert sich hier nicht.

CD

■ Bei Wiedergabe einer Disc

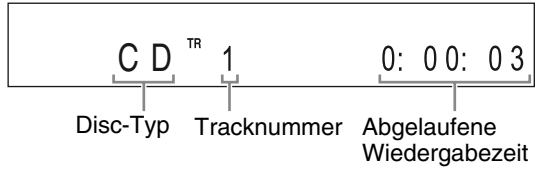

■ Wenn [■] gedrückt wird und die Disc während der Wiedergabe gestoppt hat



■ Wenn [■] im Fortsetzungsmodus gedrückt wird

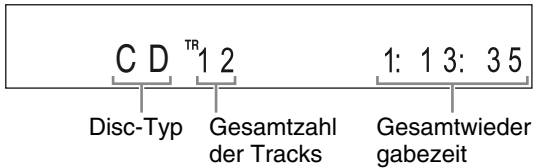

HINWEIS

Die Fortsetzungsfunktion aktiviert sich hier nicht.

MP3/WMA, WAV, DivX

■ Bei Wiedergabe einer Datei

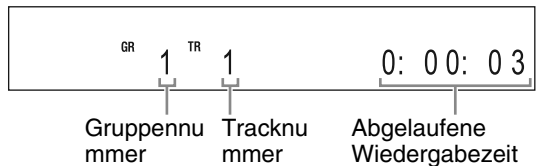

■ Wenn [■] gedrückt wird und die Disc während der Wiedergabe gestoppt hat

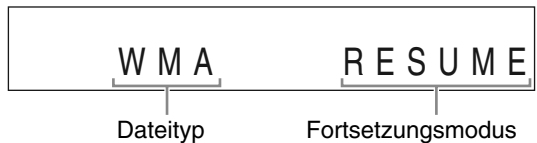

■ Wenn [■] im Fortsetzungsmodus gedrückt wird

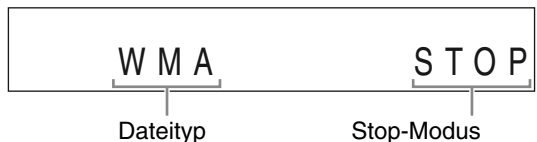

HINWEIS

Die Fortsetzungsfunktion aktiviert sich hier nicht.

JPEG-Datei

- Wenn eine Datei wiedergegeben oder angehalten wird

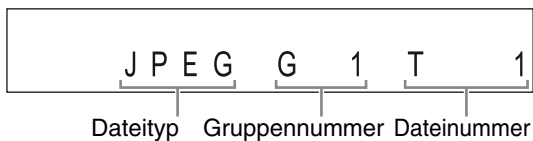

Meldungen auf dem Fernsehbildschirm

Wenn eine Disc als Quelle gewählt wird, erscheinen unten stehende Meldungen auf dem Fernsehbildschirm, um den Disc-Status anzuzeigen.

Wird gelesen:

Erscheint, wenn die Haupteinheit die Discinformationen liest. Warten Sie etwas.

Diskfach ist geöffnet:





Erscheint, wenn das Disc-Fach sich öffnet.

Diskfach ist geschlossen:

Erscheint, wenn das Disc-Fach sich schließt.

Lautsprechersound-Symbole im Anzeigefenster

Diese Markierungen leuchten im Anzeigefenster auf, um die Eingangssignale und die verwendeten Lautsprecher darzustellen.

	Das Eingangssignal ist DOLBY DIGITAL.
L PCM	Das Eingangssignal ist LPCM.
DTS	Das Eingangssignal ist DTS.
	Das Eingangssignal wird mit DOLBY PROLOGIC II verarbeitet.
SURROUND	Leuchtet im 3D-Phonic-Betrieb auf.
	Leuchtet bei der Einstellung klare Stimme auf.
HD	Leuchtet bei HD (High-Definition)-Ausgabe auf.
	Das Ausgangssignal ist im progressiven Format.

Radiosendungen anhören

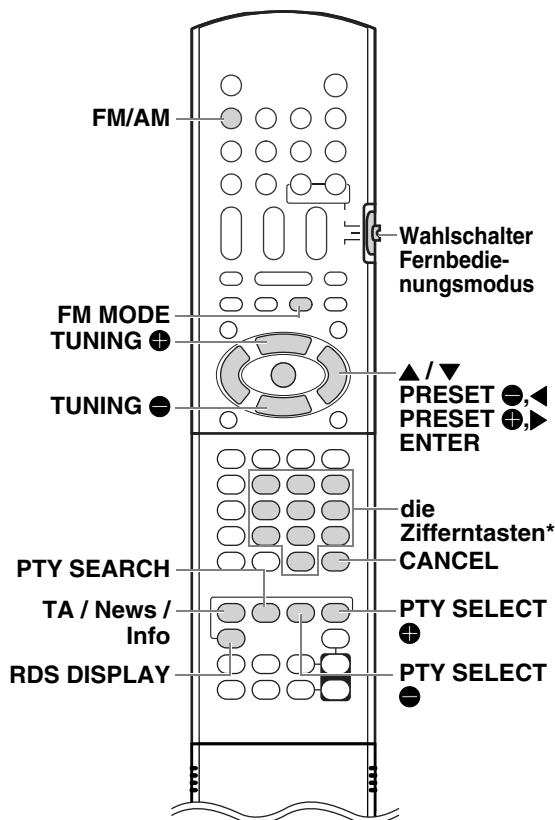

* Zur Verwendung von Nummerntasten, siehe „Verwendung der Nummerntasten“ auf Seite 12.

ACHTUNG

Schieben Sie den Fernbedienungs-Moduswählschalter auf [AUDIO].

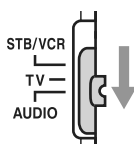

Einen Radiosender wählen

1 Drücken Sie [FM/AM], um „FM“ oder „AM“ im Anzeigefenster zu wählen.

- Jedes Mal, wenn Sie [FM/AM] drücken, wechselt der Frequenzbereich zwischen „FM“ und „AM“.
- Durch mehrmaliges Drücken von [SOURCE] an der Haupteinheit kann man auch eine Radiosendung als Quelle wählen.

Beispiel: Erscheint, wenn eine FM-Radiosendung empfangen wird

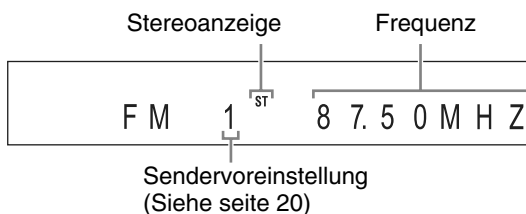

2 Drücken Sie mehrmals [TUNING -] oder [TUNING +], um einen Sender zu wählen.

- Wenn die Haupteinheit eine FM-Stereo-Sendung empfängt, leuchtet die „ST“ (Stereo)-Anzeige im Anzeigefenster auf.
- Sie können einen Sender auch mit dem automatischen Suchlauf wählen.

■ Automatischer Sendersuchlauf

Halten Sie [TUNING -] oder [TUNING +] gedrückt, bis die Frequenz sich ändert und lassen Sie dann die Taste los.

- Wenn die Haupteinheit einen Sender empfängt, stoppt der Suchlauf von selbst.
- Sie können einen spezifischen Sender wählen, während Sie den Suchlauf durchführen. Drücken Sie [TUNING -] oder [TUNING +], um den Sendersuchlauf zu stoppen, wenn die gewünschte Frequenz im Anzeigefenster erscheint.

HINWEIS

- Wenn eine FM-Stereosendung durch starkes Rauschen schwer zu hören ist, können Sie durch Drücken von [FM MODE] zu Mono wechseln, um sie besser zu hören. In diesem Fall leuchtet die Monoanzeige („MONO“) im Anzeigefenster auf. Um wieder zum Stereoempfang zurückzukehren, drücken Sie erneut [FM MODE].

Einen voreingestellten Radiosender wählen

Das Voreinstellen von Sendern in der Haupteinheit erleichtert es, einen Radiosender zu wählen.

Voreinstellen von Radiosendern

Sie können bis zu 30 FM-Sender und bis zu 15 AM-Sender speichern.

1 Wählen Sie den zu speichernden Radiosender.

- Siehe „Einen Radiosender wählen“ auf Seite 19.

2 Drücken Sie [ENTER].

- Die Voreinstellungsnummer blinkt im Anzeigefenster auf.

3 Während die Nummer blinkt, drücken Sie [die Zifferntasten], um sie auszuwählen.

- Für Kanal Nummer 5 drücken Sie [0] und dann [5]

Beispiel: Radiosender „AM810kHz“ unter Voreinstellung „5“ speichern.

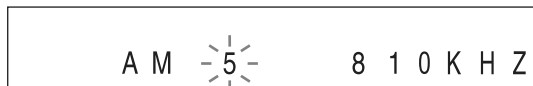

4 Während die gewählte Nummer blinkt, drücken Sie [ENTER].

- „STORED“ erscheint, und der gewählte Sender ist gespeichert.

HINWEIS

- Wenn Sie einen Sender unter einer Voreinstellungsnummer abspeichern, unter der vorher ein anderer Sender gespeichert war, löscht der neue Sender den alten.
- Sie können auch [PRESET] oder [PRESET] verwenden, um die Voreinstellungsnummer in Schritt 3 zu wählen.

Einen voreingestellten Radiosender wählen

- Wenn ein FM- oder AM-Sender als Quelle gewählt ist

Drücken Sie [die Zifferntasten], um die Voreinstellungsnummer zu wählen.

- Sie können die Voreinstellungsnummer auch durch Drücken von [PRESET] oder [PRESET] wählen.

Radio Data System

FM-Sender mit dem Radio Data System empfangen

Das Radio Data System ermöglicht es FM-Sendern neben dem normalen Programmsignalen noch zusätzliche Signale zu senden.

Beispielsweise überträgt ein Sender seinen Namen oder Informationen über die gesendeten Inhalte, wie Sport oder Musik.

Sie können folgende Arten von RDS-Signalen empfangen.

PS (Program Service):

Zeigt bekannte Radiosendernamen an.

PTY (Program Type):

Zeigt die Arten der gesendeten Programme an.

RT (Radio Text):

Zeigt vom Sender übertragene Textmeldungen.

Enhanced Other Networks:

Siehe Seite 23.

HINWEIS

- Das Radio Data System funktioniert eventuell nicht richtig, wenn der Sender die Signale nicht richtig überträgt oder schwach ist.

Alarmfunktion

Wenn ein „ALARM“ (Notfall)-Signal von einem Radiosender empfangen wird, während Sie eine FM-Radiosendung mit Radio Data System hören, schaltet die Haupteinheit automatisch zur Radiosendung um, die das „ALARM“-Signal aussendet.

(Sendungen mit Radio Data System werden nicht von AM-Sendern und nur von manchen FM-Sendern ausgestrahlt.)

Ändern der Radio Data System-Informationen

Sie können die Radio Data System-Informationen im Anzeigefenster sehen, während Sie einen FM-Sender anhören.

■ Während Sie einen FM-Sender anhören

Drücken Sie mehrmals [RDS DISPLAY].

PS (Program Service):

Während die Haupteinheit nach Radio Data System-Informationen sucht, erscheint „WAIT PS“, und dann wird der Name des Senders im Anzeigefenster angezeigt. Wenn kein Signal empfangen wird, erscheint „NO PS“.

PTY (Program Type):

Während die Haupteinheit nach Radio Data System-Informationen sucht, erscheint „WAIT PTY“, und dann wird die Art des ausgestrahlten Programms im Anzeigefenster angezeigt. Wenn kein Signal empfangen wird, erscheint „NO PTY“.

RT (Radio Text):

Während die Haupteinheit nach Radio Data System-Informationen sucht, erscheint „WAIT RT“, und dann werden Textmeldungen des Senders im Anzeigefenster angezeigt. Wenn kein Signal empfangen wird, erscheint „NO RT“.

HINWEIS

- Wenn die Haupteinheit etwas Zeit braucht, um die vom Sender erhaltenen RDS-Informationen anzuzeigen, kann „PS“, „PTY“ oder „RT“ im Anzeigefenster erscheinen.
- Wenn „PS“- , „PTY“- oder „RT“-Signale um Anzeigefenster erscheinen, können unregelmäßige Zeichen nicht korrekt angezeigt werden.

Mit PTY-Codes nach Programmen suchen (PTY-Suche)

Sie können einen Radioprogrammtyp finden, indem Sie den entsprechenden PTY-Code eingeben. Die PTY-Suche ist nur bei voreingestellten Radiosendern anwendbar.

■ Wenn ein FM-Sender als Quelle gewählt ist

1 Drücken Sie [PTY SEARCH].

Anzeige an der Haupteinheit

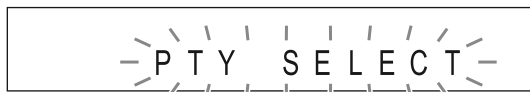

2 Drücken Sie wiederholt [PTY SELECT ⊕] oder [PTY SELECT ⊖], um einen PTY-Code zu wählen, während „PTY SELECT“ im Anzeigefenster blinkt.

Beispiel: Wenn „DOCUMENT“ als PTY-Code gewählt ist



- Siehe Seite 22 für die PTY-Codes.

3 Drücken Sie [PTY SEARCH].

- Während die Haupteinheit nach einem Sender sucht, erscheinen „SEARCH“ und die gewählten PTY-Codes im Anzeigefenster.

Beispiel: Wenn „DOCUMENT“ als PTY-Code gewählt ist

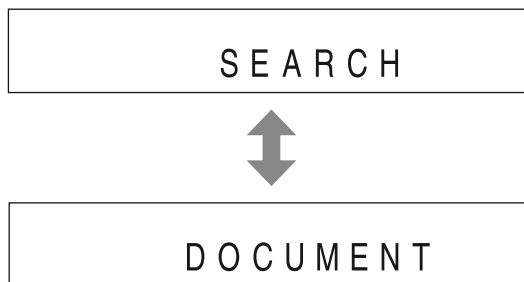

- Die Haupteinheit durchsucht 30 voreingestellte FM-Sender und stoppt, wenn sie die von Ihnen gewählte gefunden hat. Dann blinken die gewählte Frequenz und der PTY-Code auf. Wenn [PTY SEARCH] gedrückt wird, während die gewählte Frequenz und der PTY-Code aufblinken, sucht die Haupteinheit automatisch nach dem nächsten Sender. Nachdem die Frequenz und der PTY-Code nicht mehr blinken, oder wenn eine Taste gedrückt wird, gibt die Haupteinheit automatisch den Sender wieder.
- Um die Suche zu beenden, drücken Sie [PTY SEARCH] oder [CANCEL].
- Wenn kein Programm gefunden wird, erscheint „NOT FOUND“ im Anzeigefenster, und die Haupteinheit kehrt zum letzten empfangenen Sender zurück.

■ PTY-Codes

NONE:	Nicht definiert.	FINANCE:	Berichte über den Aktienmarkt, Gewerbe und Handel.
News:	Nachrichten.	CHILDREN:	Programme für junge Hörer.
AFFAIRS:	Aktuelles Programm, das Debatten und Analysen zu Nachrichten bringt.	SOCIAL:	Programme über Soziologie, Geschichte, Geographie, Psychologie und Gesellschaft.
Info:	Programme, die im weitesten Sinne Ratschläge geben.	RELIGION:	Religiöse Programme.
SPORT:	Programme, die mit Aspekten des Sports zu tun haben.	PHONE IN:	Beteiligung von Mitgliedern der Öffentlichkeit, die übers Telefon oder in einem Forum diskutieren.
EDUCATE:	Pädagogische Programme.	TRAVEL:	Reiseinformationen.
DRAMA:	Hörspiele und Serien.	LEISURE:	Programme über Freizeitaktivitäten.
CULTURE:	Programme, die Aspekte der nationalen oder regionalen Kultur behandeln, darunter Sprache und Theater.	JAZZ:	Jazzmusik.
SCIENCE:	Programme über Naturwissenschaft und Technik.	COUNTRY:	Lieder, die aus dem amerikanischen Süden kommen oder dessen Tradition fortsetzen.
VARIED:	Meist für sprachbasierte Programme verwendet, wie Quizshows, Spiele und Prominenteninterviews.	NATION M:	Aktuelle Popmusik der Nation oder Region.
POP M:	Kommerzielle populäre Musik.	OLDIES:	Musik aus dem „Goldenen Zeitalter“ der Popmusik.
ROCK M:	Rockmusik.	FOLK M:	Musik mit den Wurzeln in der Musikkultur einer bestimmten Nation.
EASY M:	Aktuelle zeigenössische Musik, die unter „Easy-Listening“ fällt.	DOCUMENT:	Programme über Tatsachen, im Stil einer Untersuchung.
LIGHT M:	Instrumentale Musik, sowie Gesangs- und Chorwerke.	TEST:	Sendungen zum Test von Notfallsendegeräten oder der Haupteinheit.
CLASSICS:	Vorfürhungen wichtiger Orchesterwerke, Symphonien und Kammermusik.	ALARM:	Notfallankündigungen.
OTHER M:	Musik, die nicht in die anderen Kategorien passt.	Die Klassifikation der PTY-Codes für manche FM-Sender kann von der obigen Liste abweichen.	
WEATHER:	Wetterberichterstattung und -vorhersagen.		

Zeitweilig zu einem Programmtyp Ihrer Wahl wechseln

Die Funktion Enhanced Other Networks ermöglicht es der Haupteinheit, zeitweilig von einem anderen Sender zu einem Radioprogramm Ihrer Wahl zu wechseln („TA“, „News“ oder „Info“), wenn Sie einen RDS-Sender anhören.

- Die Funktion Enhanced Other Networks ist nur bei voreingestellten Sendern anwendbar.

Drücken Sie wiederholt [TA / News / Info], bis die Anzeige des gewünschten Programmtyps (TA/News/Info) im Anzeigefenster erscheint.

- Jedes Mal, wenn Sie [TA / News / Info] drücken, ändert sich die Anzeige im Anzeigefenster.

Beispiel: Anzeige an der Haupteinheit



- TA:** Verkehrsfunk
- News:** Nachrichten
- Info:** Programme, die im weitesten Sinne Ratschläge geben.

HINWEIS

- Um die Funktion Enhanced Other Networks aufzuheben, drücken Sie mehrmals [TA / News / Info], bis die Programmtypanzeige („TA“, „News“ oder „Info“) im Anzeigefenster ausgeblendet wird. Das Wechseln der Quelle oder das Ausschalten der Haupteinheit hebt ebenfalls die Funktion Enhanced Other Networks auf.
- Die von manchen Sendern gesendeten Enhanced Other Networks-Daten sind mit dieser Haupteinheit eventuell nicht kompatibel.
- Wenn Sie ein mit der Funktion Enhanced Other Networks empfangenes Programm anhören, wechselt der Radiosender selbst dann nicht, wenn ein anderer Sender das selbe Enhanced Other Networks-Programm ausstrahlt.
- Wenn Sie ein mit der Funktion Enhanced Other Networks empfangendes Programm anhören, können Sie nur [TA / News / Info] und [RDS DISPLAY] als Tuner-Tasten verwenden. Wenn Sie eine andere Taste drücken, erscheint „TRAY LOCK“ im Anzeigefenster.
- Wenn die Sender zwischen dem mit der Enhanced Other Networks-Funktion empfangenen und dem aktuell eingestellten wechseln, drücken Sie [TA / News / Info], und die Funktion Enhanced Other Networks zu deaktivieren.

So funktioniert die Enhanced Other Networks-Funktion

FALL 1 Wenn kein Sender das von Ihnen gewählte Programm ausstrahlt:

Die Haupteinheit bleibt weiter auf dem aktuellen Sender.



Wenn ein Sender beginnt, das von Ihnen gewählte Programm auszustrahlen, schaltet die Haupteinheit automatisch zu diesem Sender. Die Programmtypanzeige im Anzeigefenster blinkt auf.



Wenn das Programm vorbei ist, kehrt die Haupteinheit zum vorher eingestellten Sender zurück, aber die Funktion Enhanced Other Networks bleibt aktiviert.

FALL 2 Wenn ein Sender das von Ihnen gewählte Programm ausstrahlt:

Die Haupteinheit empfängt das Programm. Die Programmtypanzeige im Anzeigefenster blinkt auf.



Wenn das Programm vorbei ist, kehrt die Haupteinheit zum vorher eingestellten Sender zurück, aber die Funktion Enhanced Other Networks bleibt aktiviert.

Quellen aus anderen Geräten wiedergegeben

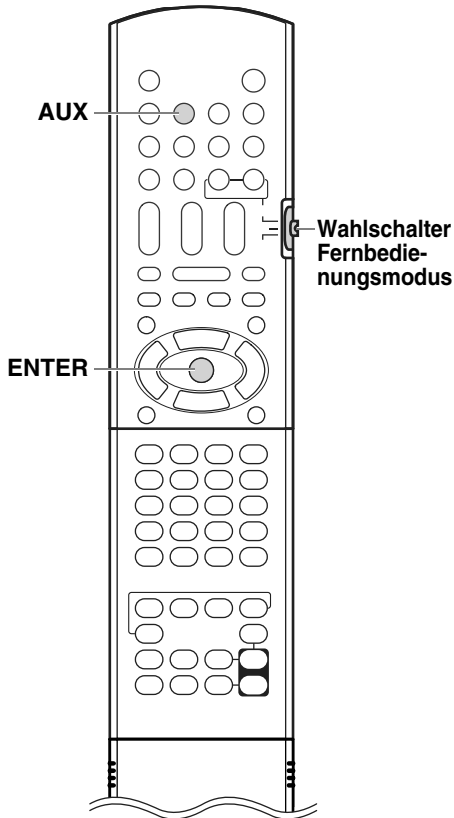

ACHTUNG

Schieben Sie den Fernbedienungs-Moduswählschalter auf [AUDIO].

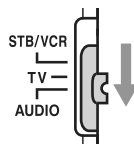

Andere Geräte als Quelle wählen

1 Drücken Sie [AUX].

Jedes Mal, wenn Sie [AUX] drücken, ändert sich das Anzeigefenster folgendermaßen.

- „AUDIO IN“ zur Auswahl des an den [AUDIO IN]-Anschluss angeschlossenen Geräts.
- „DIGITAL IN“ zur Auswahl des an den [DIGITAL IN]-Anschluss angeschlossenen Geräts.
- „TV SOUND“ zur Auswahl des an den [SCART]-Anschluss angeschlossenen Fernsehers.
- Sie können auch das angeschlossene Gerät als Quelle wählen, indem Sie mehrmals an der Haupteinheit [SOURCE] drücken.

2 Wiedergabe am angeschlossenen Gerät starten.

- Siehe hierzu die Bedienungsanleitung des angeschlossenen Geräts.

3 Stellen Sie die Lautstärke und andere Optionen ein.

- Siehe „Verwendung dieses Produkts (Bedienung)“ auf Seite 12.

Signalverstärkung wählen

Sie können die Verstärkung des Signals von den [AUDIO IN]-Anschlüssen wählen.

Verwenden Sie die Werkseinstellungen für den Normalbetrieb. Wenn der Sound zu leise oder zu laut ist, ändern Sie die Einstellungen.

1 Drücken Sie mehrmals [AUX], um „AUDIO IN“ im Anzeigefenster zu wählen.

2 Drücken Sie [ENTER].

- „INPUT LEVEL1“ oder „INPUT LEVEL2“ erscheint im Anzeigefenster.

3 Drücken Sie mehrmals [ENTER] um „INPUT LEVEL1“ oder „INPUT LEVEL2“ zu wählen.

- Jedes Mal, wenn Sie [ENTER] drücken, wechselt die Anzeige zwischen „INPUT LEVEL1“ und „INPUT LEVEL2“.
- Die Signalverstärkung ist in „INPUT LEVEL1“ niedriger als in „INPUT LEVEL2“.
- Nach etwa 2 Sekunden kehrt die Anzeige zu „AUDIO IN“ zurück.

Weitere Betriebsfunktionen

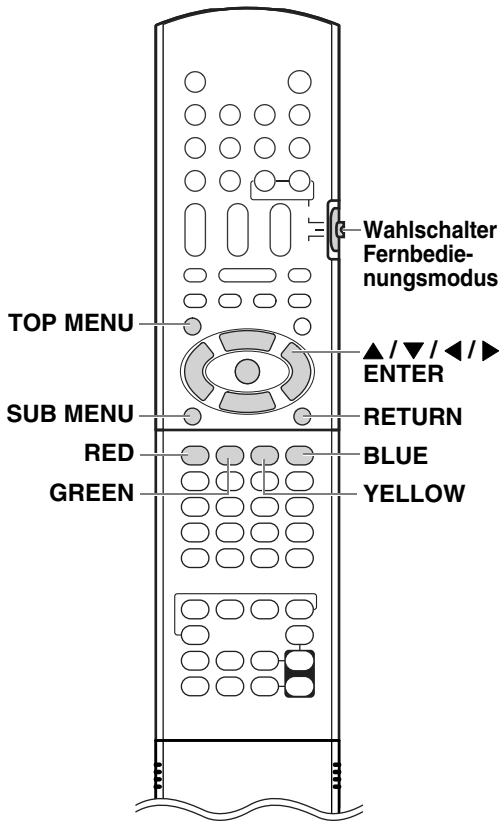

ACHTUNG

Schieben Sie den Fernbedienungs-Moduswählschalter auf [AUDIO].

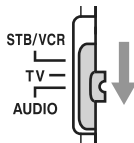

Wiedergabenavigation

BD-AV DVD-VR CD SD AVCHD

Sie können auf einer Disc oder SD Card gespeicherte Video-/Musikdaten nach Genres, wie Bilder oder Musik, auflisten.

■ So rufen Sie das Menü NAVIGATION auf

Drücken Sie [TOP MENU].

- Drücken Sie eine der Tasten [RED], [GREEN] oder [YELLOW] auf der Fernbedienung, um „VIDEO“, „BILD“ oder „MUSIK“ zu wählen.

Farbe	Objekt	Inhalt
ROT	VIDEO	Video-Miniaturliste Video-Titelliste
GRÜN	BILD*1	Standbild-Miniaturliste
GELB	MUSIK*1	Musik-Titelliste

*1. Es können auch DVD-R/RW-Discs benutzt werden, die nach ISO9660 oder UDF erstellt wurden.

■ So schließen Sie den Menübildschirm NAVIGATION

Drücken Sie [TOP MENU] oder [RETURN].

- Dadurch wird der Menübildschirm NAVIGATION geschlossen.

HINWEIS

- Je nach Inhalt funktioniert dieser Vorgang unter Umständen nicht.
- Während der CD-DA-Wiedergabe erscheint der Menübildschirm NAVIGATION nicht.

Elemente des Wiedergabennavigationsbildschirms

■ Miniaturlisten-Bildschirm

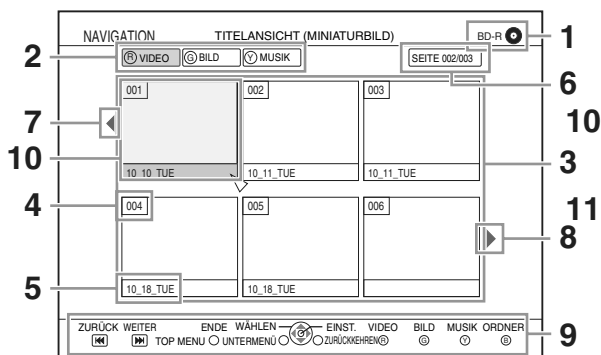

■ Titellisten-Bildschirm

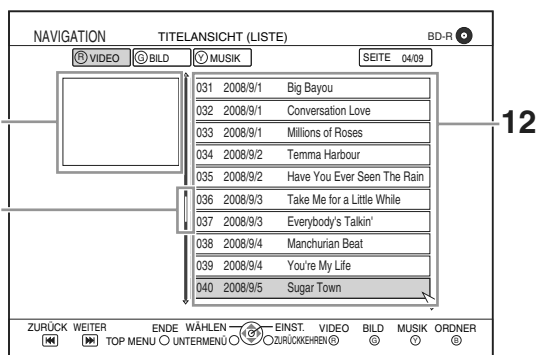

1. Datenträgertyp

Zeigt die Art des momentan eingelegten Datenträgers.

2. Einstellungsmenü

Zeigt das momentan gewählte Menü, je nach eingelegtem Datenträger.

- VIDEO
- BILD
- MUSIK

3. Miniaturen-Bereich

Zeigt eine Liste aller Bilder in reduzierter Größe.

4. Nummer der Miniatur

Eine von 001 an fortlaufende Nummer wird in der Aufnahmereihenfolge zugewiesen.

5. Datum/Zeit oder Titelanzeige

Zeigt Datum/Zeit der Aufnahme oder Titel- und Dateiname an.

(Der angezeigte Inhalt hängt von der Disc und ihrem Inhalt ab)

6. Seitenzahlanzeige

Zeigt die Seitenzahl im Format aktuelle Seite/ Gesamtseitenzahl an.

7. Symbol vorherige Seite

Dieses Symbol erscheint, wenn es eine abspielbare Datei auf der vorherigen Seite gibt.

8. Symbol nächste Seite

Dieses Symbol erscheint, wenn es eine abspielbare Datei auf der nächsten Seite gibt.

9. Verknüpfungstastenanzeige

Zeigt die Funktionen der Tasten und eine einfache Erläuterung.

10. Miniaturen-Anzeige

Dies ist die Bewegungs-Miniatur des gewählten Titels (der Datei). (Wenn die Datei nicht wiedergegeben werden kann, erscheint sie allerdings als Standbild-Miniatur.) Zudem werden Bewegungs-Miniaturen nicht angezeigt, wenn Discs oder SD Cards mit AVCHD verwendet werden.)

11. Aktuelle Positionsmarkierung

Zeigt die aktuelle Position.

12. Dateiliste

Zeigt die Liste der Dateinamen.

Videos aus der Liste abspielen

Sie können auf einer Disc oder SD Card gespeicherte Videos abspielen, indem Sie sie aus der Liste auswählen

■ Bei Wiedergabe einer Disc/Datei

- 1 Drücken Sie [RED].
 - Wählen Sie „VIDEO“.
- 2 Verwenden Sie [▲ / ▼ / ◀ / ▶] und [ENTER] zur Kontrolle des Einstellungsbildschirms.

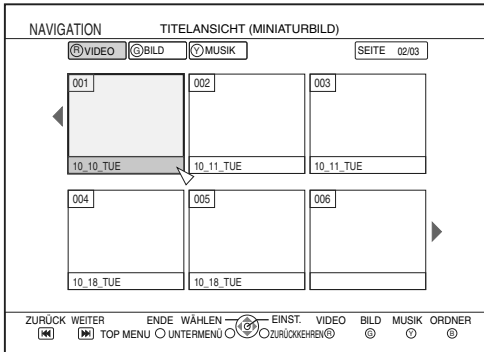

- Setzt Wiedergabe am Fortsetzungspunkt der gewählten Miniatur (des Titels) fort, wenn dieser vorhanden ist. Wenn kein Fortsetzungspunkt auffindbar ist, wird die Miniatur (der Titel) von Anfang an abgespielt.

Bilder aus der Liste abspielen

Sie können auf einer Disc oder SD Card gespeicherte Standbilder abspielen, indem Sie sie aus der Liste auswählen.

■ Bei Wiedergabe einer Disc/Datei

- 1 Drücken Sie [GREEN].
 - Wählen Sie „BILD“.
- 2 Verwenden Sie [▲ / ▼ / ◀ / ▶] und [ENTER] zur Kontrolle des Einstellungsbildschirms.

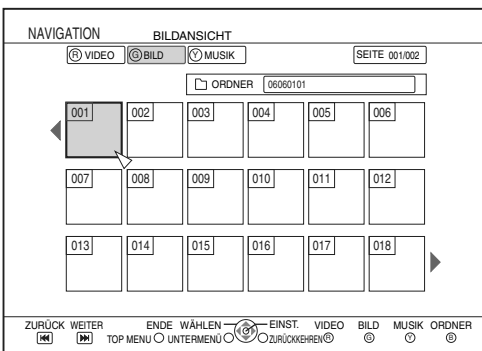

- Beginnt eine Diashow beginnend mit der gewählten Datei.

Musik aus der Liste abspielen

Sie können auf einer Disc oder SD Card gespeicherte Musik abspielen, indem Sie sie aus der Liste auswählen.

■ Bei Wiedergabe einer Disc/Datei

- 1 Drücken Sie [YELLOW].
 - Wählen Sie „MUSIK“.
- 2 Verwenden Sie [▲ / ▼ / ◀ / ▶] und [ENTER] zur Kontrolle des Einstellungsbildschirms.

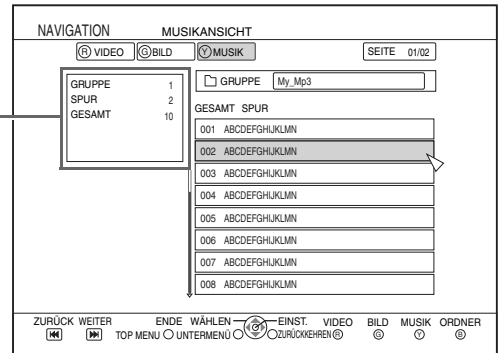

*1. Ordnerdetailanzeige

Zeigt Details des momentan gewählten Ordners.

GRUPPE : Gruppennummer des momentan gewählten Ordners

SPUR : Tracknummer innerhalb der Gruppe

GESAMT : Gesamtzahl der Tracks innerhalb der Gruppe

- Setzt Wiedergabe am Fortsetzungspunkt des gewählten Titels fort, wenn dieser vorhanden ist. Wenn kein Fortsetzungspunkt auffindbar ist, wird der Titel von Anfang an abgespielt.

Mit Everio aufgenommene Videos anschauen

DVD-V SD AVCHD

Wie können mit Everio aufgenommene Videos oder Standbilder über eine DVD oder SD Card wiedergeben.

(Bei Verwendung einer SD Card)

Drücken Sie [▶] oder [SD].

HINWEIS

- Um die SD Card einzustecken, Siehe „Wiedergabe einer Datei“ auf Seite 16.

Mit Everio aufgenommene Videos wiedergeben

■ Wiedergabe des AVCHD-Formats

Sie können mit der Haupteinheit eine SD Card oder eine (mit einem JVC-Brenner geschriebene) DVD-Disc wiedergeben, die mit einer High-Definition Everio-Videokamera (AVCHD-kompatibel) aufgenommene Videobilder enthält.

1 Drücken Sie [RED].

- Wählen Sie „VIDEO“.

2 Verwenden Sie [▲ / ▼ / ◀ / ▶] und [ENTER] zur Kontrolle des Einstellungsbildschirms.

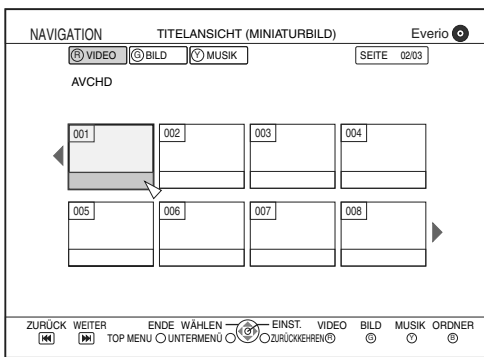

HINWEIS

- Die Anzeige von 8 Miniaturen dauert einige Sekunden. Es dauert eine Weile, bis die Anzeige zu Bewegungs-Miniaturen gewechselt hat.
- Die Wiedergabenavigation funktioniert nicht bei AVCHD-Medien, die mit einem DVD-Brenner von JVC (CU-VD50) erstellt wurden, da dieser ein Titelmü anlegt.
- Die Wiedergabenavigation funktioniert beim AVCHD-Format, wenn die Aufnahme auf eine SD-Karte erfolgte.

■ Wiedergabe des MPEG2-Formats

Sie können mit der Haupteinheit eine SD Card oder eine (mit einem JVC-Brenner geschriebene) DVD-Disc wiedergeben, die mit einer Everio-Videokamera aufgenommene Videobilder enthält.

1 Drücken Sie [RED].

- Wählen Sie „VIDEO“.

2 Verwenden Sie [▲ / ▼ / ◀ / ▶] und [ENTER] zur Kontrolle des Einstellungsbildschirms.

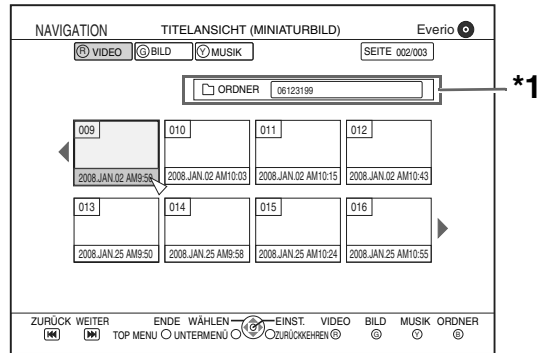

*1. Ordernamenanzeige

Zeigt den Namen des aktuellen Ordners. (nur DVD-Medium)

- Falls das Video im MPEG2-Format aufgezeichnet wurde, wird die gewählte Datei mit der Miniatur wiedergegeben. (Bewegungs-Miniatur)
- 8 Miniaturen werden auf einem Bildschirm angezeigt.

Mit Everio aufgenommene Standbilder wiedergeben

Sie können mit der Haupteinheit eine SD Card oder eine (mit einem JVC-Brenner geschriebene) DVD-Disc wiedergeben, die mit einer Everio-Videokamera aufgenommene Standbilder enthält.

1 Drücken Sie [GREEN].

- Wählen Sie „BILD“.

2 Verwenden Sie [▲ / ▼ / ◀ / ▶] und [ENTER] zur Kontrolle des Einstellungsbildschirms.

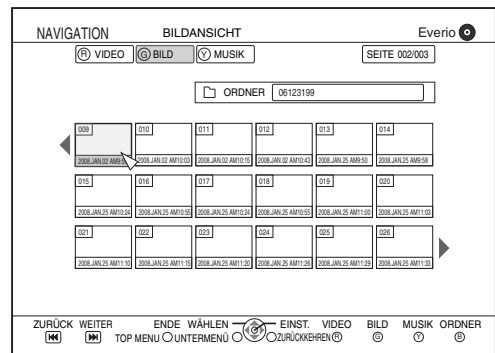

(Fortsetzung auf der nächsten Seite)

SDs oder DVDs mit mehreren Dateiformaten wiedergeben

Sie können eine SD Card oder eine DVD-Disc wiedergeben, die eine Mischung von mit Everio aufgenommenen Datendateien, Videos und Standbildern enthält.

1 Drücken Sie [RED].

- Ein Pop-Up-Menü erscheint.

Beispiel:

Wenn eine SD Card eine Mischung von AVCHD-Video, SD-Video und PC-Dateien enthält

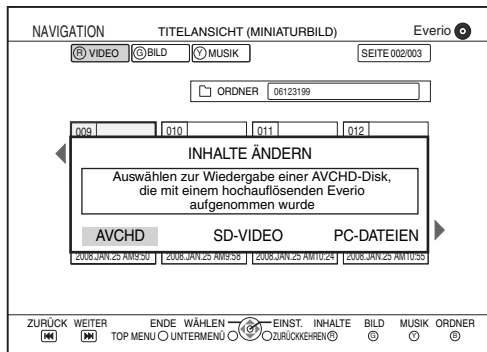

Beispiel:

Wenn eine DVD eine Mischung von Everio-Video und PC-Dateien enthält

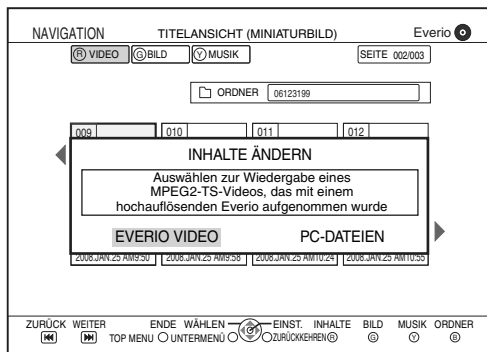

2 Verwenden Sie [▲ / ▼ / ◀ / ▶] und [ENTER] zur Kontrolle des Einstellungsbildschirms.

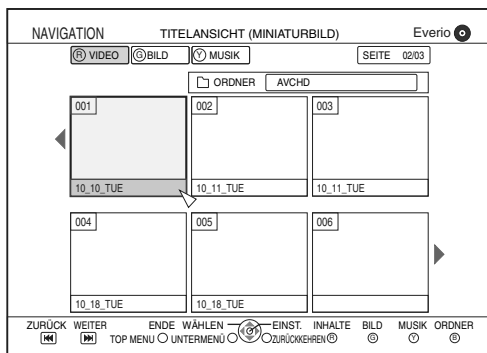

HINWEIS

- Im Untermenü können Sie zwischen den wiederzugebenden Dateien wechseln. (Siehe „Auswahl über das Untermenü“ auf Seite 30)

DivX VOD aus der Liste abspielen

Sie können auf einer Disc gespeicherte Videos abspielen, indem Sie sie aus der Liste auswählen. Zum Abspielen von DivX VOD müssen Sie zuerst den Player beim DivX VOD (Video on Demand)-Inhalteanbieter registrieren. (Siehe „DivX-REGISTRIERUNG“ auf Seite 57)

■ Bei Wiedergabe einer Disc/Datei

1 Drücken Sie [RED].

- Wählen Sie „VIDEO“.

2 Wählen Sie mit [▲ / ▼ / ◀ / ▶] die gewünschte Datei, die Sie abspielen wollen und drücken Sie dann [ENTER].

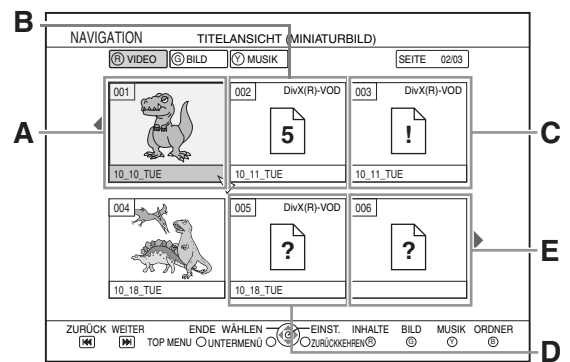

- Bei manchen DivX VOD-Dateien kann die Anzahl der Wiedergaben festgelegt sein. Bei solchen Dateien wird die verbleibende Anzahl der Wiedergaben beim Abspielen der Dateien mit der Haupteinheit in der Bildschirmanleitung angezeigt.
- Bei DivX-Dateien, die keine festgelegte Anzahl von Wiedergaben haben, wird die verbleibende Anzahl der Wiedergaben nicht in der Bildschirmanleitung angezeigt, und Sie können die Dateien beliebig oft abspielen. (Der folgende Abschnitt führt konkrete Beispiele der obigen Bildschirmanleitung auf.)

- DivX-Dateien ohne Wiedergabebeschränkung und Urheberrechtsschutz
- DivX VOD-Dateien mit Urheberrechtsschutz und 5 verbleibenden Wiedergaben
- DivX VOD-Dateien mit Urheberrechtsschutz und mehr als 10 verbleibenden Wiedergaben
- DivX VOD-Dateien mit Urheberrechtsschutz und 0 verbleibenden Wiedergaben (In diesem Fall ist keine Wiedergabe möglich.)
- Dateien, die nicht wiedergegeben werden können

Anzeige von DivX Untertiteltext

Sie können mit dieser Einheit Untertiteltext auf der DivX-Video-Disc anzeigen. Diese Funktion hat nichts mit den im DivX-Standard spezifizierten Untertiteln zu tun und folgt keiner konkreten Norm. Je nach zur Erstellung der Datei benutzter Methode funktionieren die folgenden Funktionen möglicherweise nicht.

Spracheinstellung für den Untertiteltext

Falls der Untertiteltext nicht korrekt angezeigt wird, versuchen Sie, die Spracheinstellung anzupassen. (Siehe „UNTERTITEL“ auf Seite 39).

Wiedergabe aus der Ordnerliste

Sie können auf einer Disc oder SD Card gespeicherte Dateien abspielen, indem Sie sie aus der Liste auswählen.

Bei Wiedergabe einer Disc/Datei

- 1 Drücken Sie [BLUE].**
 - Wählen Sie „ORDNER“.
- 2 Verwenden Sie [▲ / ▼ / ◀ / ▶] und [ENTER] zur Kontrolle des Einstellungsbildschirms.**

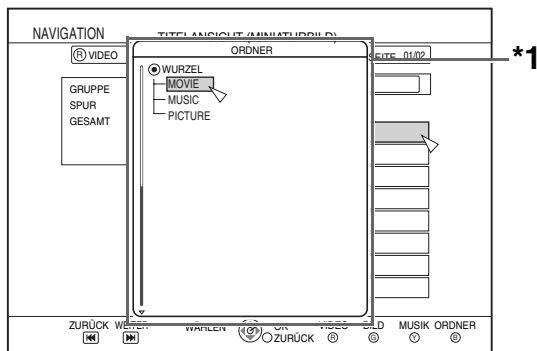

*1. Ordernamenlistenanzeige

Zeigt die Liste der Ordernamen.

- Setzt Wiedergabe am Fortsetzungspunkt der gewählten Datei fort, wenn dieser vorhanden ist. Wenn kein Fortsetzungspunkt auffindbar ist, wird die Datei von Anfang an abgespielt.
- Bis zu 16 hierarchische Ordnerstufen lassen sich erstellen.

Auswahl über das Untermenü

- 1 Drücken Sie [SUB MENU].**
 - Dadurch wird der Bildschirm SUB MENU.
- 2 Verwenden Sie [▲ / ▼ / ◀ / ▶] und [ENTER] zur Kontrolle des Einstellungsbildschirms.**

Objekt	Inhalt
ZURÜCK	Schließt den Untermenübildschirm.
ORDNERAUSWAHL	Zeigt eine Liste der Ordner.
DETAILS ANZEIGEN	Zeigt Informationen zum aufgenommenen Inhalt an.
BILD	Wählt Bild.
MUSIK	Wählt Musik.
VIDEO	Wählt Video.
MINIATURBILD	Zeigt eine Liste der Miniaturen.
LISTE	Zeigt eine Liste der Titel an.

- Durch Drücken von [SUB MENU] oder [RETURN] können Sie den Bildschirm SUB MENU schließen.

HINWEIS

Der angezeigte Inhalt kann sich je nach auf der Disc/SD aufgenommenem Inhalt und aktuellem Modus (VIDEO, BILD, MUSIK) unterscheiden.

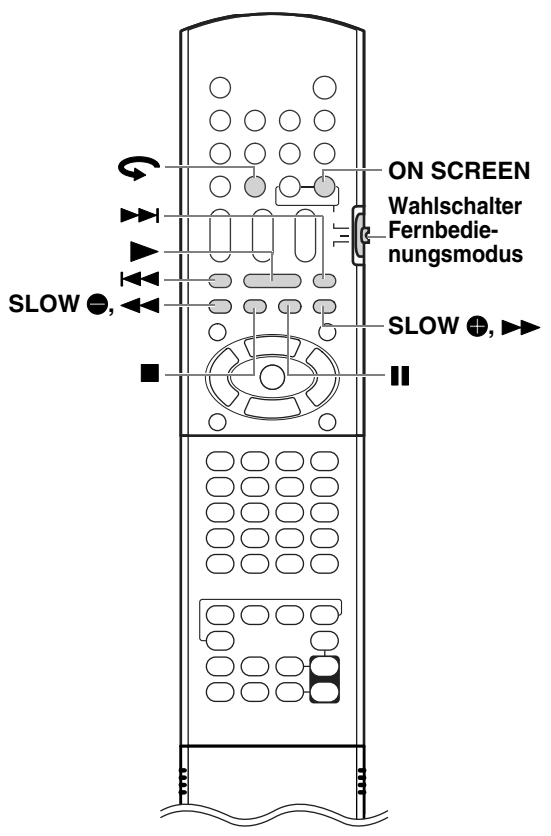

ACHTUNG

Schieben Sie den Fernbedienungs-Moduswählschalter auf [AUDIO].

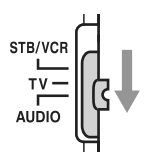

Verwendung des BILDSCHIRM ANLEITUNG (Überlagern)

Sie können den momentanen Status der Aktion auf dem Bildschirm anzeigen.

■ Bei Wiedergabe einer Disc/Datei Drücken Sie [ON SCREEN].

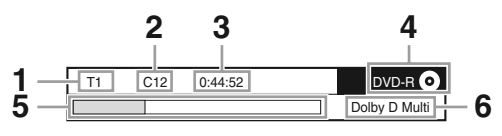

(Für Dateien)

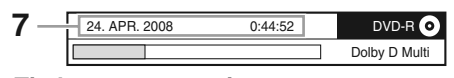

1. **Titelnummernanzeige**
Zeigt die Nummer des momentan wiedergegebenen Titels.
2. **Kapitelnummernanzeige**
Zeigt die Nummer des momentan wiedergegebenen Kapitels.
3. **Szenenzähler**
Zeigt die Zeit der momentan wiedergegebenen Datei/des Kapitels an.
4. **Datenträgertyp**
Zeigt die Art des eingelegten Datenträgers, auf dem die momentan abgespielte Datei gespeichert ist.
5. **Wiedergabepositions-Anzeigeleiste**
Zeigt die aktuelle Wiedergabeposition.
6. **Audioformat**
Zeigt das aktuelle Wiedergabeformat.
7. **Datum/Zeit oder Titelanzeige**
Zeigt Datum/Zeit der Aufnahme oder Titel- und Dateiname an. (Der angezeigte Inhalt hängt von der Disc und ihrem Inhalt ab)

■ Weitere Anzeigen

- : Wiedergabe : Pause
- : Stopp : Springen
- : Etwa 7 Sekunden zurück
- : Zurück springen : Vorwärts springen
- : Schneller Rücklauf
- : Schneller Vorlauf
- : Zeitlupe rückwärts*1
- : Zeitlupe vorwärts

*1. **Zeitlupe rückwärts**
Diese Funktion ist nur für DVD-VR und DVD VIDEO-Discs gültig.

■ So deaktivieren Sie die Anzeige des BILDSCHIRM ANLEITUNG im Voraus

• Siehe „BILDSCHIRMANLEITUNG“ auf seite 56.

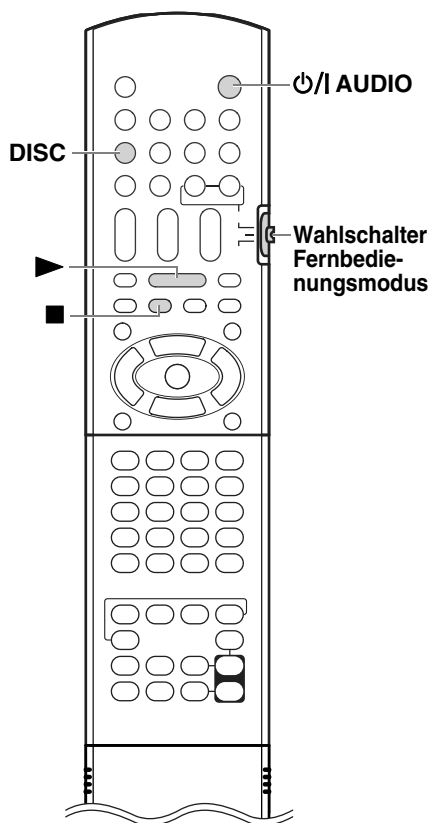
**ACHTUNG**

Schieben Sie den Fernbedienungs-Moduswählschalter auf [AUDIO].

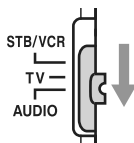
**Wiedergabe fortsetzen**

BD-V BD-AV DVD-V DVD-VR CD SD AVCHD

Wenn die Wiedergabe in der Mitte angehalten wird, kann sie von dieser Position aus fortgesetzt werden.

Wiedergabe zeitweilig stoppen

- Bei Wiedergabe einer Disc/Datei folgen Sie dem Verfahren unten.

Drücken Sie einmal [■].*1

Drücken Sie [⏻/AUDIO], um die Haupteinheit auszuschalten.

*1 „RESUME“ erscheint im Anzeigefenster. Danach wird die Position, an der die Wiedergabe gestoppt wurde, gespeichert, selbst wenn man die Haupteinheit durch Drücken von [⏻/AUDIO] ausschaltet.

Wiedergabe von der gespeicherten Position aus starten

- Wenn im Anzeigefenster nach Drücken von [■] „RESUME“ erscheint.

Drücken Sie [▶].

- Bei ausgeschalteter Haupteinheit nach Drücken von [⏻/AUDIO].

Drücken Sie [DISC].

HINWEIS

- Diese Funktion funktioniert weder bei der Programmwiedergabe noch bei der Zufallswiedergabe.
- Sie können die Funktion Wiedergabe fortsetzen deaktivieren. (Siehe „FORTSETZEN“ auf Seite 56)
- Die Wiedergabefortsetzung funktioniert nicht, falls die Quelle geändert oder das Gerät abgeschaltet wird, wenn als Quelle NETWORK oder SD gewählt ist.

Gespeicherte Position löschen

Drücken Sie zwei Mal [■].

HINWEIS

- Die gespeicherte Position wird ebenfalls gelöscht, wenn das Disc-Fach geöffnet wird.

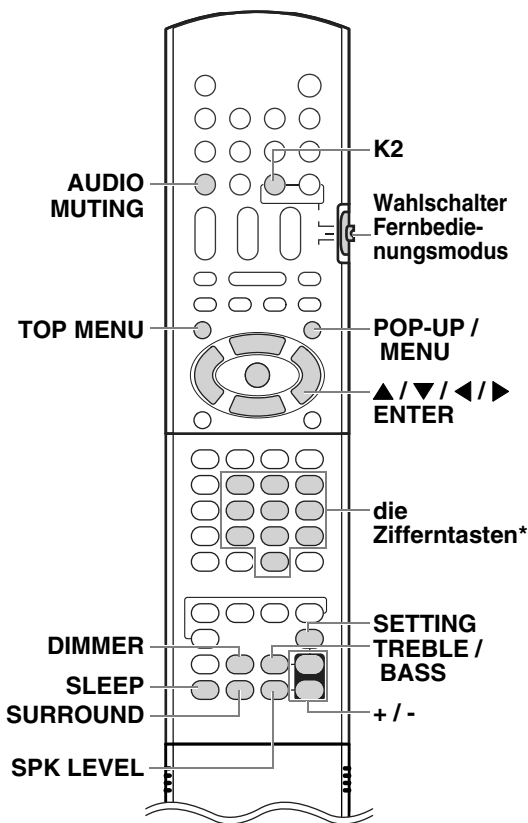

* Zur Verwendung von Nummerntasten, siehe „Verwendung der Nummerntasten“ auf Seite 12.

ACHTUNG

Schieben Sie den Fernbedienungs-Moduswählschalter auf [AUDIO].

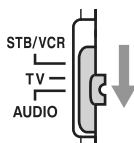

Kapitel/Track mit den Nummerntasten wählen

BD-V BD-AV DVD-V DVD-VR CD SD AVCHD

■ Bei Wiedergabe einer Disc/Datei

Drücken Sie [die Zifferntasten], um die Kapitel- oder Tracknummer zu wählen.

HINWEIS

• Bei laufender Wiedergabe einer Sendung können Sie die Zifferntasten nicht zur Auswahl der Kapitel- oder Titelnummer verwenden.

Track im Menübildschirm wählen

BD-V BD-AV DVD-V DVD-VR CD SD AVCHD

■ Bei Pausierung oder Wiedergabe einer Disc

1 Drücken Sie [POP-UP / MENU] oder [TOP MENU].

• Der Menübildschirm erscheint.

2 Drücken Sie [▲ / ▼ / ◀ / ▶] oder [die Zifferntasten], um den gewünschten Track zu wählen.

3 Drücken Sie [ENTER].

HINWEIS

• Diese Funktion ist für CD-DA nicht verfügbar.

Sound zeitweilig abschalten

Drücken Sie [AUDIO MUTING].

• Drücken Sie erneut [AUDIO MUTING], um den Sound wieder zu aktivieren. Der Sound wird auch wieder aktiviert, wenn die Haupteinheit ein Mal aus- und wieder eingeschaltet wird.

Stimmen klarer klingen lassen

Diese Funktion ermöglicht es Ihnen, Dialoge auf der Disc/in der Datei selbst bei niedriger Lautstärke zu verstehen. Diese Funktion ist beim Ansehen eines Films nützlich.

HINWEIS

- „C. VOICE“ verweist auf die Funktion klare Stimme.
- Diese Funktion ist für Kopfhörer nicht verfügbar.

1 Drücken Sie mehrmals [SETTING], um „C. VOICE SET“ im Anzeigefenster zu wählen.

- „C. VOICE SET“ verweist auf eine klare Stimme.

2 Drücken Sie mehrmals [+] oder [-], um „C. VOICE ON“ im Anzeigefenster zu wählen.

Diese Anzeige leuchtet auf, wenn die Funktion klare Stimme aktiviert ist.

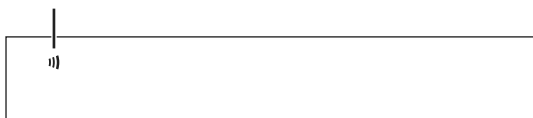

HINWEIS

- Jedes Mal, wenn Sie [+] oder [-] drücken, wird die Funktion klare Stimme aktiviert/deaktiviert.
- Wenn Sie die Funktion klare Stimme deaktivieren wollen, wählen Sie „C. VOICE OFF“.

Soundpegel einstellen

Wenn die Quelle sich auf einer Disc befindet, wird „DISC“ im Anzeigefenster erscheinen. Sie können die Lautstärke erhöhen, wenn das verwendete Medium „Multi ch“-kompatibel ist (z. B. 5.1- oder 7.1-Kanal bezeichnet.) Kanäle werden erkannt, wenn die Disc wiedergegeben wird.

1 Drücken Sie mehrmals [SETTING], um „SOUND LEVEL“ im Anzeigefenster zu wählen.

2 Drücken Sie mehrmals [+] oder [-], um im Anzeigefenster die gewünschte Einstellung zu wählen.

- Jedes Mal, wenn Sie [+] oder [-] drücken, wechselt die Soundpegelanzeige um eine der drei Stufen. Der Soundpegel steigt in der Reihenfolge „SOUND NORMAL“, „SOUND MIDDLE“ und „SOUND HIGH“ an.
- Achten Sie bei der Einstellung des Pegels auf den tatsächlichen Sound, um den Unterschied festzustellen.



Midnight-Modus verwenden (MIDNIGHT MODE)

Die Verwendung des Midnight-Modus ermöglicht einen kraftvollen Sound.

1 Drücken Sie mehrmals [SETTING], um „MIDNIGHT SET“ im Anzeigefenster zu wählen.

2 Drücken Sie mehrmals [+] oder [-], um im Anzeigefenster die gewünschte Einstellung zu wählen.

- Jedes Mal, wenn Sie [+] oder [-] drücken, ändert sich das Anzeigefenster folgendermaßen.
 - „MIDNIGHT OFF“
Wählen Sie dies, wenn Sie den Surroundsound im vollen Dynamikbereich erleben wollen. (Keine Effekte.)
 - „MIDNIGHT 1“
Wählen Sie dies, wenn Sie den Dynamikbereich etwas reduzieren wollen.
 - „MIDNIGHT 2“
Wählen Sie dies, wenn Sie den Kompressionseffekt voll einsetzen wollen (nachts nützlich).



Haupt- oder Sub-Kanal wählen (DUAL MONO)

Sie können den Wiedergabesound (Kanal) für die Wiedergabe aufgezeichneten (oder ausgestrahlten) digitalen Sounds im Modus Dual Mono wählen, bei dem zwei separate Monokanäle verwendet werden.

- 1 Drücken Sie mehrmals [SETTING], um „DUAL MONO SET“ im Anzeigefenster zu wählen.**
- 2 Drücken Sie mehrmals [+] oder [-], um im Anzeigefenster die gewünschte Einstellung zu wählen.**

- Jedes Mal, wenn Sie [+] oder [-] drücken, ändert sich das Anzeigefenster folgendermaßen.
 - „MONO ALL“
Zur Wiedergabe des Hauptkanals und des Sub-Kanals wählen.
 - „MONO MAIN“
Zur Wiedergabe des Hauptkanals wählen.
 - „MONO SUB“
Zur Wiedergabe des Sub-Kanals wählen.

M O N O M A I N

Dual Mono

Dual Mono ist leicht verständlich, wenn Sie etwa an zweisprachige Ausstrahlungen von Fernsehsendungen denken (allerdings ist das Dual Mono-Format nicht mit diesen analogen Formaten identisch).

Dieses Format wird jetzt von Dolby Digital, DTS, usw. unterstützt.

Es ermöglicht, zwei unabhängige Kanäle (als Haupt- und Sub-Kanal bezeichnet) unabhängig voneinander aufzunehmen.

- Weitere Informationen erhalten Sie unter siehe „AUDIO-AUSGABE WECHSELN“ auf Seite 38, wenn der Toneffekt nicht Ihren Erwartungen entspricht.

Höhen und Bässe einstellen

- 1 Drücken Sie mehrmals [TREBLE / BASS], um „TREBLE“ oder „BASS“ im Anzeigefenster zu wählen.**
- 2 Drücken Sie [+] oder [-], um die Soundqualität anzupassen.**
 - Der Einstellungsbereich geht von -10 bis +10.

Lautstärkepegel für Surroundsound/Subwoofer einstellen

Sie können den Lautstärkepegel für den hinteren Surroundsound rechts und links, bzw. für den Subwoofer einstellen.

- 1 Drücken Sie mehrmals [SPK LEVEL], um „SUR. REAR“ oder „SUB WOOFER“ im Anzeigefenster zu wählen.**
 - „SUR. REAR“ bezieht sich auf den hinteren Surroundsound rechts und links.
 - „SUB WOOFER“ bezieht sich auf den Subwoofer.
- 2 Drücken Sie mehrmals [+] oder [-], um den Lautstärkepegel einzustellen.**
 - Der einstellbare Lautstärkebereich ist von -6 bis +6.

Helligkeit des Anzeigefensters und Beleuchtung ändern

Drücken Sie [DIMMER].

- Jedes Mal, wenn Sie [DIMMER] drücken, ändert sich das Anzeigefenster folgendermaßen.
- „DIMMER 1“
Anzeigefenster und Beleuchtung werden dunkler als die normale Anzegehelligkeit.
- „DIMMER 2“
Das Anzeigefenster wird dunkler als „DIMMER 1“, und die Beleuchtung wird ausgeschaltet.
- „DIMMER OFF“
Die normale Helligkeit der Anzeige und der Beleuchtung wird wiederhergestellt.

Verbessern des Wiedergabesounds (K2)

Die K2-Funktion bietet einen natürlichen Sound, indem sie den Wiedergabesound von alle Quellen verbessert.

Die Funktion kompensiert durch die Kompression während der digitalen Aufnahme verlorene Soundwellen, um so dem originalen Analoogsound ähnlicher zu klingen. Der Sound wird mit mehr Bits (24-Bit) und einem breiteren Frequenzbereich (64 kHz, 88,2 kHz oder 96 kHz) wiedergegeben.

Drücken Sie [K2]

- Jedes Mal, wenn Sie [K2] drücken, wechselt die Anzeige folgendermaßen.
 - „K2 MODE1“: (Normaler Modus)
Reproduziert den Klang der Hauptquelle realistisch.
 - „K2 MODE2“:
Zur Betonung des K2-Effekts.
 - „K2 OFF“:
Hebt die K2-Funktion auf.

HINWEIS

- Dem Signaltyp und ursprüngliche Frequenzbereich wird automatisch entdeckt und auf einen bestimmten Bereich erweitert.
- Bei einer „FM“- oder „AM“-Quelle wird die K2-Funktion deaktiviert (nur „K2 OFF“-Funktion).

Verwendung des Sleep-Timers

Wenn die von Ihnen gewählte Zeit vergangen ist, schaltet sich die Haupteinheit automatisch aus.

Drücken Sie [SLEEP].

- Jedes Mal, wenn Sie [SLEEP] drücken, ändert sich die Zeitanzeige im Anzeigefenster. Sie können die Zeit auf 10, 20, 30, 60, 90, 120, 150 oder 180 Minuten einstellen.

Beispiel: Anzeige, wenn der Sleep-Timer auf 60 Minuten eingestellt ist.



- Verbleibende Zeit ändern
Drücken Sie mehrmals [SLEEP], um die Zeit wieder zu wählen.
- Verbleibende Zeit bestätigen
Drücken Sie ein Mal [SLEEP].
- Aufheben des Sleep-Timers
Drücken Sie mehrmals [SLEEP], bis „SLEEP - -“ verschwindet.

HINWEIS

- Das Abschalten der Haupteinheit deaktiviert den Sleep-Timer.

Surroundmodus wählen

Drücken Sie [SURROUND].

- Jedes Mal, wenn Sie [SURROUND] drücken, ändert sich das Anzeigefenster folgendermaßen.
- „AUTO SURROUND“
Wenn ein Mehrkanalsignal eingegeben wird, wird automatisch Surroundsound erzeugt.
- „MOVIE/M.MUSIC“
Für einen Film oder ein Mehrkanalsignal geeigneter Surroundsound wird erzeugt.
- „WIDE/2CH. MUSIC“
Wenn ein Mehrkanalsignal eingegeben wird, wird automatisch Surroundsound erzeugt. Der Sound klingt breiter als mit „MOVIE/M.MUSIC“.

HINWEIS

- Wenn die „SURROUND“-Anzeige aufleuchtet, arbeitet JVCs proprietärer 3D-Prozess.
- Je nach dem Signaltyp kann eventuell Surroundsound nicht als Surroundmodus-Einstellung erzeugt werden.

Kopfhörer-Surroundmodus wählen

Sie können über einen an den [PHONES]-Anschluss angeschlossenen Kopfhörer Surroundsound erleben.

■ Bei Anschluss des Kopfhörers an den [PHONES]-Anschluss

Drücken Sie [SURROUND].

- Jedes Mal, wenn Sie [SURROUND] drücken, wechselt die Einstellung im Anzeigefenster zwischen „HP. SUR. ON“ und „HP. SUR. OFF“.

HINWEIS

- Der [PHONES]-Anschluss ist für einen Kopfhörer mit Stereo-Ministecker (nicht mitgeliefert) geeignet. Wenn ein Kopfhörer angeschlossen ist, kommt kein Sound aus den Lautsprechern.

Disc-Auswurf sperren

Sie können das Disc-Fach sperren, so dass die Disc nicht ausgeworfen werden kann.

Disc-Auswurfssperre einstellen

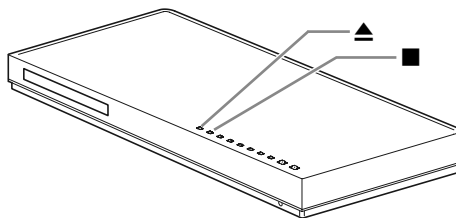

■ Bei ausgeschalteter Haupteinheit

Drücken Sie [▲] und betätigen Sie dabei für ca. 3 Sekunden [■] auf dem Hauptgerät.

TRAY LOCK

- Wiederholen Sie diesen Schritt, um die Disc-Auswurfssperre aufzuheben. (Das Anzeigefenster zeigt dann „UNLOCKED“.)

Nützliche Funktionen für Disc-/ Datei-Wiedergabe

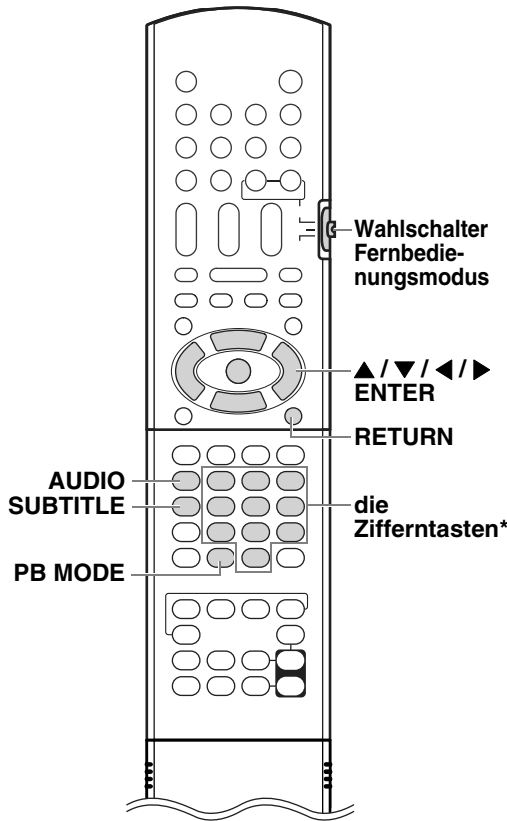

* Zur Verwendung von Nummerntasten, siehe „Verwendung der Nummerntasten“ auf Seite 12.

ACHTUNG

Schieben Sie den Fernbedienungs-Moduswählschalter auf [AUDIO].

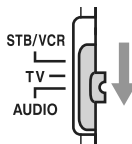

DISC-EINSTELLUNG

Sie können die Video-/Audioeinstellungen der auf der Disc aufgezeichneten Daten während der Wiedergabe ändern.

■ So rufen Sie das Menü PB MODE auf

- 1 Drücken Sie [PB MODE].
- 2 Verwenden Sie [▲/▼/◀/▶] und [ENTER] zur Kontrolle des Einstellungsbildschirms.

• Folgen Sie nun den Anweisungen auf dem Fernseh Bildschirm.

Objekt	Inhalt (: Werkseinstellung)	
SIGNALTYP BD-V	HAUPTVIDEO* ¹ HAUPTAUDIO SECONDARY VIDEO SECONDARY VIDEO WECHSELN SECONDARY AUDIO SECONDARY AUDIOSPRACHE	
UNTERTITEL* ² BD-V DVD-V AVCHD	Sie können während der Wiedergabe jederzeit die Untertitelsprache wechseln.	
UNTERTITELTYP BD-V	Sie können während der Wiedergabe jederzeit den Untertitelstil wählen.	
WINKEL ÄNDERN BD-V DVD-V	Sie können während der Wiedergabe jederzeit die Winkeloption wählen. (Nur wenn mehrere Winkel vorhanden sind.)	
TONSPURSPRACHE* ² BD-V DVD-V AVCHD	Sie können während der Wiedergabe jederzeit die Audiosprache wechseln.	
AUDIO-AUSGABE WECHSELN BD-AV DVD-VR	Stereo	Zweisprachig
	L/R	HAUP
	L/L R/R	UNTER HAUPT/UNTER

*1. Diese Einstellung dient nur der Information und kann nicht geändert werden.

*2. DivX-Videodateien sind ebenfalls verfügbar.

- Die angezeigten Details können sich je nach den Informationen auf der momentan abgespielten Disc unterscheiden.
- Die Funktionen und deren Ausführung sind auf das Abspielen von Discs und Dateien beschränkt.
- Durch Drücken von [PB MODE] während einer laufenden Aktion wird der Inhalt automatisch gespeichert.
- Wenn der Toneffekt nicht Ihren Erwartungen entspricht, siehe „Haupt- oder Sub-Kanal wählen (DUAL MONO)“ auf Seite 35.

■ So schließen Sie das Menü PB MODE

Drücken Sie [PB MODE].

(Fortsetzung auf der nächsten Seite)

SIGNALTYP

Sie können die Video-/Audioeinstellungen der auf einer BD Video Disc aufgezeichneten Daten während der Wiedergabe ändern.

- 1 Wählen Sie „SIGNALTYP“ mit [▲ / ▼], und drücken Sie dann [ENTER].

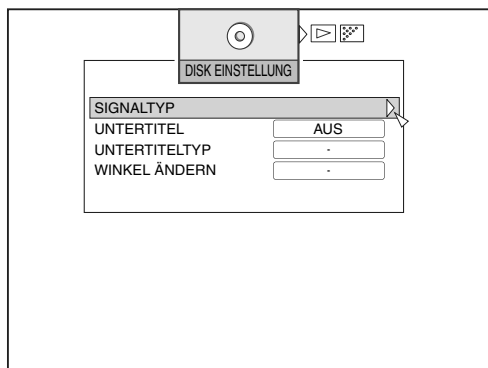

- 2 Wählen Sie mit [▲ / ▼] die gewünschte Einstellung und drücken Sie dann [ENTER].

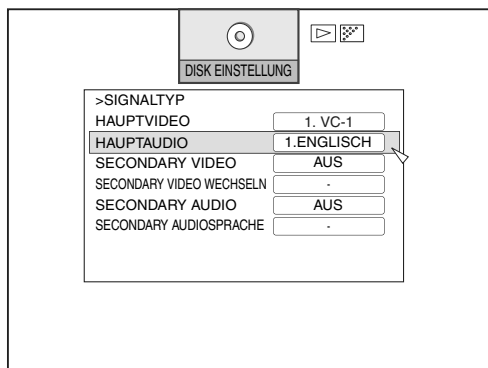

- Drücken Sie [◀], um zum vorherigen Bildschirm zurückzukehren.

UNTERTITEL

Sie können die Untertitелеinstellungen von Daten, die auf einer BD Video-/DVD Video-/AVCHD-Disc aufgezeichnet sind, und DivX-Video dateien während der Wiedergabe ändern.

- 1 Wählen Sie „UNTERTITEL“ mit [▲ / ▼], und drücken Sie dann [ENTER].

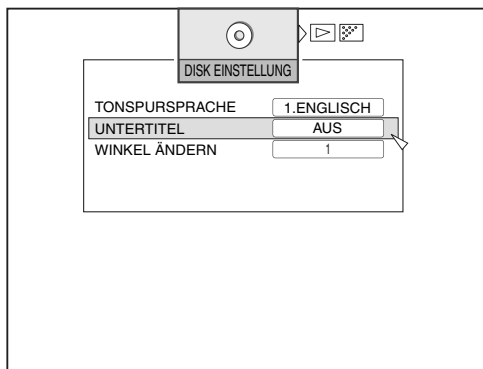

- Sie können zur Einstellung andere Tasten auf der Fernbedienung verwenden.

(Ohne Öffnen des PB MODE-Menüs.)

- 1 Drücken Sie [SUBTITLE].
- 2 Verwenden Sie [▲ / ▼] und [ENTER], um die gewünschte Einstellung vorzunehmen.

- Anstelle von [▲ / ▼] können Sie zum Auswählen auch [SUBTITLE] drücken.



UNTERTITELSTIL

Sie können die Untertitelstil-Einstellungen der auf einer BD Video Disc aufgezeichneten Daten während der Wiedergabe ändern.

- 1 Wählen Sie „UNTERTITELTYP“ mit [▲ / ▼], und drücken Sie dann [ENTER].

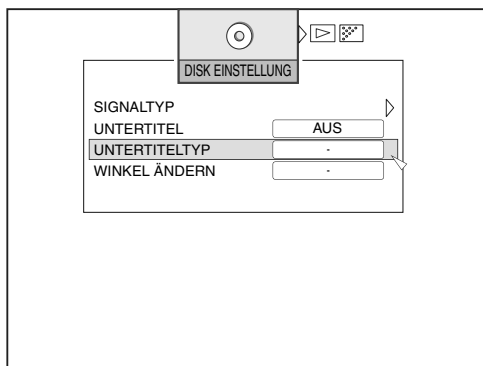

WINKEL ÄNDERN

Sie können die Winkeleinstellungen der auf einer BD Video/DVD VIDEO aufgezeichneten Daten während der Wiedergabe ändern.

Wählen Sie „WINKEL ÄNDERN“ mit [▲ / ▼], und drücken Sie dann [ENTER].

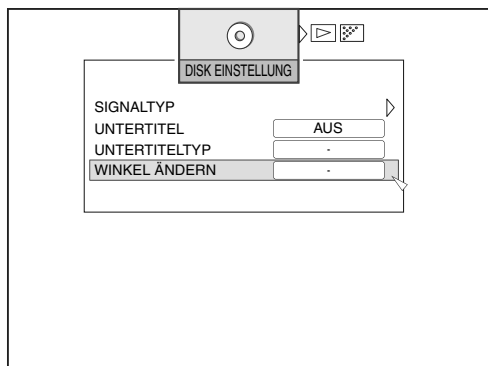

AUDIOSPRACHE

Sie können die Audioeinstellungen von Daten, die auf einer BD Video-/DVD Video-/AVCHD-Disc aufgezeichnet sind, und DivX-Videodateien während der Wiedergabe ändern.

Wählen Sie „TONSPURSPRACHE“ mit [▲ / ▼], und drücken Sie dann [ENTER].

- Ein Pop-Up-Fenster erscheint, falls mehrere Audiodateien aufgezeichnet wurden. Wählen Sie entsprechend.

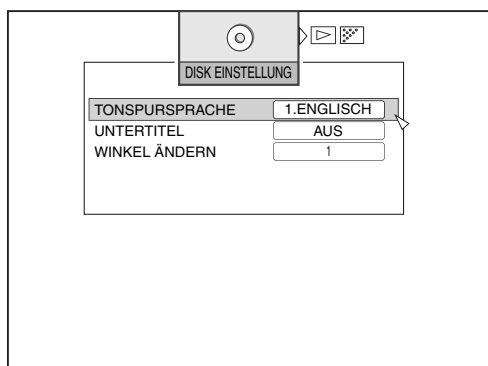

- Sie können zur Einstellung andere Tasten auf der Fernbedienung verwenden.

(Ohne Öffnen des PB MODE-Menüs.)

- 1 Drücken Sie [AUDIO].
- 2 Verwenden Sie [▲ / ▼] und [ENTER] zur Kontrolle des Einstellungsbildschirms.

- Anstelle von [▲ / ▼] können Sie zum Auswählen auch [AUDIO] drücken.



AUDIOAUSGABE ÄNDERN

Sie können die Haupt-/Sub-Audioeinstellungen der auf einer BD-AV/DVD-VR aufgezeichneten Daten während der Wiedergabe ändern.

Wählen Sie „AUDIO-AUSGABE WECHSELN“ mit [▲ / ▼], und drücken Sie dann [ENTER].

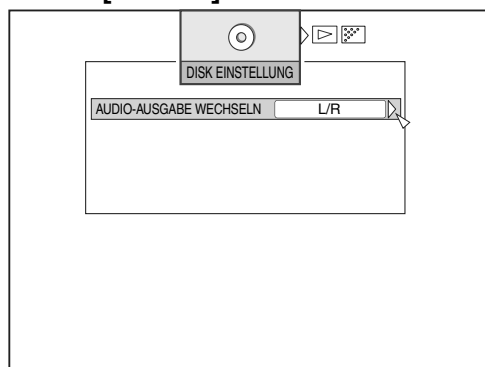

- Sie können zur Einstellung andere Tasten auf der Fernbedienung verwenden.

(Ohne Öffnen des PB MODE-Menüs.)

- 1 Drücken Sie [AUDIO].
- 2 Verwenden Sie [▲ / ▼] und [ENTER] zur Kontrolle des Einstellungsbildschirms.

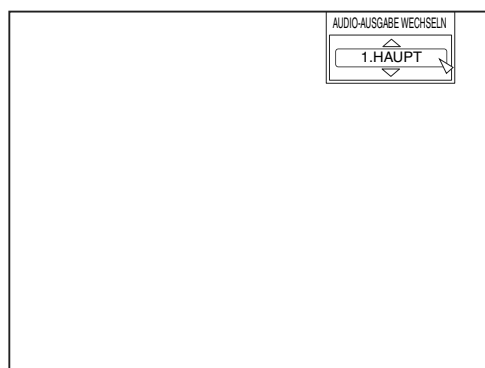

(Fortsetzung auf der nächsten Seite)

WIEDERGABEEINSTELLUNG

Sie können die Wiedergabeeinstellungen während der Wiedergabe einer Datei ändern.

■ So rufen Sie das Menü PB MODE auf

- 1 Drücken Sie [PB MODE].
- 2 Verwenden Sie [▲ / ▼ / ◀ / ▶] und [ENTER] zur Kontrolle des Einstellungsbildschirms.

- Folgen Sie nun den Anweisungen auf dem Fernschirmschirm.

Objekt	Inhalt (: Werkseinstellung)
WIEDERHOLEN BD-V BD-AV DVD-V DVD-VR AVCHD CD SD AVCHD	AUS: Keine Wiederholung. TITEL: Spielt den Titel ab und wiederholt. KAPITEL: Spielt das Kapitel ab und wiederholt. SPUR: Spielt den Track ab und wiederholt. ORDNER: Spielt die Dateien eines Ordners ab und wiederholt. ALLE: Spielt die Disc oder alle Dateien ab und wiederholt. A-B: Wiederholt Stücke zwischen den vorgegebenen Punkten A und B und spielt sie ab.
PROGRAMMSPIEL CD	1-32: Sie können zwischen 1 und 32 Tracks programmieren.
ZUFALLSSPIEL CD MP3 WAV WMA	Sie können die Zufallswiedergabe auf AN und AUS stellen. EIN AUS
TITEL ÄNDERN BD-V BD-AV DVD-V DVD-VR AVCHD	Sie können während der Wiedergabe jederzeit den Titel wechseln.
KAPITEL ÄNDERN BD-V BD-AV DVD-V DVD-VR AVCHD	Sie können während der Wiedergabe jederzeit das Kapitel wechseln.
SPUR WECHSELN CD	Sie können während der Wiedergabe jederzeit den Track wechseln.

Objekt	Inhalt (: Werkseinstellung)
ZEITSPRUNG BD-V BD-AV DVD-V DVD-VR AVCHD CD	Sie können eine beliebige Zeit angeben.
DIASHOW-INTERVALL JPEG	Sie können die Anzeigedauer des Bilds einstellen. 5 S 10 S 15 S
DIASHOW-EFFEKTE JPEG	Stellt den Ausblendungseffekt beim Bildwechsel ein. EIN: Blendet ein und aus. AUS: Kein Überblendeeffekt.

HINWEIS

- Die angezeigten Details können sich je nach den Informationen auf der momentan abgespielten Disc unterscheiden.
- Der Wiederholungsmodus wird abgebrochen, wenn die Quelle geändert wird.
- Für CD-DA, SD und AVCHD steht der Wiederholungsmodus nicht zur Verfügung.
- Der A-B-Wiederholungsmodus kann nur dann ausgewählt werden, wenn als Quelle BD Video, BD-AV, DVD-VR oder DVD Video ausgewählt wurden.

■ So schließen Sie das Menü PB MODE

Drücken Sie [PB MODE].

WIEDERHOLEN

Sie können die Wiedergabe von Daten auf einer Disc wiederholen.

Wählen Sie „WIEDERHOLEN“ mit [▲ / ▼], und drücken Sie dann [ENTER].

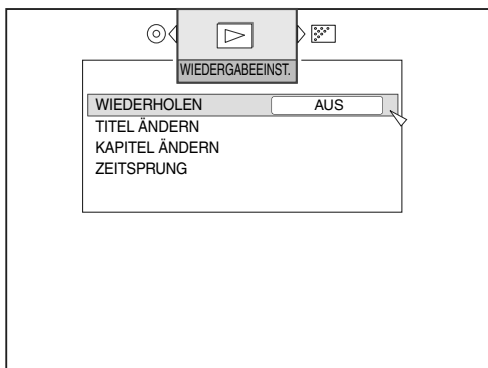

Anzeige auf dem Fernsehbildschirm	Anzeige im Anzeigefenster	Anzeigemarkierung im Anzeigefenster	Verwendung im Wiederholungsmodus
AUS	REPEAT OFF	-	Beendet Wiederholung
TITEL	REPEAT TITLE	↶ GR	Wiederholt den aktuellen Titel
KAPITEL	REPEAT CHAP	↶	Wiederholt das aktuelle Kapitel
SPUR	REPEAT TRACK	↶	Wiederholt den aktuellen Track
ORDNER	REPEAT GROUP	↶ GR	Wiederholt den aktuellen Ordner
ALLE	REPEAT ALL	↶ ALL	Wiederholt alle Tracks*1
A-B	REPEAT A-B	↶ A-B	A-B Wiederholungs-Wiedergabe

*1. Wiederholt während der Programmwiedergabe das gesamte Programm.

HINWEIS

- Wenn eine Datei nicht abgespielt werden kann, wird der Wiederholungsmodus automatisch beendet.

PROGRAMMWIEDERGABE

Sie können maximal 32 Tracks registrieren.

■ Wenn eine Disc angehalten wird

1 Wählen Sie „PROGRAMMSPIEL“ mit [▲ / ▼], und drücken Sie dann [ENTER].

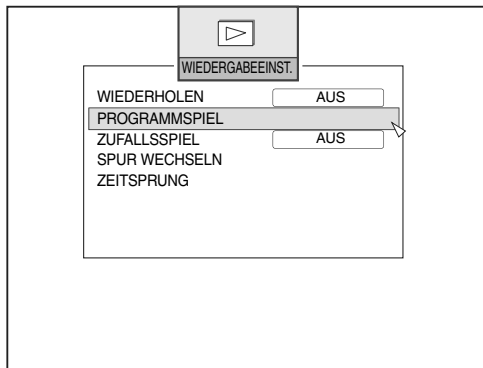

2 Benutzen Sie [die Zifferntasten] und drücken dann [ENTER].

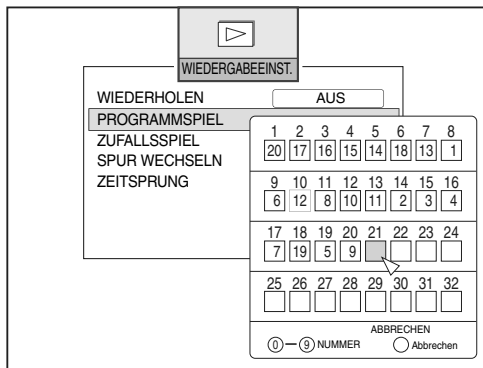

- Um während der Eingabe der Tracknummer Änderungen vorzunehmen, drücken Sie [CANCEL].
- Um die zuvor eingegebene Tracknummer zu ändern, drücken Sie vor der Eingabe der Tracknummer [CANCEL].

3 Drücken Sie [◀].

Dies bestätigt die Programmierung, und das Pop-Up-Fenster verschwindet.

■ Anzeigefenster

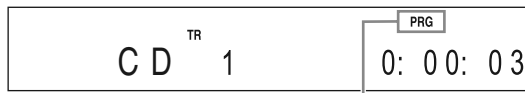

Diese Anzeige leuchtet auf, wenn die Programmwiedergabefunktion aktiviert ist.

ZUFALLSWIEDERGABE

Sie können die Zufallswiedergabe der Musik nach dem nächsten Track starten.

- Wenn eine Disc angehalten wird
- 1 Wählen Sie „ZUFALLSSPIEL“ mit [▲ / ▼], und drücken Sie dann [ENTER].

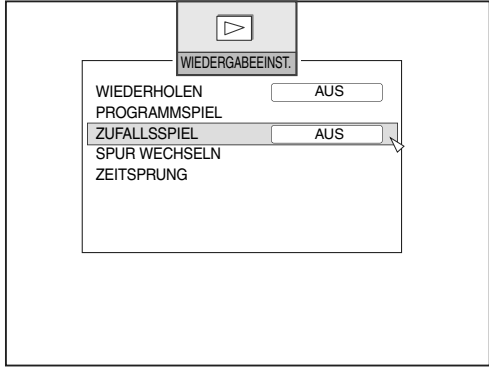

- 2 Benutzen Sie [▲ / ▼] und drücken dann [ENTER].

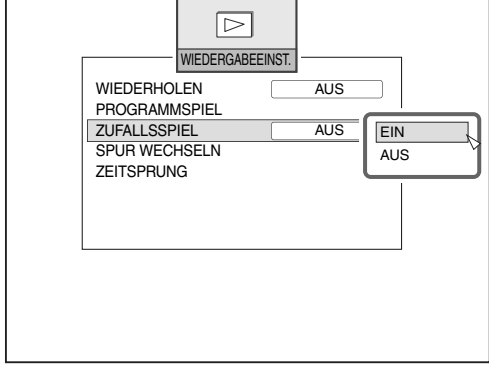

■ Anzeigefenster



Diese Anzeige leuchtet auf, wenn die Zufallswiedergabefunktion aktiviert ist.

TITEL WECHSELN

Mit dieser Funktion können Sie einen bestimmten Titel wiedergeben.

- 1 Wählen Sie „TITEL ÄNDERN“ mit [▲ / ▼], und drücken Sie dann [ENTER].

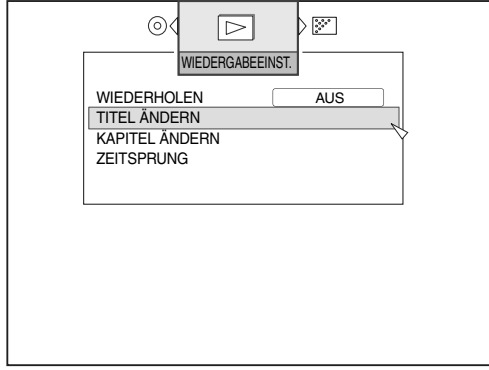

- 2 Benutzen Sie [die Zifferntasten] oder [▲ / ▼] und drücken dann [ENTER].

KAPITEL WECHSELN

Mit dieser Funktion können Sie ein bestimmtes Kapitel wiedergeben.

- 1 Wählen Sie „KAPITEL ÄNDERN“ mit [▲ / ▼], und drücken Sie dann [ENTER].

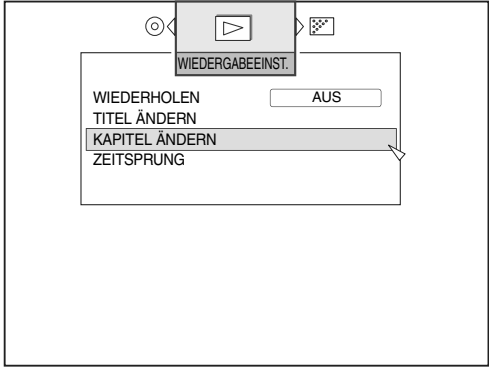

- 2 Benutzen Sie [die Zifferntasten] oder [▲ / ▼] und drücken dann [ENTER].

TRACK WECHSELN

Mit dieser Funktion können Sie eine bestimmte Titelnummer wiedergeben.

- 1 Wählen Sie „SPUR WECHSELN“ mit [▲ / ▼], und drücken Sie dann [ENTER].

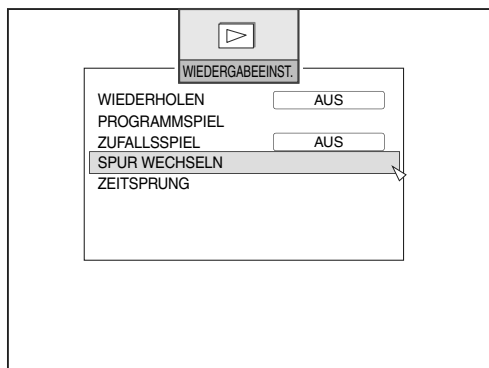

- 2 Benutzen Sie [die Zifferntasten] oder [▲ / ▼] und drücken dann [ENTER].

SPRINGEN

Mit dieser Funktion können Sie die Wiedergabe bei einem bestimmten Zeitpunkt starten.

- 1 Wählen Sie „ZEITSPRUNG“ mit [▲ / ▼], und drücken Sie dann [ENTER].

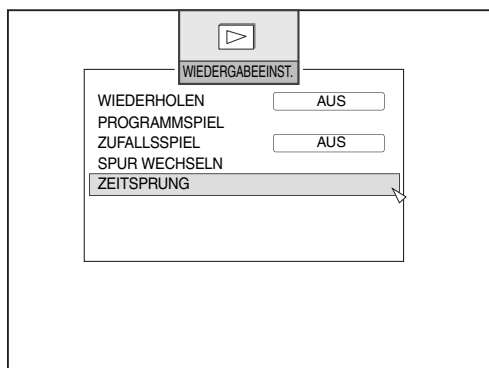

- 2 Benutzen Sie [die Zifferntasten] zur Eingabe einer Zeit und drücken dann [ENTER].

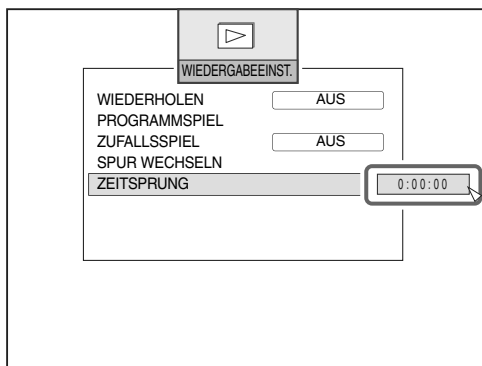

- Zum Bearbeiten drücken Sie [CANCEL].

DIASHOW-INTERVALL

Diese Funktion ermöglicht Ihnen die Wiedergabe der Reihe nach, mit dem angegebenen Zeitintervall.

- Wählen Sie „DIASHOW-INTERVALL“ mit [▲ / ▼], und drücken Sie dann [ENTER].

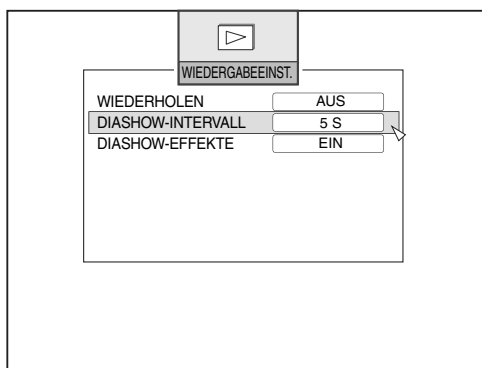

DIASHOW-EFFEKTE

Wählen Sie den Effekt für den Übergang von einem Bild zum nächsten. (Wenn Sie ON wählen, wechselt dies zwischen Bildanzeige zu Schwarz und Schwarz zu Bildanzeige.)

Wählen Sie „DIASHOW-EFFEKTE“ mit [▲ / ▼], und drücken Sie dann [ENTER].

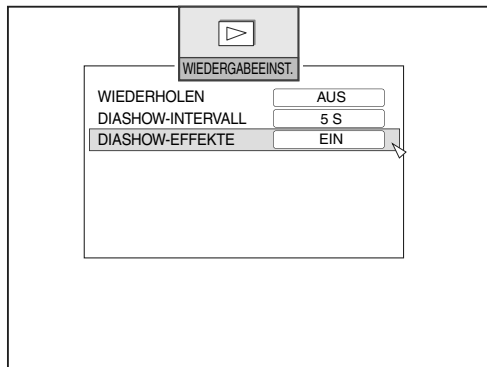

Sie können an das angezeigte Foto heranzoomen oder wegzoomen, oder es drehen, wenn die Diashow pausiert wird. (Wenn die Diashow momentan spielt, drücken Sie die Pausentaste, um sie zu pausieren.)

■ Während einer Pause ohne Zoom können Sie das Photo drehen.

- [◀] : Dreht mit jeder Drehung um 90 Grad nach links.
- [▶] : Dreht mit jeder Drehung um 90 Grad nach rechts.

■ Sie können heranzoomen/wegzoomen.

- [ENTER] : Heranzoomen
- [RETURN] : Wegzoomen

Sie können die Position des herangezoomten (2x, 4x) Photos verändern, während es pausiert ist.

- [◀] : Nach links bewegen.
- [▶] : Nach rechts bewegen.
- [▲] : Nach oben bewegen.
- [▼] : Nach unten bewegen.

HINWEIS

- Ein-/Auszoomen ist nur bei unterbrochener Diashowwiedergabe (Pause) möglich.

VIDEOEINSTELLUNG

Sie können die Videoeinstellungen während der Wiedergabe ändern.

- So rufen Sie das Menü PB MODE auf
 - 1** Drücken Sie [PB MODE].
 - 2** Verwenden Sie [▲ / ▼ / ◀ / ▶] und [ENTER] zur Kontrolle des Einstellungsbildschirms.
- Folgen Sie nun den Anweisungen auf dem Fernsehbildschirm.

Objekt	Inhalt (: Werkseinstellung)
BILDQUALITÄT BD-V BD-AV DVD-V DVD-VR SD AVCHD	NORMAL KINO FEIN WEICH BENUTZERDEFINIERT
DIGITALE RAUSCHMINDE RUNG BD-V BD-AV DVD-V DVD-VR SD AVCHD	EIN AUS
PROGRESSIVE AUSGABE BD-V BD-AV DVD-V DVD-VR SD AVCHD	AUTO1: Erkennt automatisch die Film- und Videokomponente und konvertiert entsprechend. AUTO2: Unterstützt progressives Video, das mit 30 Bilder/Sekunde aufgenommen wurde, zusätzlich zu AUTO1. VIDEO: Wenn AUTO1 oder AUTO2 instabil ist (Konvertierung entsprechend der Videokomponente)
DETAILEINSTEL LUNG*1 BD-V BD-AV DVD-V DVD-VR SD AVCHD	KONTRAST: Regelt den Anzeigekontrast. HELLIGKEIT: Regelt die Anzegehelligkeit. SCHÄRFE: Regelt die Anzeigeschärfe. FARBE : Stimmt nur das Kontrastverhältnis der Farbe ab. GAMMA: Stellt die Helligkeit der dunklen Bereiche des Bildschirms ein. 3DNR: Regelt das Anzeigerauschen.

*1. Erscheint nur, wenn „BILDQUALITÄT“ auf „BENUTZERDEFINIERT“ eingestellt ist.

- So schließen Sie das Menü PB MODE
- Drücken Sie [PB MODE].**

BILDQUALITÄT

Sie können die Bildqualität während der Wiedergabe ändern.

- Wählen Sie „BILDQUALITÄT“ mit [▲ / ▼], und drücken Sie dann [ENTER].

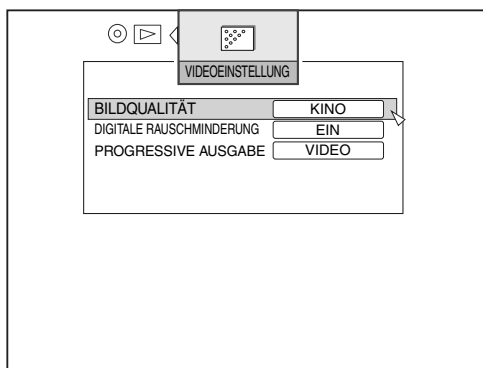

DIGITALE RAUSCHUNTERDRÜCKUNG

Reduziert das Rauschen im Videobild während der Wiedergabe. Bei der Aufnahme von Video im Langzeitmodus nützlich.

- Wählen Sie „DIGITALE RAUSCHMINDE RUNG“ mit [▲ / ▼], und drücken Sie dann [ENTER].

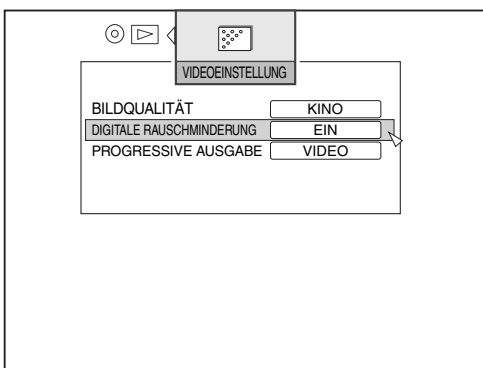

PROGRESSIVE AUSGABE

Sie können das für das aufgenommene Material am besten geeignete progressive Video einstellen.

Wählen Sie „PROGRESSIVE AUSGABE“ mit [▲ / ▼], und drücken Sie dann [ENTER].

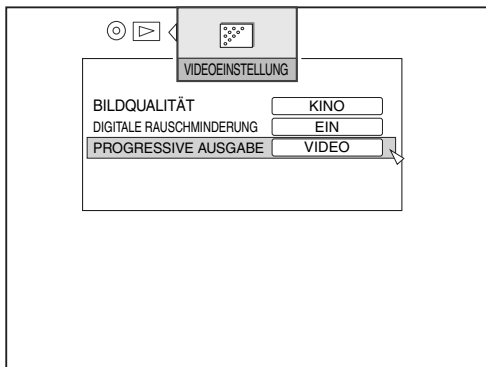

3 Benutzen Sie [◀ / ▶] zur Eingabe eines Wert und drücken dann [ENTER].

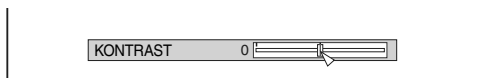

4 Drücken Sie [◀].

Dies bestätigt die Einstellungen und kehrt zum vorherigen Bildschirm zurück.

DETAILEINSTELLUNG

Die können die Bildeinstellungen detailliert einstellen.

1 Wählen Sie „DETAILEINSTELLUNG“ mit [▲ / ▼], und drücken Sie dann [ENTER].

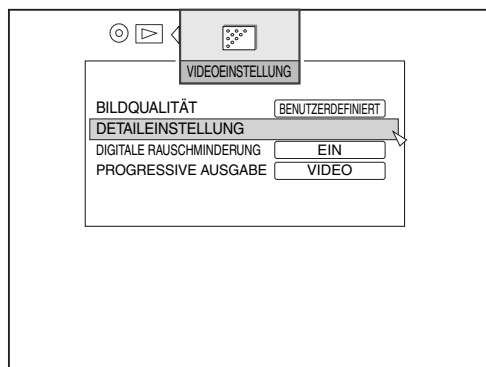

2 Benutzen Sie [▲ / ▼] zur Auswahl eines Objekts und drücken dann [ENTER].

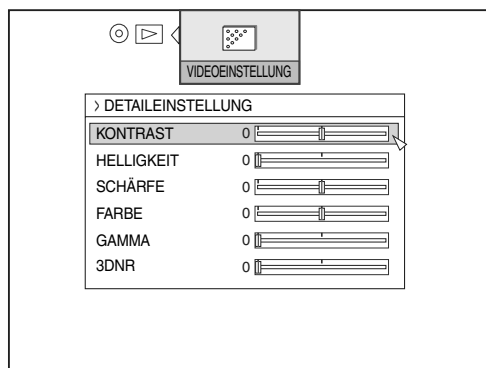

Werksseitige Einstellungen im Einstellungsbildschirm ändern

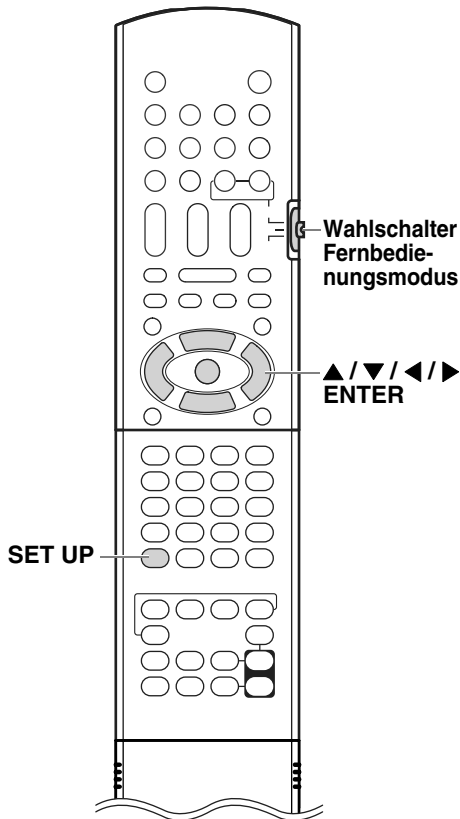

ACHTUNG

Schieben Sie den Fernbedienungs-Moduswählschalter auf [AUDIO].

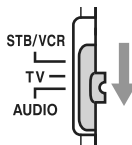

HINWEIS

- Ober- und Unterseite des Einstellungsbildschirm erscheinen auf einem Breitbildfernseher eventuell nicht. Passen Sie die Bildgröße am Fernseher an. Details finden Sie in der Betriebsanleitung Ihres Fernsehgeräts.

DISC-EINSTELLUNG

Sie können die Einstellungen (wie Jugendschutz oder Sprache) der auf der Disc gespeicherten Daten vorher bei gestoppter Wiedergabe oder vor dem Einlegen der Disc ändern.

- 1 Drücken Sie [SET UP].
- 2 Verwenden Sie [▲/▼/◀/▶] und [ENTER] zur Kontrolle des Einstellungsbildschirms.

- Folgen Sie nun den Anweisungen auf dem Fernschirmschirm.

Objekt	Inhalt (: Werkseinstellung)
BD-KINDERSICHERUNG ^{*1}	KEINE GRENZE 0 ~ 254 JAHR(E)
LANDERCODE ^{*2}	GB : Großbritannien AD ~ ZW
TONSPURSPRACHE ^{*3}	ENGLISCH , SPANISCH, FRANZÖSISCH, CHINESISCH, DEUTSCH, ITALIENISCH, JAPANISCH, AA ~ ZU
UNTERTITEL ^{*3}	AUS , ENGLISCH, SPANISCH, FRANZÖSISCH, CHINESISCH, DEUTSCH, ITALIENISCH, JAPANISCH, AA ~ ZU,
MENUSPRACHE ^{*3}	ENGLISCH , SPANISCH, FRANZÖSISCH, CHINESISCH, DEUTSCH, ITALIENISCH, JAPANISCH, AA ~ ZU

- *1. Um dieses Objekt zu konfigurieren ist ein Passwort nötig. Geben Sie ein vierstelliges Passwort an. Falls Sie Ihr Passwort vergessen, geben Sie 8888 ein.
- *2. Siehe „Ländercodes“ auf Seite 60.
- *3. Siehe „Sprachcodes“ auf Seite 59.

BD-JUGENDSCHUTZ

Sie können die Jugendschutzeinstellungen folgendermaßen festlegen.

Wählen Sie „**BD-KINDERSICHERUNG**“ mit [▲ / ▼], und drücken Sie dann [ENTER].

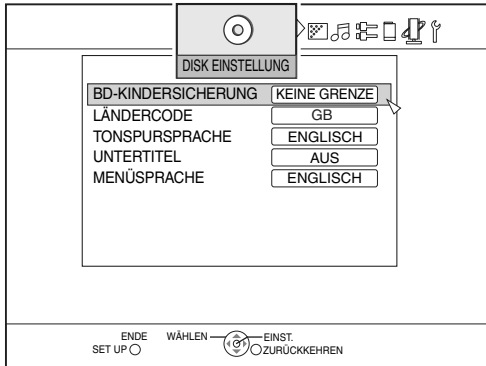

- Die Wiedergabe von BD Video mit entsprechender Klassifizierung ist nicht möglich.

LÄNDERCODE

Sie können den Ländercode folgendermaßen festlegen.

Wählen Sie „**LÄNDERCODE**“ mit [▲ / ▼], und drücken Sie dann [ENTER].

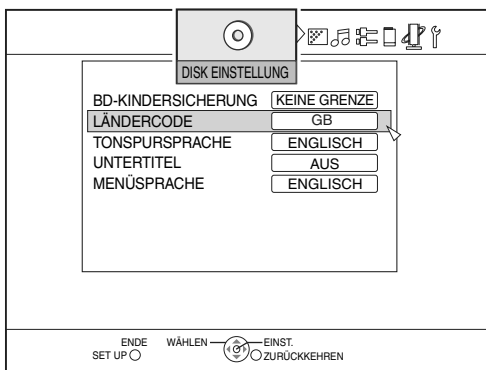

AUDIOSPRACHE

Sie können die Audioeinstellungen der auf einer BD Video/DVD VIDEO aufgezeichneten Daten ändern.

Wählen Sie „**TONSPURSPRACHE**“ mit [▲ / ▼], und drücken Sie dann [ENTER].

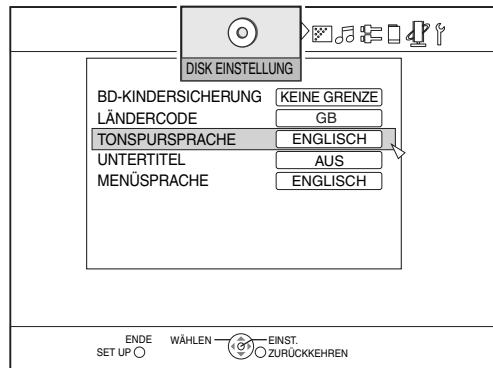

UNTERTITEL

Sie können die Untertitel zu einer auf der BD Video/ DVD VIDEO vorhandenen Sprache ändern.

Wählen Sie „**UNTERTITEL**“ mit [▲ / ▼], und drücken Sie dann [ENTER].

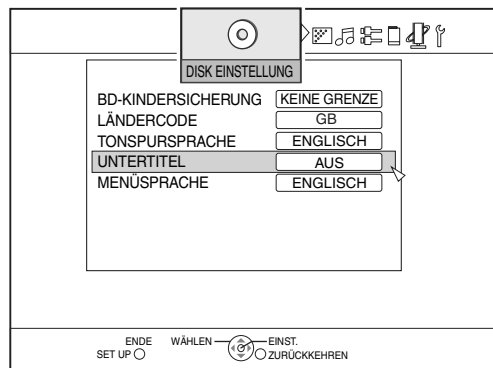

MENÜSPRACHE

Sie können folgendermaßen die angezeigte Sprache festlegen.

Wählen Sie „MENÜSPRACHE“ mit [▲ / ▼], und drücken Sie dann [ENTER].

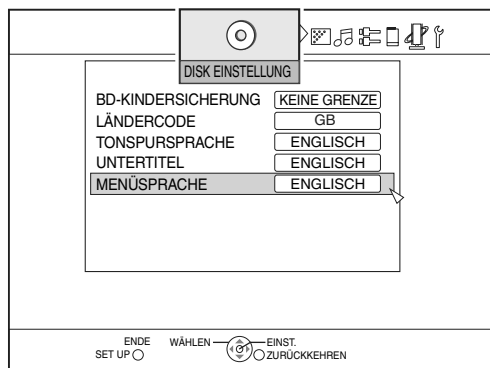

VIDEOEINSTELLUNG

Sie können die Videoeinstellungen für auf eine Disc aufgezeichnete Daten im Voraus ändern, wenn die Wiedergabe gestoppt ist, oder bevor die Disc eingelegt wurde.

- 1 Drücken Sie [SET UP].
- 2 Verwenden Sie [◀ / ▶] und [ENTER] zur Kontrolle des Einstellungsbildschirms.

- Folgen Sie nun den Anweisungen auf dem Fernsehbildschirm.

Objekt	Inhalt (: Werkseinstellung)
STANDBILDMODUS	AUTO FELD BILDFELD
NAHTLOSES SPIEL	EIN AUS

STANDBILDMODUS

Sie können die Methode zur Anzeige von Bildern bei pausierter Wiedergabe festlegen.

Wählen Sie „STANDBILDMODUS“ mit [▲ / ▼], und drücken Sie dann [ENTER].

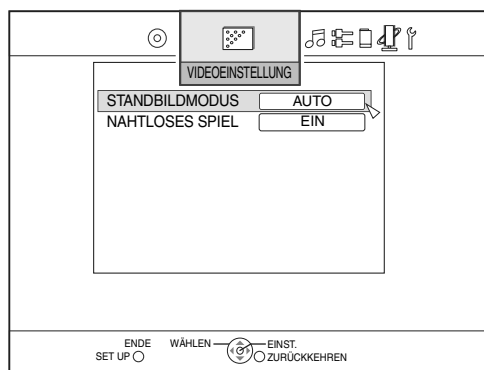

NAHTLOSE WIEDERGABE

Sie können den Wiedergabemodus der Nahtstellen zwischen zwei Programmen oder teilweise gelöschten Abschnitten festlegen.

Wählen Sie „NAHTLOSES SPIEL“ mit [▲ / ▼], und drücken Sie dann [ENTER].

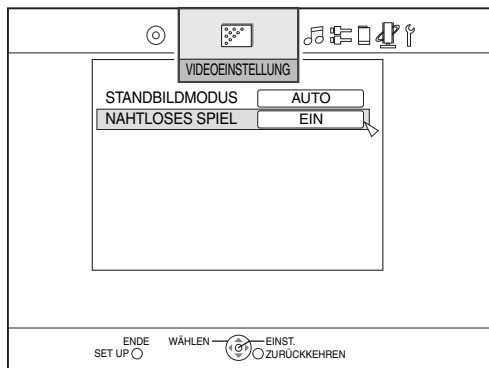

AUDIOEINSTELLUNG

Sie können die Audioeinstellungen für auf eine Disc aufgezeichnete Daten im Voraus ändern, wenn die Wiedergabe gestoppt ist, oder bevor die Disc eingelegt wurde.

- 1 Drücken Sie [SET UP].
- 2 Verwenden Sie [◀ / ▶] und [ENTER] zur Kontrolle des Einstellungsbildschirms.

• Folgen Sie nun den Anweisungen auf dem Fernsehbildschirm.

Objekt	Inhalt (: Werkseinstellung)
DYNAMIKKOMP RIMIERUNG	EIN AUS
BD-KLANG MISCHEN	EIN AUS
AUDIO- VERZÖGERUNG	VERZÖGERUNG 0 ~ VERZÖGERUNG 6

DYNAMIKBEREICHKOMPRESSION

Diese Funktion hilft, Dialoge bei der Wiedergabe mit niedriger Lautstärke klarer klingen zu lassen.

Wählen Sie „DYNAMIKKOMPRIMIERUNG“ mit [▲ / ▼], und drücken Sie dann [ENTER].

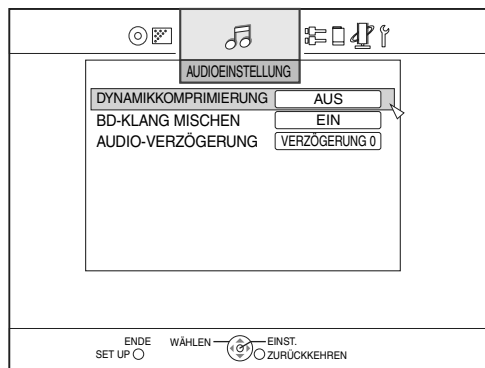

BD-MIXER-SOUND

Die Zwei-Sound-Mix- und Sekundärstimm-Mix-Funktionen sind über Bedienung der Tasten verfügbar.

Wählen Sie „BD-KLANG MISCHEN“ mit [▲ / ▼], und drücken Sie dann [ENTER].

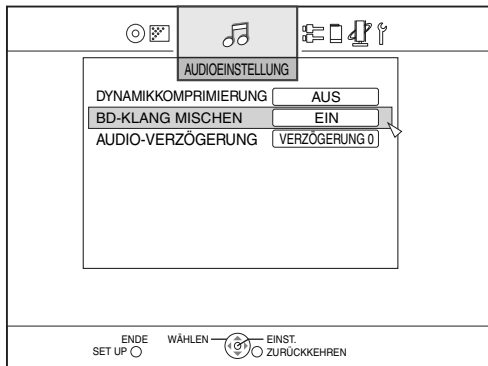

AUDIOVERZÖGERUNG

Sie können die Dialoge verlangsamen, um die Anpassung mit dem Video bei der Synchronisierung zu vereinfachen.

Wählen Sie „AUDIO-VERZÖGERUNG“ mit [▲ / ▼], und drücken Sie dann [ENTER].

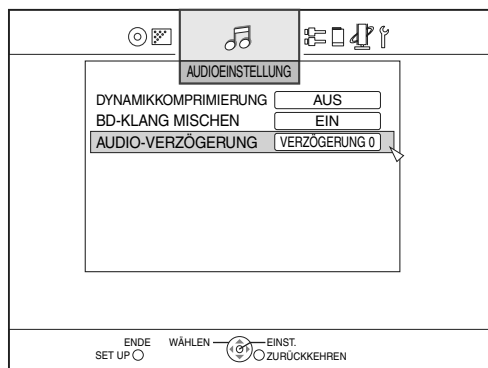

HINWEIS

- Dies funktioniert bei DVD VIDEO-Discs nicht.

ANSCHLUSSEINSTELLUNG

Sie können die Bildqualität oder Videoeinstellungen für auf eine Disc aufgezeichnete Daten im Voraus ändern, wenn die Wiedergabe gestoppt ist, oder bevor die Disc eingelegt wurde.

- 1 Drücken Sie [SET UP].
- 2 Verwenden Sie [▲ / ▼ / ◀ / ▶] und [ENTER] zur Kontrolle des Einstellungsbildschirms.

- Folgen Sie nun den Anweisungen auf dem Fernschirmschirm.

Objekt	Inhalt (: Werkseinstellung)
MONITORTYP	16:9 16:9 VOLLBILD 4:3 PAN & SCAN 4:3 LETTERBOX
KOMPONENTE N AUSGANG	576i 576p 720p 1080i
HDMI-EINSTELLUNG	HDMI-VIDEOMODUS EIN AUS
	HDMI AUSGANG AUTO 576p 720p 1080i 1080p
	24P AUSGABE AUTO AUS
	x.v.Color AUTO AUS
	Deep Color AUTO AUS
	ERWEITERTE HDMI-EINST. STANDARD ERWEITERT
	HDMI AUDIO-AUSGABE AUTO EIN AUS
	STEUERUNG MIT HDMI EIN1 EIN2 AUS

HDMI-VIDEOMODUS:

Stellen Sie dies auf „EIN“, um den HDMI-Videoauflösungseinstellungen Priorität zu geben.

HDMI AUSGANG:

Sie können die Art des Videosignals vom HDMI-Ausgang wählen.

24P AUSGABE:

Wählen Sie „AUTO“, um die Ausgabe von in 1080/24p auf BD-ROM aufgenommenem Video zu ermöglichen, wenn der an HDMI angeschlossene Monitor 24p unterstützt.

Auf „AUS“ stellen, falls die Ausgabe nicht normal abgespielt wird.

x.v.Color:

Sie können die „x.v.Color“-Ausgabe festlegen. Auf „AUS“ stellen, falls das Video verzerrt erscheint.

Deep Color:

Bei Anschluss eines Monitors, der Deep Color unterstützt, ermöglicht die Einstellung auf „AUTO“ die Ausgabe von Deep Color-Signalen mit 12 Bit, während „AUS“ eine Ausgabe mit 8 Bit ermöglicht. Auf „AUS“ stellen, falls das Video verzerrt erscheint.

Wenn das Video bei Auswahl von „AUTO“ nicht angezeigt wird, befolgen Sie die Anweisungen unter „Videosignaltyp auswählen“ auf Seite 7 und stellen die Ausgabeauflösung um.

ERWEITERTE HDMI-EINST.:

Wirksam bei Anschluss an ein Gerät, das nur die Ausgabe von RGB unterstützt. HDMI ENHANCE funktioniert nur bei RGB-Ausgabe. (nur bei DVI-Anschluss)

HDMI AUDIO-AUSGABE:

Sie können auswählen, ob das Audiosignal vom [HDMI]-Ausgang ausgegeben wird.

AUTO:

Sie können die bei HDMI CEC verfügbare „System Audio Control“ festlegen.

EIN:

Aktivieren Sie die Ausgabe von Audio mit dem [HDMI]-Ausgang.

AUS:

Deaktivieren Sie die Ausgabe von Audio mit dem [HDMI]-Ausgang.

STEUERUNG MIT HDMI:

Sie können die Verwendung der HDMI CEC-Funktionen wählen. (Siehe „Betriebsfunktionen von HDMI CEC“ auf Seite 61)

EIN1:

Zur normalen Verwendung der HDMI CEC-Funktionen.

EIN2:

Wenn die Haupteinheit eingeschaltet ist auch dann nicht ausschalten, wenn Sie das Fernsehgerät ausschalten.

Wenn die Haupteinheit ausgeschaltet ist nicht durch Bedienung des Fernsehgeräts einschalten. Die anderen Einstellungen sind genauso wie bei „EIN1“.

AUS:

Zur Deaktivierung der HDMI CEC-Funktionen.

MONITORTYP

Sie können den Monitortyp entsprechend dem angeschlossenen Fernseher festlegen.

Wählen Sie „MONITORTYP“ mit [▲ / ▼], und drücken Sie dann [ENTER].

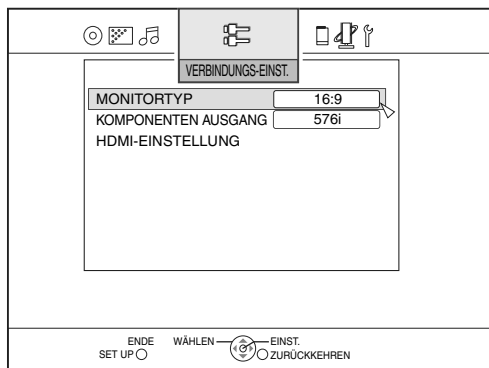

- Wählen Sie die für Ihren Fernseher geeignete Anzeigemethode.

Wenn an einem 16:9 Breitbildfernsehers angeschlossen.

<p>16:9: Verwenden Sie diese Einstellung, wenn Sie normale Videosignale auf einem Breitbildfernseher anzeigen. (Bilder werden im 16:9-Format angezeigt, indem schwarze Balken zum 4:3-Format hinzugefügt werden.)</p>	
<p>16:9 VOLLBILD: Für einen normalen Breitbildfernseher. (Bilder werden im 16:9-Format angezeigt, indem das 4:3-Format vergrößert wird.)</p>	

Wenn an einem 4:3 Fernseher angeschlossen.

<p>4:3 PAN & SCAN: Für einen Fernseher mit einem konventionellen 4:3-Seitenverhältnis. (Bilder werden im 4:3-Format angezeigt, indem die beiden Seiten des 16:9-Formats abgeschnitten werden.)</p>	
<p>4:3 LETTERBOX: Für einen Fernseher mit einem konventionellen 4:3-Seitenverhältnis. (Bild werden im 16:9-Format angezeigt, indem schwarze Balken zum 4:3-Format hinzugefügt werden.)</p>	

COMPONENT-AUSGANG

Sie können den Videoausgang konfigurieren, wenn ein Component-Anschluss verwendet wird.

Wählen Sie „KOMPONENTEN AUSGANG“ mit [▲ / ▼], und drücken Sie dann [ENTER].

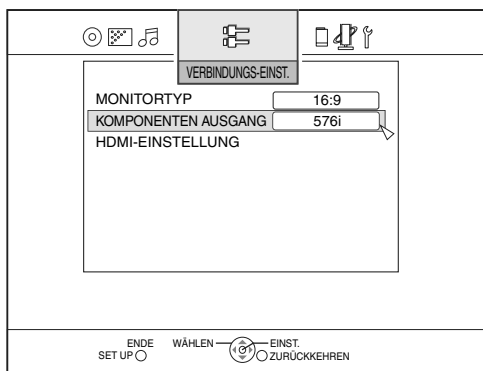

- Selbst wenn Sie „720P“ oder „1080i“ wählen, werden Bilder mit 576p ausgegeben, wenn Sie eine DVD VIDEO-Disc abspielen.

HDMI-EINSTELLUNG

Beim Anschluss eines HDMI-Ausgang sind mehrere Einstellungen möglich.

Wählen Sie „HDMI-EINSTELLUNG“ mit [▲ / ▼], und drücken Sie dann [ENTER].

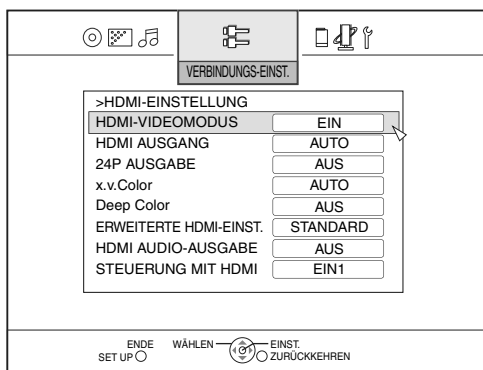

HINWEIS

Je nach Bedingungen (Bildschirmtyp 16:9, Auflösung 720p und höher, Bildformat 4:3) kann ein Teil der Bildschirmanleitung bei Component-Ausgabe abgeschnitten werden. Stellen Sie in diesem Fall „HDMI-VIDEOMODUS“ auf „AUS“.

Das OSD bei Composite-Ausgabe kann unter den obigen Bedingungen sogar dann abgeschnitten werden, wenn AUS gewählt wird. Stellen Sie in diesem Fall die Component-Auflösung auf 576p oder niedriger oder den Bildschirmtyp auf irgendeine andere Einstellung außer 16:9.

(Fortsetzung auf der nächsten Seite)

SD CARD-EINSTELLUNG

Sie können die SD Card-Einstellungen festlegen, wenn die SD Card eingesteckt wird.

- 1 Drücken Sie [SET UP].
- 2 Verwenden Sie [◀/▶] und [ENTER] zur Kontrolle des Einstellungsbildschirms.

- Folgen Sie nun den Anweisungen auf dem Fernsehbildschirm.

Objekt	Inhalt (: Werkseinstellung)
BD-VIDEODATEN LÖSCHEN	Ja Nei
SD-KARTE FORMATIEREN	Ja Nei

- Siehe „Virtual Package“ auf seite 15 zusätzlich zu den Anweisungen auf dieser Seite.

BD Video DATENLÖSCHUNG

Sie können BD Videodaten folgendermaßen von der SD Card löschen.

- Wählen Sie „BD-VIDEODATEN LÖSCHEN“ mit [▲ / ▼], und drücken Sie dann [ENTER].**



SD CARD FORMATIEREN

Sie können die SD Card folgendermaßen formatieren.

- Wählen Sie „SD-KARTE FORMATIEREN“ mit [▲ / ▼], und drücken Sie dann [ENTER].**

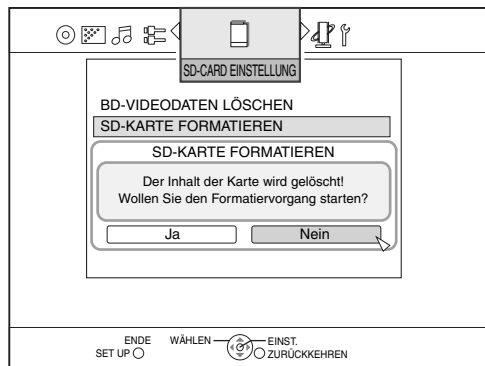

NETZWERKEINSTELLUNG

Sie können die Netzwerkeinstellungen festlegen, wenn die Disc angehalten oder die SD Card-Funktion deaktiviert wurde.

- 1 Drücken Sie [SET UP].
- 2 Verwenden Sie [◀/▶] und [ENTER] zur Kontrolle des Einstellungsbildschirms.

- Folgen Sie nun den Anweisungen auf dem Fernsehbildschirm.

Objekt	Inhalt (: Werkseinstellung)
IP ERHALTEN	DHCP FESTE IP
FESTE IP-ADRESSE	*** ** *
FESTE SUBNETZMASKE	*** ** *
STANDARD-GATEWAY	*** ** *
ANSCHLUSSPRÜFUNG	Test läuft

- Die Netzwerkfunktion wird in einem separaten Band des Handbuchs erläutert.

HINWEIS

Bei der Änderung der Internetverbindungsumgebung unter Verwendung eines DHCP-Routers oder anderer Geräte, die automatisch IP-Adressen zuweisen, wählen Sie „DHCP“ für „IP ERHALTEN“.

WEITERE EINSTELLUNGEN

Sie können andere Einstellungen festlegen, wenn die Disc angehalten oder die SD Card-Funktion deaktiviert wurde.

- 1 Drücken Sie [SET UP].
- 2 Verwenden Sie [◀ / ▶] und [ENTER] zur Kontrolle des Einstellungsbildschirms.

- Folgen Sie nun den Anweisungen auf dem Fernsehbildschirm.

Objekt	Inhalt (: Werkseinstellung)
FORTSETZEN	EIN AUS
BILDSCHIRM ANLEITUNG	AUTO AUS
SPRACHE VOM BILDSCHIRMMENÜ	ENGLISH FRANÇAIS DEUTSCH
BILDSCHIRMSCHONER	EIN AUS
EINSTELLUNG INITIALISIEREN	Ja Nei
DivX-ANMELDUNG	Fertig
ANZEIGE DATUMSTYP	Jahr.Monat.Tag Monat.Tag.Jahr Tag.Monat.Jahr
AUSWAHL ZEITANZEIGE	12h 24h

FORTSETZEN

Sie können die Wiedergabe da fortsetzen wo Sie vorher gestoppt haben.

- Wählen Sie „FORTSETZEN“ mit [▲ / ▼], und drücken Sie dann [ENTER].

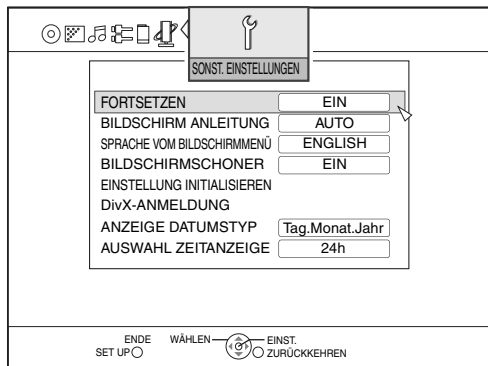

HINWEIS

Nachdem die Disc oder SD Card ausgeworfen wurde, können Sie nicht die Wiedergabe von der vorherigen Position fortsetzen.

BILDSCHIRMANLEITUNG

Sie können diesen Bildschirm während der Bedienung auf dem Fernsehbildschirm anzeigen.

- Wählen Sie „BILDSCHIRM ANLEITUNG“ mit [▲ / ▼], und drücken Sie dann [ENTER].

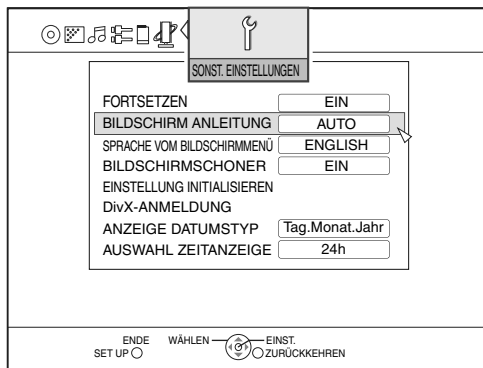

BILDSCHIRMSPRACHE

Sie können die Menü- und/oder Bildschirmsprache folgendermaßen einstellen.

- Wählen Sie „SPRACHE VOM BILDSCHIRMMENÜ“ mit [▲ / ▼], und drücken Sie dann [ENTER].

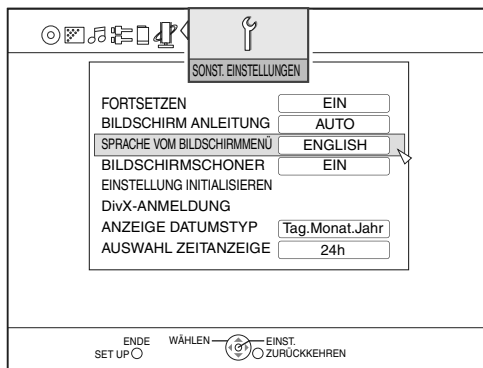

BILDSCHIRMSCHONER

Sie können den Bildschirmschoner verwenden, um ein Einbrennen des Bildschirms zu verhindern.

Wählen Sie „BILDSCHIRMSCHONER“ mit [▲ / ▼], und drücken Sie dann [ENTER].

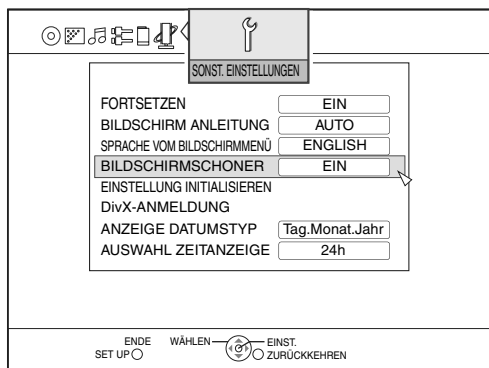

- Der Bildschirmschoner wird aktiviert wenn ca. 5 Minuten nach der Anzeige des letzten Bilds keine Aktivität mehr stattfand.

EINSTELLUNG INITIALISIEREN

Sie können folgendermaßen alle werksseitigen Einstellungen wiederherstellen.

Wählen Sie „EINSTELLUNG INITIALISIEREN“ mit [▲ / ▼], und drücken Sie dann [ENTER].

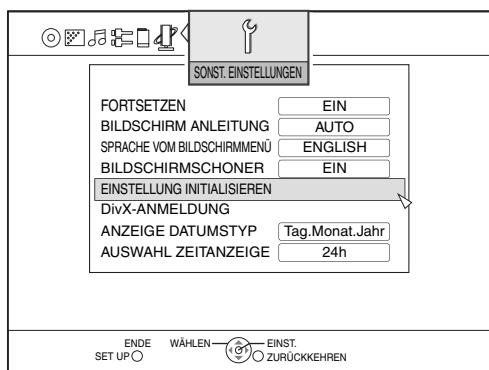

DivX-REGISTRIERUNG

Die Haupteinheit hat ihren eigenen Registrierungscode. Sie können, falls nötig, den Registrierungscode bestätigen. Sobald Sie eine Disc/Datei wiedergegeben haben, auf der der Registrierungscode aufgezeichnet ist, wird der Registrierungscode der Haupteinheit zu Urheberrechtsschutzzwecken überschrieben. Sie müssen DivX-ANMELDUNG online registrieren, um DivX VOD abspielen zu können. Weitere Informationen zu DivX VOD finden Sie unter www.divx.com/vod

Wählen Sie „DivX-ANMELDUNG“ mit [▲ / ▼], und drücken Sie dann [ENTER].

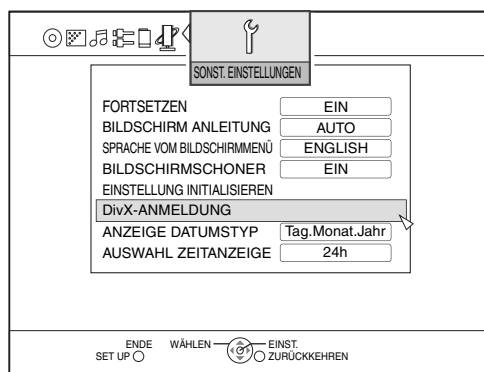

DATUMSANZEIGESTIL

Sie können die Datumsanzeige folgendermaßen ändern.

Wählen Sie „ANZEIGE DATUMSTYP“ mit [▲ / ▼], und drücken Sie dann [ENTER].

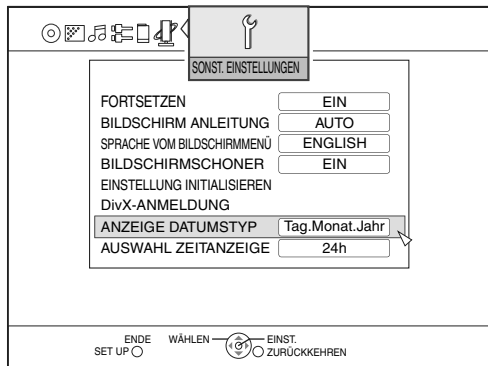

ZEITANZEIGEOPTIONEN

Sie können das Zeitformat folgendermaßen wählen.

Wählen Sie „AUSWAHL ZEITANZEIGE“ mit [▲ / ▼], und drücken Sie dann [ENTER].

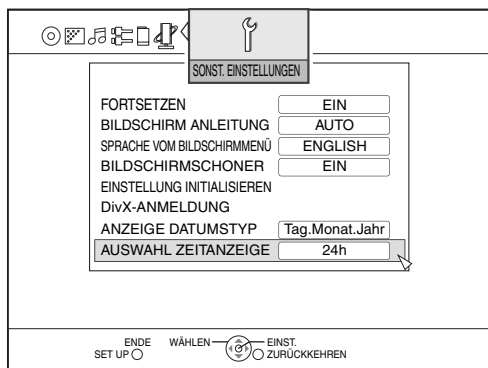

Sprachcodes

Code	Sprache
AA	Afar
AB	Abchasisch
AE	Avestisch
AF	Afrikaans
AK	Akan
AM	Amharisch
AN	Aragonesisch
AR	Arabisch
AS	Assamesisch
AV	Avarisch
AY	Aymara
AZ	Aserbaidshani- sch
BA	Baschkirisch
BE	Weißrussisch
BG	Bulgarisch
BH	Biharisch
BI	Bislamisch
BM	Bambara
BN	Bengalisch
BO	Tibetanisch
BR	Bretonisch
BS	Bosnisch
CA	Katalanisch
CE	Tschetschenisch
CH	Chamorro
CO	Korsisch
CR	Cree
CS	Tschechisch
CU	Altes Kirchenslawisch
CV	Tschuwaschisch
CY	Walisisch
DA	Dänisch
DV	Dhivehi
DZ	Bhutani
EE	Ewe
EL	Griechisch
EO	Esperanto
ET	Estnisch
EU	Baskisch
FA	Persisch
FF	Fulah
FI	Finnisch
FJ	Fidschi
FO	Färöisch
FY	Frisisch
GA	Irish
GD	Schottisches Gälisch
GL	Galizisch
GN	Guarani
GU	Gujaratisch
GV	Manx
HA	Hausa
HE	Hebräisch
HI	Hindi

Code	Sprache
HO	Hiri Motu
HR	Kroatisch
HT	Haitianisches Kreolisch
HU	Ungarisch
HY	Armenisch
HZ	Herero
IA	Interlingua
ID	Indonesisch
IE	Interlingue
IG	Igbo
II	Lolo
IK	Inupiak
IO	Ido
IS	Isländisch
IU	Inuit
JV	Javanisch
KA	Georgisch
KG	Kongo
KI	Kikuyu
KJ	Kwanyama
KK	Kasachisch
KL	Grönländisch
KM	Kambodschanis- ch
KN	Kannada
KO	Koreanisch (KOR)
KR	Kanuri
KS	Kaschmirisch
KU	Kurdisch
KV	Komi
KW	Kernewek
KY	Kirgisisch
LA	Lateinisch
LB	Letzeburgisch
LG	Luganda
LI	Limburgisch
LN	Lingalisch
LO	Laotisch
LT	Litauisch
LU	Luba
LV	Lettisch
MG	Malagasisch
MH	Marshallesisch
MI	Maorisch
MK	Mazedonisch
ML	Malajalam
MN	Mongolisch
MO	Moldawisch
MR	Marathi
MS	Malayisch (MAY)
MT	Maltesisch
MY	Burmesisch
NA	Nauruisch
NB	Norwegisch (Bokmål)

Code	Sprache
ND	Ndebele (nördlich)
NE	Nepalisch
NG	Ndonga
NL	Niederländisch
NN	Norwegisch (Nynorsk)
NO	Norwegisch
NR	Ndebele (südlich)
NV	Navajo
NY	Nyanja
OC	Okzitanisch
OJ	Ojibwa
OM	(Afan) Oromo
OR	Orija
OS	Ossetisch
PA	Pundjabisch
PI	Pali
PL	Polnisch
PS	Paschtunisch
PT	Portugiesisch
QU	Quechua
RM	Rätoromanisch
RN	Kirundisch
RO	Rumänisch
RU	Russisch
RW	Kinjarwanda
SA	Sanskrit
SC	Sardinisch
SD	Zinti
SE	Sotho
SG	Sango
SI	Singhalesisch
SK	Slowakisch
SL	Slowenisch
SM	Samoanisch
SN	Shonisch
SO	Somali
SQ	Albanisch
SR	Serbisch
SS	Swasiländisch
ST	Sesothisch
SU	Sudanesisch
SV	Schwedisch
SW	Suaheli
TA	Tamilisch
TE	Telugu
TG	Tadschikisch
TH	Thai
TI	Tigrinja
TK	Turkmenisch
TL	Tagalog
TN	Sezuan
TO	Tongaisch
TR	Türkisch
TS	Tsongaisch

Code	Sprache
TT	Tatarisch
TW	Twi
TY	Tahitisch
UG	Uigurisch
UK	Ukrainisch
UR	Urdu
UZ	Usbekisch
VE	Venda
VI	Vietnamesisch
VO	Volapük
WA	Wallonisch
WO	Wolof
XH	Xhosa
YI	Jiddisch
YO	Joruba
ZA	Chuang
ZU	Zulu

Ländercodes

Code	Bereich
AD	Andorra
AE	Vereinigte Arabische Emirate
AF	Afghanistan
AG	Antigua und Barbuda
AI	Anguilla
AL	Albanien
AM	Armenien
AN	Niederländische Antillen
AO	Angola
AQ	Antarktis
AR	Argentinien
AS	Amerik. Samoa
AT	Osterreich
AU	Australien
AW	Aruba
AZ	Aserbaidschan
BA	Bosnien und Herzegowina
BB	Barbados
BD	Bangladesch
BE	Belgien
BF	Burkina Faso
BG	Bulgarien
BH	Bahrain
BI	Burundi
BJ	Benin
BM	Bermuda
BN	Brunei Darussalam
BO	Bolivien
BR	Brasilien
BS	Bahamas
BT	Bhutan
BV	Bouvetinsel
BW	Botswana
BY	Weißrussland
BZ	Belize
CA	Kanada
CC	Kokosinseln
CF	Zentralafrikanische Republik
CG	Kongo (Republik)
CH	Schweiz
CI	Elfenbeinküste
CK	Cookinseln
CL	Chile
CM	Kamerun
CN	China
CO	Kolumbien
CR	Costa Rica
CU	Kuba
CV	Kap Verde
CX	Weihnachtsinsel
CY	Zypern
CZ	Tschechische Republik
DE	Deutschland
DJ	Dschibuti
DK	Dänemark
DM	Dominica, Commonwealth von
DO	Dominikanische Republik
DZ	Algerien
EC	Ecuador
EE	Estland
EG	Agypten
EH	Westsahara
ER	Eritrea
ES	Spanien
ET	Äthiopien

Code	Bereich
FI	Finnland
FJ	Fidschi
FK	Fidschi (Malvinas)
FM	Mikronesien (Föderierte Staaten von)
FO	Färöer
FR	Frankreich
FX	Frankreich, Metropolitanisch
GA	Gabun
GB	Vereinigtes Königreich von Großbritannien und Nordirland
GD	Grenada
GE	Georgien
GF	Französisch-Guayana
GH	Ghana
GI	Gibraltar
GL	Grönland
GM	Gambia
GN	Guinea
GP	Guadeloupe
GQ	Aquatorial-Guinea
GR	Griechenland
GS	Südgeorgien und die südlichen Sandwichinseln
GT	Guatemala
GU	Guam
GW	Guinea-Bissau
GY	Guyana
HK	Hongkong
HM	Herald- und McDonaldinseln
HN	Honduras
HR	Kroatien
HT	Haiti
HU	Ungarn
ID	Indonesien
IE	Irland
IL	Israel
IN	Indien
IO	Britisches Territorium im Indischen Ozean
IQ	Irak
IR	Iran
IS	Island
IT	Italien
JM	Jamaica
JO	Jordanien
JP	Japan
KE	Kenia
KG	Kirgisistan
KH	Kambodscha
KI	Kiribati
KM	Komoren
KN	St. Kitts und Nevis
KP	Korea, Demokratische Volksrepublik (Nordkorea)
KR	Korea, Republik (Südkorea)
KW	Kuwait
KY	Kaimaninseln
KZ	Kasachstan
LA	Laos
LB	Libanon
LC	St. Lucia
LI	Liechtenstein
LK	Sri Lanka
LR	Liberia

Code	Bereich
LS	Lesotho
LT	Litauen
LU	Luxembourg
LV	Lettland
LY	Libyen
MA	Marokko
MC	Monaco
MD	Moldau
MG	Madagaskar
MH	Marshallinseln
ML	Mali
MM	Myanmar
MN	Mongolei
MO	Macau
MP	Marianen, nördliche
MQ	Martinique
MR	Mauretanien
MS	Montserrat
MT	Malta
MU	Mauritius
MV	Malediven
MW	Malawi
MX	Mexiko
MY	Malaysia
MZ	Mosambik
NA	Namibia
NC	Neukaledonien
NE	Niger
NF	Norfolkinseln
NG	Nigeria
NI	Nicaragua
NL	Niederlande
NO	Norwegen
NP	Nepal
NR	Nauruisch
NU	Niue
NZ	Neuseeland
OM	Oman
PA	Panama
PE	Peru
PF	Polynesien
PG	Papua Neuguinea
PH	Philippinen
PK	Pakistan
PL	Polen
PM	St. Pierre und Miquelon
PN	Pitcairnseln
PR	Puerto Rico
PT	Portugal
PW	Palau
PY	Paraguay
QA	Katar
RE	Réunion
RO	Rumänien
RU	Russische Föderation
RW	Ruanda
SA	Saudi-Arabien
SB	Salomonen
SC	Seychellen
SD	Sudan
SE	Schweden
SG	Singapur
SH	St. Helena
SI	Slowenien
SJ	Svalbard und Jan Mayen (Inseln)
SK	Slowakei
SL	Sierra Leone
SM	San Marino
SN	Senegal

Code	Bereich
SO	Somalia
SR	Surinam
ST	São Tomé und Príncipe
SV	El Salvador
SY	Syrien
SZ	Swasiland
TC	Turks- und Caicosinseln
TD	Tschad
TF	Französische Südgebiete
TG	Togo
TH	Thailand
TJ	Tadschikistan
TK	Tokelau
TM	Turkmenistan
TN	Tunesien
TO	Tongaisch
TP	Osttimor
TR	Türkei
TT	Trinidad und Tobago
TV	Tuvalu
TW	Taiwan
TZ	Tansania
UA	Ukraine
UG	Uganda
UM	Kleinere Inselbesitzungen der Vereinigten Staaten
US	Vereinigte Staaten von Amerika
UY	Uruguay
UZ	Usbekistan
VA	Vatikan
VC	St. Vincent und die Grenadinen
VE	Venezuela
VG	Britische Jungfernseln
VI	Jungfernseln (USA)
VN	Vietnam
VU	Vanuatu
WF	Wallis und Futuna
WS	Samoa
YE	Jemen
YT	Mayotte
YU	Jugoslawien
ZA	Südafrika
ZM	Sambia
ZR	Zaire
ZW	Simbabwe

Betriebsfunktionen von HDMI CEC

Bei HDMI CEC (Consumer Electronics Control) handelt es sich um einen Industriestandard, der Interoperabilität zwischen HDMI CEC-konformen Geräten ermöglicht, die über HDMI-Kabel miteinander verbunden sind. Wenn mit CEC ausgestattete Geräte miteinander verbunden werden, kann jedes Gerät die anderen steuern.

Dieses System ist mit einigen grundlegenden Funktionen von HDMI CEC kompatibel.

Mit HDMI CEC kompatibles
externes Gerät

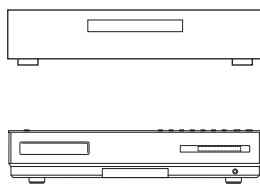

Haupteinheit

HDMI-Kabel (nicht mitgeliefert)

Mit HDMI CEC
kompatibler
Fernseher

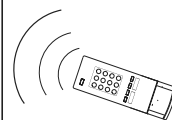

Methode 1

Legen Sie die Disc ein (wenn die Wiedergabenavigation nicht angezeigt wird, drücken Sie [▶] oder [TOP MENU].)



TV-Eingang wechselt automatisch zu HDMI (Schalten Sie vorher den Fernseher ein)

Methode 2

Das Wiedergabe-Bedienungsfeld wird angezeigt. Folgen Sie der Bildschirmanleitung. Sie können über die Fernbedienung mit der Haupteinheit vorspulen, zurückschleppen oder sie anhalten. (Bei DISC- oder SD-Quelle)



Benutzen Sie während der Wiedergabe die Richtungstasten der Fernbedienung des Fernsehers.

HINWEIS

Diese Funktion steht nicht für alle Medientypen zur Verfügung. Falls das Wiedergabe-Bedienungsfeld nicht erscheint oder die Haupteinheit nicht ordnungsgemäß funktioniert, benutzen Sie die Fernbedienung des Hauptgeräts.

Methode 3

Die Haupteinheit schaltet sich automatisch aus.
Verfügbar bei Auswahl von DISC-, SD- oder NETWORK-Quelle und wenn „HDMI AUDIO-AUSGABE“ bei DIGITAL IN-Quelle auf „AUTO“ gestellt wird.



Schalten Sie den Fernseher aus.

Methode 4

Regelt die Lautstärke des Geräts. (System Audio Control)



Fernseherlautstärke regeln.

HINWEIS

- Wählen Sie „AUTO“ bei „HDMI AUDIO-AUSGABE“, um die System Audio Control einzustellen.
- Nur auf mit System Audio Control kompatiblen Fernsehern verfügbar.
- Um System Audio Control zu benutzen, verbinden Sie den Audio-Ausgang des Fernsehers mit dem DIGITAL IN-Eingang dieses Geräts. Der andere Audio-Eingang kann nicht verwendet werden. (Siehe „Anschluss anderer digitaler Audiogeräte“ auf Seite 10).
- Wenn der System Audio Control am TV auf „AUS“ gesetzt ist, gibt das Hauptgerät keinen Ton aus.
- Wenn bei Benutzung von System Audio Control der Eingang des Fernsehers auf das andere Gerät umgestellt wird, schaltet diese Einheit automatisch auf DIGITAL IN-Quelle um.
- Wenn der mit dem Hauptgerät verbundene HDMI-Anschluss als Eingangssignalquelle des TV gewählt wurde, schaltet die Quelle automatisch auf DISC um. Ist das Hauptgerät jedoch SD oder NETWORK, dann ändert sich die Quelle nicht.
- Wenn der mit dem Hauptgerät verbundene HDMI-Anschluss als Eingangssignalquelle des TV gewählt wurde, schaltet die Quelle automatisch auf DISC um. Ist das Hauptgerät jedoch SD oder NETWORK, dann ändert sich die Quelle nicht.

HINWEIS

- HDMI CEC ist verfügbar, wenn DISC, SD als Quelle gewählt und „HDMI AUDIO-AUSGABE“ unter DIGITAL IN auf „AUTO“ festgelegt ist.
- Wenn Sie die Wiedergabe an der Haupteinheit starten, geht der angeschlossene Fernseher automatisch an.
- Wenn Sie die Haupteinheit als Quelle des Fernsehers wählen, werden Bilder und Ton automatisch von der Haupteinheit produziert.
- Wenn Sie den Fernseher ausschalten, geht automatisch die Haupteinheit aus. (Diese Funktion arbeitet, wenn im bevorzugten Bildschirm „EIN1“ für „STEUERUNG MIT HDMI“ ausgewählt wurde. Siehe Seite 53.)
- Sofern der angeschlossene Fernseher kompatibel ist, können Sie durch Bedienung des Fernsehers die Wiedergabe der Haupteinheit starten, die Lautstärke regeln und andere Funktionen steuern.
- Wenn Sie die Menüsprache am TV bei eingeschaltetem Hauptgerät ändern, wird die entsprechende Änderung auch am Hauptgerät automatisch durchgeführt. (Wenn das Hauptgerät abgeschaltet wird, ändert sich die Menüsprache auch dann nicht automatisch, wenn Sie sie am TV-Gerät geändert haben und das Hauptgerät dann wieder einschalten.)
- Falls Verstärker oder Selectors angeschlossen wurden, funktioniert die Einheit möglicherweise nicht ordnungsgemäß. Stellen Sie in diesem Fall „STEUERUNG MIT HDMI“ auf „AUS“.
- Nicht alle HDMI-Geräte sind mit CEC kompatibel. Wenn die Haupteinheit an nicht-kompatible CEC-Geräte angeschlossen ist, können diese Geräte nicht durch die CEC-Funktion kontrolliert werden.
- Wir können nicht die Zusammenarbeit dieser Einheit mit allen HDMI CEC-kompatiblen Geräten garantieren.
- Manche HDMI CEC-kompatiblen Geräte können gemäß Gerätespezifikationen über andere Funktionen verfügen. Daher werden nicht alle Schnittstellen-Funktionen zur Haupteinheit aktiviert sein. (Details finden Sie in der Betriebsanleitung der CEC-Geräte.)
- Unter Umständen funktionieren die angeschlossenen Geräte nicht wie vorgesehen. Stellen Sie in diesem Fall „STEUERUNG MIT HDMI“ auf „AUS“.

ACHTUNG

- Wenn das Stromkabel nicht an einen AC-Ausgang angeschlossen ist, funktioniert die CEC-Funktion nicht, sogar wenn die Haupteinheit an das CEC-Gerät angeschlossen ist.
- Die CEC-Funktion arbeitet eventuell nicht, abhängig von den Einstellungen oder dem Status der Haupteinheit oder der angeschlossenen CEC-Geräte.
- Falls nicht CEC-Funktion nicht ordnungsgemäß arbeitet, gehen Sie folgendermaßen vor, um die Haupteinheit die angeschlossenen Geräte korrekt erkennen zu lassen.
 1. **Schalten Sie die Haupteinheit aus und wieder ein, während der Fernseher eingeschaltet bleibt.**
 2. **Stellen Sie „STEUERUNG MIT HDMI“ im Einstellungsmenü der Haupteinheit auf „AUS“. Dann wieder auf „EIN1“ stellen.** (Die Einstellungen für „STEUERUNG MIT HDMI“ sind „EIN1“ oder „EIN2“. Siehe „ANSCHLUSSEINSTELLUNG“ auf Seite 53)
 3. **Schalten Sie diese Einheit und den Fernseher aus.**

Andere Geräte mit der Fernbedienung kontrollieren

Sie können Ihren Fernseher, Ihren Videokassettenrecorder (VCR) und Ihre Set-Top-Box (STB) mit der Fernbedienung dieses Systems kontrollieren.

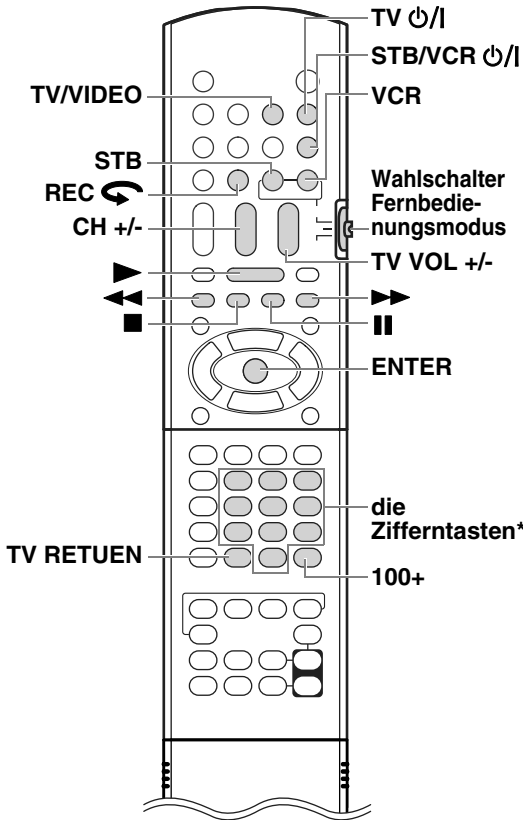

* Zur Verwendung von Nummerntasten, siehe „Verwendung der Nummerntasten“ auf Seite 12.

Fernseher mit der Fernbedienung kontrollieren

Herstellercode einstellen

- 1 **Schieben Sie den Fernbedienungs-Moduswählschalter auf [TV].**
- 2 **Halten Sie [TV O/I] gedrückt.**
 - Halten Sie [TV O/I] gedrückt, bis Schritt 4 beendet ist.
- 3 **Drücken Sie [ENTER] und lassen Sie es los.**
- 4 **Drücken Sie [die Zifferntasten], um den Herstellercode einzugeben.**

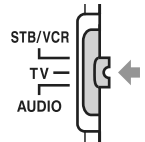

Beispiele:

Für einen Hitachi TV: Drücken Sie [0], dann [7].
 Für einen Toshiba TV: Drücken Sie [2], dann [9].
 Wenn der Hersteller Ihres Fernsehgeräts 2 oder mehr Codes hat, prüfen Sie diese der Reihe nach, bis Sie den finden, mit denen Ihr Fernseher und die Fernbedienung richtig funktionieren.

Hersteller	Code	Hersteller	Code
JVC	01	Nordmende	13, 14, 18, 26, 27, 28
Akai	02, 05	Okano	09
Blaupunkt	03	Orion	15
Daewoo	10, 31, 32	Panasonic	16, 17
Fenner	04, 31, 32	Philips	10
Fisher	05	Saba	13, 14, 18, 26, 27, 28
Grundig	06	Samsung	10, 19, 32, 35, 36, 37, 38
Hitachi	07, 08	Sanyo	05
Inno-Hit	09	SEG	15
Irradio	02, 05	Schneider	02, 05
Loewe	10	Sharp	20, 39, 40
Magnavox	10	Sony	21, 22, 23, 24, 25
Mitsubishi	11, 33	Telefunken	13, 14, 18, 26, 27, 28
Miver	03	Thomson	13, 14, 18, 26, 27, 28, 30
Nokia	12, 34	Toshiba	29

5 Lassen Sie [TV O/I] los.

HINWEIS

- Herstellercodes können sich ohne Vorankündigung ändern. Eventuell können Sie den Fernseher eines bestimmten Herstellers nicht kontrollieren.
- Stellen Sie den Herstellercode erneut ein, nachdem Sie die Batterien ausgetauscht haben.

Verwendung der Fernbedienung für das Fernsehen

Verwenden Sie die Fernbedienung, indem Sie sie auf den Fernseher richten.

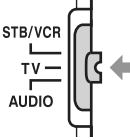
Fernbedienungstaste	Funktion	
[TV \odot /I]	Schaltet das Fernsehgerät ein/aus.	
[TV/VIDEO]	Wechselt zwischen TV- und Videoeingang	
[CH +/-]	Wechselt zwischen Kanälen.	
[TV VOL +/-]	Stellt Lautstärke ein.	
[die Zifferntasten] (1-9, 0, 100+)	Schieben Sie den Fernbedienungs-Moduswählschalter vorher auf [TV].	Wählt die Kanäle.
[TV RETURN]		Wechselt zwischen dem vorher gewählten und dem aktuellen Kanal.

HINWEIS

- Wenn der Fernbedienungs-Moduswählschalter auf [TV \odot /I] steht, funktionieren eventuell manche Tasten nicht.

STB/VCR mit der Fernbedienung kontrollieren

Herstellercode einstellen

- 1 Schieben Sie den Fernbedienungs-Moduswählschalter auf [STB/VCR].
- 2 Drücken Sie [STB] oder [VCR].
- 3 Halten Sie [STB/VCR \odot /I] gedrückt.
 - Halten Sie [STB/VCR \odot /I] gedrückt, bis Schritt 5 beendet ist.
- 4 Drücken Sie [ENTER] und lassen Sie es los.
- 5 Drücken Sie [die Zifferntasten], um den Herstellercode einzugeben.

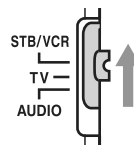

Herstellercodes für VCRs

Beispiele:

Für einen Hitachi VCR: Drücken Sie [0], dann [8].
 Für einen Toshiba VCR: Drücken Sie [3], dann [3].
 Wenn der Hersteller Ihres VCR 2 oder mehr Codes hat, prüfen Sie diese der Reihe nach, bis Sie den finden, mit denen Ihr VCR und die Fernbedienung richtig funktionieren.

Hersteller	Code	Hersteller	Code
JVC	01	Nokia	16
Aiwa	02, 20	Nordmende	17, 18, 19, 31
Bell+Howell	03, 16	Orion	20
Blaupunkt	04	Panasonic	21
CGM	03, 05, 16	Philips	05, 22
Daewoo	34	Phonola	05
DIGITAL	05	Saba	17, 18, 19, 23, 31
Fisher	03, 16	Samsung	24, 25
G.E.	06	Sanyo	03, 16
Grundig	07	Sharp	26, 27
Hitachi	08, 09	Siemens	07
Loewe	05, 10, 11	Sony	28, 29, 30, 35
Magnavox	04, 05	Telefunken	17, 18, 19, 31, 32
Mitsubishi	12, 13, 14, 15	Toshiba	33

(Fortsetzung auf der nächsten Seite)

Herstellercodes für STBs

Beispiele:

Für eine Amstrad STB: Drücken Sie [0], dann [3].
 Für eine Triax STB: Drücken Sie [3], dann [0].
 Wenn der Hersteller Ihres STB 2 oder mehr Codes hat, prüfen Sie diese der Reihe nach, bis Sie den finden, mit denen Ihr STB und die Fernbedienung richtig funktionieren.

Hersteller	Code	Hersteller	Code
JVC	01, 02	Mascom	32
Amstrad	03, 04, 05, 06, 31	Maspro	13
BT	01	Nokia	24, 26, 33
Canal+	20	Pace	10, 25, 31
Canal Satellite	20	Panasonic	15
D-Box	24	Philips	09, 23
Echostar	17, 18, 19, 21	Saba	35
Finlux	11	Sagem	22, 29
Force	28	Salora	11
Galaxis	27	Selector	29
Grundig	07, 08	Skymaster	12, 36
Hirschmann	07, 17, 37	Thomson	35
ITT Nokia	11	TPS	22
Jerrold	16	Triax	30
Kathrein	13, 14, 34	Wisi	07
Luxor	11		

6 Lassen Sie [STB/VCR ⏻/⏮] los.

HINWEIS

- Herstellercodes können sich ohne Vorankündigung ändern. Eventuell können Sie den/die STB/VCR eines bestimmten Herstellers nicht kontrollieren.
- Stellen Sie den Herstellercode erneut ein, nachdem Sie die Batterien ausgetauscht haben.

Verwendung der Fernbedienung für STB/VCR

Wählen Sie den Fernbedienungsmodus für STB/VCR, bevor Sie die STB bzw. den VCR benutzen.

- 1 Schieben Sie den Fernbedienungs-Moduswählschalter auf [STB/VCR].
- 2 Drücken Sie [STB] oder [VCR].

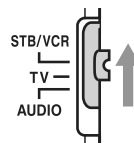

- Verwenden Sie die Fernbedienung, indem Sie sie auf die STB bzw. den VCR richten.

Für STB-Betrieb zugewiesene Fernbedienungstaste

Fernbedienungstaste	Funktion
[STB/VCR ⏻/⏮]	Schaltet die STB ein/aus.
[STB]	Wählt den STB-Kontrollmodus.
[CH +/-]	Wechselt zwischen Kanälen.
[die Zifferntasten] (1-9, 0)	Wählt die Kanäle.

Für VCR-Betrieb zugewiesene Fernbedienungstaste

Fernbedienungstaste	Funktion
[STB/VCR ⏻/⏮]	Schaltet den VCR ein/aus.
[VCR]	Wählt den VCR-Kontrollmodus.
[CH +/-]	Wechselt zwischen Kanälen.
[die Zifferntasten] (1-9, 0)	Wählt die Kanäle.
[▶]	Beginnt die Wiedergabe.
[■]	Beendet die Wiedergabe.
[⏸]	Pausiert die Wiedergabe.
[▶▶]	Schneller Vorlauf des Bands.
[◀◀]	Schneller Rücklauf des Bands.
[REC ↻] + [▶]	Beginnt mit der Aufnahme.
[REC ↻] + [⏸]	Pausiert die Aufnahme.

HINWEIS

- Wenn der Fernbedienungs-Moduswählschalter auf [STB/VCR] steht, funktionieren eventuell manche Tasten nicht.

Teilebeschreibung

Die Nummern unten verweisen auf die Seiten, in denen die Teile erläutert werden.

Vorderansicht

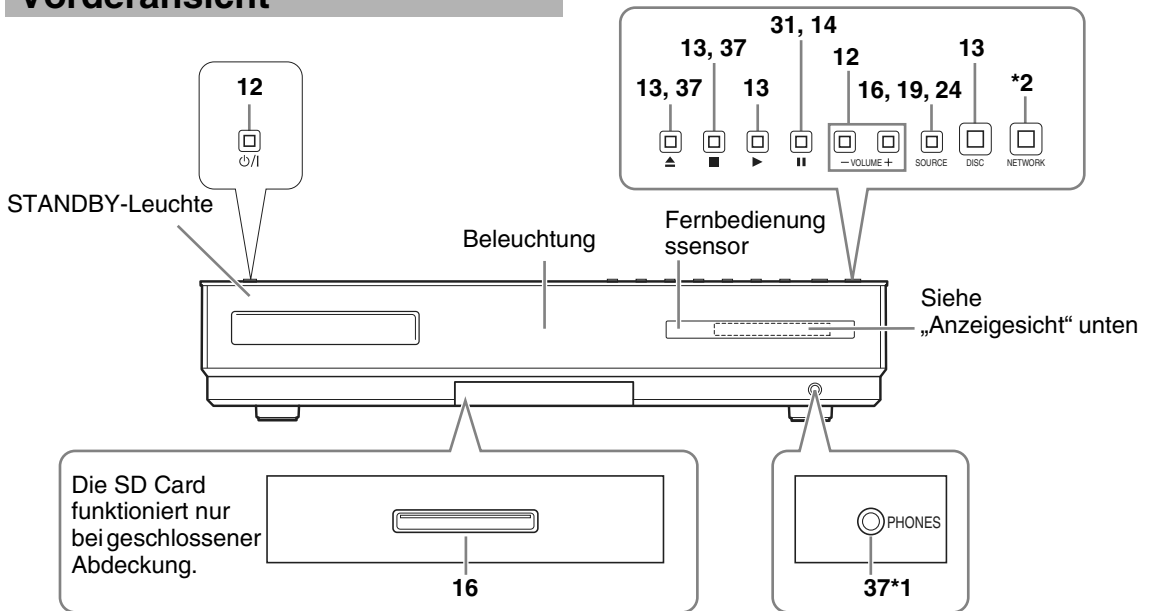

- *1. Der [PHONES]-Anschluss ist für einen Kopfhörer mit Stereo-Stecker (nicht mitgeliefert) geeignet. Bei Anschluss des Kopfhörers erzeugen die Lautsprecher keinen Sound. Wenn Sie während der Wiedergabe Kopfhörer einstecken oder abziehen, kann der Sound aus [SPEAKERS] und [SUB WOOFER] unterbrochen werden. Bei der Aufnahme auf ein anderes Gerät dürfen Sie keinen Kopfhörer einstecken oder abziehen.
- *2. Die Netzwerkfunktion wird in einem separaten Band des Handbuchs erläutert.

Rückansicht

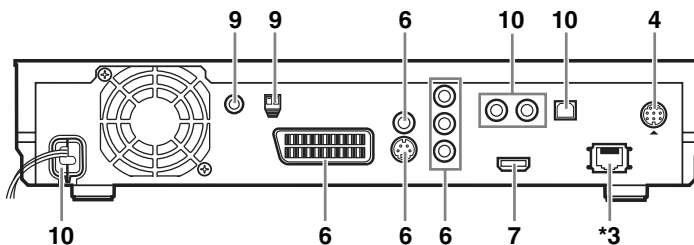

- *3. Die Netzwerkfunktion wird in einem separaten Band des Handbuchs erläutert.

Anzeigesicht

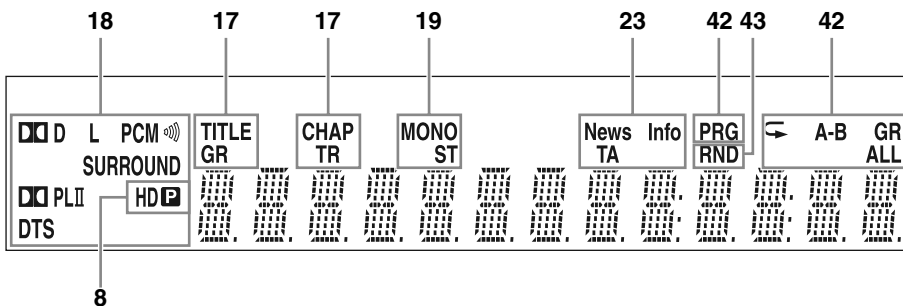

Passende Platzierung der Haupteinheit

Um den Wartungsaufwand zu reduzieren und die hohe Qualität des Systems zu sichern, sollten Sie die Haupteinheit nicht an folgenden Orten aufstellen:

- An einer Stelle, die hoher Luftfeuchtigkeit oder viel Staub ausgesetzt ist
- Auf einer unebenen oder wackeligen Oberfläche
- In der Nähe einer Wärmequelle
- In der Nähe eines Computers, einer Neonröhre oder anderen elektrischen Geräts
- In einem kleinen Raum mit unzureichender Lüftung
- An einer Stelle, die direktem Sonnenlicht ausgesetzt ist
- An einer Stelle, die sehr kalten Temperaturen ausgesetzt ist
- An einer Stelle, die starken Vibrationen ausgesetzt ist
- Neben einem Verstärker oder Tuner
- In der Nähe einer Magnetquelle

ACHTUNG

- Die Betriebstemperatur dieses Systems liegt zwischen 5°C und 35°C. Die Verwendung in Temperaturen außerhalb dieses Bereichs kann zu Fehlfunktionen oder Schäden am System führen.

Kondensation

Unter folgenden Bedingungen können Sie eventuell wegen der sich auf dem Objektiv der Haupteinheit bildenden Kondensation das System nicht richtig benutzen:

- Wenn Sie gerade die Klimaanlage im Raum eingeschaltet haben
- Wenn Sie die Haupteinheit in einem Bereich mit hoher Luftfeuchtigkeit platziert haben
- Wenn Sie die Haupteinheit von einem kalten an einem warmen Ort gebracht haben

Wenn sich Kondensation bildet, lassen Sie die Haupteinheit an, warten ca. 1-2 Stunden und benutzen Sie dann.

Reinigung der Haupteinheit

Wenn das Betriebsfeld schmutzig wird, stauben Sie es mit einem weichen, trockenen Tuch ab. Wenn das Betriebsfeld sehr schmutzig ist, wischen Sie es mit einem Tuch ab, das mit etwas neutralem Reinigungsmittel angefeuchtet wurde, und wischen es dann mit einem weichen, trockenen Tuch nach.

ACHTUNG

- Wischen Sie das Betriebsfeld nicht mit Verdünnung, Benzol oder andere Chemikalien ab. Sprühen Sie kein Insektengift auf das Betriebsfeld. Dies könnte zu einer Verfärbung und Beschädigung der Oberfläche führen.

Lizenz und Marken

- Unter Lizenz von Dolby Laboratories hergestellt. „Dolby“, „Pro Logic“ und das Doppel-D-Symbol sind Marken von Dolby Laboratories.
- „DTS“ und „DTS Digital Surround“ sind eingetragene Marken von Digital Theater Systems, Inc.
- Dieses Produkt ist mit Technologie zum Urheberrechtsschutz ausgestattet, die durch US-amerikanische Patente sowie andere Gesetze über geistiges Eigentum geschützt und Eigentum der Macrovision Corporation und anderer Rechteinhaber ist. Diese Kopierschutztechnologie darf nur mit Genehmigung der Macrovision Corporation verwendet werden und darf ohne spezielle Genehmigung der Macrovision Corporation ausschließlich im Heimbereich und für andere begrenzte Nutzung verwendet werden. Reverse Engineering und Demontage sind verboten.
- Das DVD-Logo ist eine eingetragene Marke der DVD Format/Logo Licensing Corporation.
- Das Produkt ist offiziell DivX[®] Certified
- Spielt alle Versionen von DivX[®]-Video (inklusive DivX[®] 6) mit Standardwiedergabe von DivX[®]-Mediendateien ab
- DivX, DivX Certified, und assoziierte Logos sind Marken von DivX, Inc. und werden unter Lizenz verwendet.
- HDMI, das HDMI-Logo und High-Definition Multimedia Interface sind Warenzeichen oder eingetragene Warenzeichen der HDMI Licensing LCC.
- HDCP ist die Abkürzung für „High-Bandwidth Digital Content Protection“ und stellt eine extrem zulässige, von Digital Content Protection, LLC lizenzierte Kopierschutztechnologie dar.
- „Blu-ray Disc“ und das „Blu-ray“-Logo sind Marken.
- „x.v.Color“ und das „x.v.Color“-Logo sind Marken von Sony Corporation Co., Ltd.
- Java und alle auf Java basierenden Marken und Logos sind Marken oder in den Vereinigten Staaten und anderen Ländern eingetragene Marken von Sun Microsystems Inc.
- „AVCHD“ und das „AVCHD“-Logo sind Marken von Matsushita Electric Industrial Co., Ltd. und Sony Corporation.
- „BONUSVIEW“ ist eine Marke der Blu-ray Disc Association.

GNU GPL/LGPL-konforme Software

- Dieses Produkt verwendet im Rahmen der GNU General Public License (GPL) oder GNU Lesser General Public License (LGPL) lizenzierte Software.
- Nachdem Sie den Quellcode für die Software erhalten haben, können Sie diesen Software-Quellcode den Bedingungen der GPL/LGPL entsprechend modifizieren und weiterverteilen.
- Details über die Software sind im Webseite verfügbar.
- Besuchen Sie bitte folgende Internetadresse in Ihrem Web-Browser, um diese Details aufzurufen und den Quellcode herunterzuladen.
- <http://www.jvc-victor.co.jp/english/download/index.html>
- Denken Sie bitte daran, dass wir Ihnen bei Fragen über den Inhalt des Quellcodes leider nicht helfen können.

Hinweise zur Handhabung

Wichtige Warnhinweise Installation des Systems

- Wählen Sie einen Ort, der eben, trocken und weder zu heiß noch zu kalt ist; zwischen 5°C und 35°C.
- Lassen Sie genug Freiraum zwischen dem System und dem Fernseher.
- Verwenden Sie das System nicht an einem Vibrationen ausgesetzten Ort.

Netzkabel

- Berühren Sie das Netzkabel nie mit nassen Händen!
- Während das Netzkabel mit der Steckdose verbunden ist, wird immer etwas Strom verbraucht.
- Wenn Sie den Stecker herausziehen, müssen Sie immer am Stecker und nie am Kabel ziehen.

Vermeidung von System-Fehlfunktionen

- Enthält keine durch den Benutzer zu wartenden Teile. Ziehen Sie bei einer Fehlfunktion den Stecker und wenden Sie sich an Ihren Fachhändler.
- Führen Sie keine Metallobjekte ins System ein.

Hinweis zum Urheberrecht

Prüfen Sie die Urheberrechte in Ihrem Land, bevor Sie von CDs aufnehmen. Die Aufnahme urheberrechtlich geschützten Materials kann gesetzeswidrig sein.

Sicherheitsmaßnahmen

Vermeiden Sie Feuchtigkeit, Wasser und Staub

Stellen Sie das System nicht an feuchten oder staubigen Orten auf.

Vermeiden Sie hohe Temperaturen

Setzen Sie das System nicht direkter Sonneneinstrahlung aus und platzieren Sie es nicht in der Nähe von Heizgeräten.

Wenn Sie unterwegs sind

Wenn Sie in Urlaub gehen oder anderweitig länger verreisen, sollten Sie vorher den Stecker aus der Steckdose ziehen.

Blockieren Sie nicht die Lüftungsöffnungen

Ein Blockieren der Lüftungsöffnungen könnte das System beschädigen.

Pflege des Gehäuses

Verwenden Sie zum Reinigen des Systems ein weiches Tuch und folgen Sie den entsprechenden Anweisungen bezüglich der Verwendung mit Chemikalien getränkter Tücher. Verwenden Sie nie Verdünnung, Benzol oder andere organische Lösungsmittel, einschließlich Desinfektionsmittel. Diese können Verformungen und Verfärbungen hervorrufen.

Wenn Wasser in das System eindringt

Schalten Sie das System aus und ziehen Sie den Stecker aus der Steckdose. Wenden Sie sich dann an den Händler, bei dem Sie das System gekauft haben. Die Verwendung des Systems in diesem Zustand kann einen Brand oder Elektroschock hervorrufen.

Dieses Produkt ist mit Technologie zum Urheberrechtsschutz ausgestattet, die durch US-amerikanische Patente sowie andere Gesetze über geistiges Eigentum geschützt und Eigentum der Macrovision Corporation und anderer Rechteinhaber ist. Diese Kopierschutztechnologie darf nur mit Genehmigung der Macrovision Corporation verwendet werden und darf ohne spezielle Genehmigung der Macrovision Corporation ausschließlich im Heimbereich und für andere begrenzte Nutzung verwendet werden. Reverse Engineering und Demontage sind verboten.

Hinweise zu Discs/Dateien

Nicht wiedergabefähige Discs

Folgende Discs können nicht wiedergegeben werden:

- DVD-ROM (außer MP3/WMA/JPEG/DivX-Format), DVD-RAM, CD-ROM, CD-I (CD-I Ready), Photo CD, SACD, etc.
- Die Wiedergabe dieser Discs erzeugt Rauschen und kann die Lautsprecher beschädigen.
- Beschädigte Discs und Discs ungewöhnlicher Form (keine 8- oder 12-cm-Discs) können nicht wiedergegeben werden.
- JVC kann den Betrieb und die Soundqualität von nicht durch CD-DA (eine CD-Norm) autorisierten Discs nicht garantieren.
Prüfen Sie vor der Wiedergabe, ob die Disc dieser CD-Norm entspricht, indem Sie die Symbole auf der Disc ansehen und die Hinweise auf der Packung lesen.

Wiedergabefähige MP3/WMA/WAV/JPEG/DivX/MPEG1/MPEG2 Discs/Dateien

- Im ISO 9660 Format aufgenommene CDs sind wiedergabefähig (außer im „packet write“-Format (UDF-Format) aufgenommene CDs).
- Im Multi-Session-Format aufgenommene CDs sind auch abspielbar.
- Dateien mit der Erweiterung „.mp3“, „.wma“, „.wav“, „.jpg“, „.jpeg“, „.divx“, „.div“, „.avi“, „.mpg“ oder „.mpeg“ (Erweiterungen mit gemischten Groß- und Kleinbuchstaben sind auch akzeptabel) sind abspielbar.
- Dieses System kann keine im Multi-Session- oder Multi-Border-Format aufgenommenen DVDs wiedergeben.

Hinweise zu MP3/WMA/WAV/JPEG-Discs/Dateien

- Je nach Aufnahmebedingungen oder -eigenschaften kann eine Disc eventuell nicht oder nur mit langer Verzögerung wiedergegeben werden.
- Die Zeit für das Ablesen hängt auch von der Zahl der auf der Disc aufgenommenen Gruppen oder Tracks (Dateien) ab.
- Wenn ein Zeichen im Dateinamen einer MP3/WMA/JPEG-Datei verwendet wird, das kein englisches Single-Byte-Zeichen ist, kann der Trackname nicht korrekt dargestellt werden.
- Die Reihenfolge der Tracks/Gruppen auf dem MP3/WMA-Menübildschirm und die Reihenfolge der Dateien/Gruppen auf dem JPEG-Menübildschirm können sich von der der Dateien/Ordner auf einem Computermonitor unterscheiden.
- Da im Fall von MP3/WMA-Discs Gruppen/Tracks in alphabetischer Reihenfolge wiedergegeben werden, kann eine handelsübliche MP3/WMA-Disc eine andere Wiedergabereihenfolge haben, als auf dem Disc-Etikett angegeben.

- Die Wiedergabe einer MP3/WMA-Datei mit einem Standbild kann sehr lange dauern. Die abgelaufene Zeit wird erst angezeigt, wenn die Wiedergabe beginnt. Wenn die Wiedergabe beginnt, wird die abgelaufene Zeit eventuell nicht korrekt angezeigt.
- Bei MP3/WMA-Dateien wird eine Abtastfrequenz von 44,1 kHz und eine Bitrate von 128 kbps empfohlen.
- Dieses System ist nicht mit MP3i oder MP3PRO kompatibel.
- Dieses System kann eine Baseline JPEG-Datei wiedergeben, mit Ausnahme monochromer JPEG-Dateien.
- Dieses System kann JPEG-Daten wiedergeben, die durch eine Digitalkamera aufgenommen wurden, die der DCF-Norm (Design Rule for Camera File System) entspricht (wenn eine Funktion angewendet wird, wie die automatische Drehung der Digitalkamera, geht dies über die DCF-Norm hinaus, und das Bild kann eventuell nicht wiedergegeben werden).
- Wenn die Daten mit Bildbearbeitungssoftware bearbeitet oder verändert wurden, können sie eventuell nicht wiedergegeben werden.
- Dieses System kann Animationen wie MOTION JPEG, Standbilder (TIFF etc.) außer JPEG, oder Bilddaten mit Sound nicht wiedergeben.
- Für JPEG-Dateien wird eine Auflösung von 640 x 480 Pixeln empfohlen. Wenn eine Datei mit einer Auflösung von mehr als 640 x 480 Pixeln aufgenommen wurde, kann die Wiedergabe sehr lange dauern. Ein Bild mit einer Auflösung über 5 120 x 3 840 Pixeln kann nicht angezeigt werden.
- Für WAV-Dateien wird eine Disc mit einer Abtastfrequenz von 44,1 kHz und einer Auflösung von 16 bit empfohlen.

Hinweise zu DVD-R/DVD-RW

- Dieses System unterstützt keine im Multi-Border-Format aufgenommenen Discs.

Hinweise zu DivX-Discs/Dateien

- Dieses System unterstützt DivX 6.x, 5.x, 4.x und 3.11.
- Das System unterstützt DivX-Dateien mit einer Auflösung von 720 x 480 Pixeln oder weniger (30 fps) und 720 x 576 Pixeln oder weniger (25 fps).
- Der Audio-Stream sollte mit MPEG1 Audio Layer-2 oder MPEG 1 Audio Layer-3 (MP3) konform sein.
- Das System unterstützt nicht GMC (Global Motion Compression).
- Im Zeilensprungmodus encodierte Dateien werden eventuell nicht korrekt wiedergegeben.
- Die Wiedergabe einer DivX-Datei kann sehr lange dauern. Die abgelaufene Zeit wird erst angezeigt, wenn die Wiedergabe beginnt. Die abgelaufene Zeit wird eventuell nicht korrekt angezeigt.

Hinweise zu MPEG1/ MPEG2-Discs/Dateien

- Die Stream-Struktur von MPEG1/MPEG2-Discs und -Dateien sollte dem MPEG System/Programm-Stream entsprechen.
- 720 x 576 Pixel (25 fps)/720 x 480 Pixel (30 fps) wird für die höchste Auflösung empfohlen.
- Dieses System unterstützt auch die Auflösungen 352 x 576/480 x 576/352 x 288 Pixel (25 fps) und 352 x 480/480 x 480/352 x 240 Pixel (30 fps).
- Profil und Level sollten MP@ML (Main Profile at Main Level)/SP@ML (Simple Profile at Main Level)/MP@LL (Main Profile at Low Level) sein.
- Audio-Streams sollten mit MPEG1 Audio Layer-2, MPEG2 Audio Layer-2 oder Dolby Digital (nur MPEG2) konform sein.

Warnung zur Wiedergabe von DualDisc

- Die Nicht-DVD-Seite einer „DualDisc“ entspricht nicht der „Compact Disc Digital Audio“-Norm. Deshalb ist die Verwendung der Nicht-DVD-Seite einer DualDisc auf diesem Produkt nicht zu empfehlen.

Hinweis zu auf einer einggelegten SD Card aufgenommenen Dateien

- JVC ist nicht für Datenverluste auf einer SD Card bei der Verwendung mit diesem System verantwortlich.
- Tracks die mit einer Spezialmethode codiert oder verschlüsselt wurden, können auf dem System nicht wiedergegeben werden.
- Manche tragbaren Audio-Player sind mit diesem System nicht kompatibel.
- Dieses System kann eventuell manche SD Cards nicht wiedergeben und unterstützt kein DRM (Digital Rights Management).

Datenhierarchie

DVD VIDEO

Eine DVD VIDEO besteht aus „Titeln“, die jeweils in „Kapitel“ unterteilt sein können.

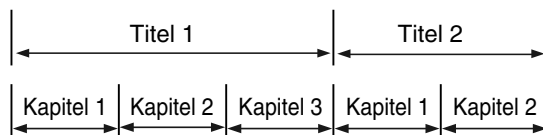

CD

Eine CD besteht aus „Tracks“.

Üblicherweise hat jeder Track seine eigene Tracknummer. (Auf manchen Discs kann jeder Track durch Indices weiter unterteilt sein.)

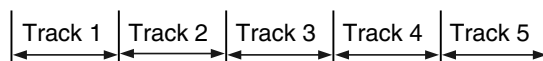

MP3/WMA/WAV/JPEG/DivX-Dateien

Audio, Standbilder und Video werden als Tracks/Dateien auf eine Disc oder SD Card aufgenommen. Tracks/Dateien werden oft in Ordnern gruppiert. Ordner können auch andere Ordner enthalten, was eine Ordnerhierarchie erzeugt.

Dieses System vereinfacht den hierarchischen Aufbau von Dateien und verwaltet Ordner in „Gruppen“.

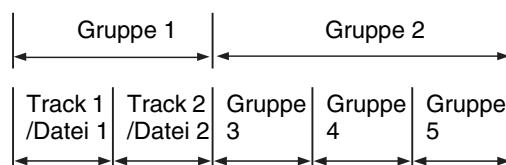

Dieses System kann bis zu 8 000 Tracks/Dateien auf einer Disc erkennen.

Wenn es Dateitypen außer MP3/WMA/WAV/JPEG/DivX/MPEG1/MPEG2 auf der Disc gibt, werden diese Dateien ebenfalls bei der Gesamtdateizahl mitberechnet.

Fehlersuche

Problem	Mögliche Ursache	Mögliche Lösung	Referenzseite
Es wird kein Sound/Video ausgegeben.	Falscher Anschluss.	Alle Kabel korrekt anschließen.	4
	Kopfhörer angeschlossen.	Kopfhörerstecker herausziehen.	37
Es wird kein Sound/Video über den [HDMI]-Ausgang ausgegeben.	Eine in einem mit der Haupteinheit/dem Fernseher inkompatiblen Format aufgenommene Disc/Datei wird abgespielt.	Wiedergabefähige Discs/Dateitypen bestätigen.	69
	Der angeschlossene Fernseher ist nicht mit HDCP kompatibel.	Einen mit HDCP kompatiblen Fernseher anschließen.	7
	Die Haupteinheit erkennt den an den [HDMI]-Ausgang angeschlossenen Fernseher nicht.	HDMI-Kabel trennen und erneut anschließen.	7
	Ein HDMI-Kabel wird benutzt, das länger als 5 m ist.	Benutzen Sie zur Gewährleistung stabilen Betriebs und hoher Bildqualität ein maximal 5 m langes HDMI-Kabel.	-
Disc-Wiedergabe beginnt nicht.	Die Disc ist umgekehrt eingelegt.	Legen Sie die Disc mit der bedruckten Seite nach oben in das Disc-Fach.	13
	Auf der Linse hat sich Feuchtigkeit angesammelt.	Lassen Sie die Haupteinheit an, warten ca. 1-2 Stunden und benutzen Sie dann.	67
Eine bestimmte Stelle kann nicht richtig weidergegeben werden.	Die Disc ist verkratzt oder schmutzig.	Reinigen oder ersetzen Sie die Disc.	2
Wenn der Fernseher an den [HDMI]-Ausgang angeschlossen ist, erscheint das Bild verzerrt.	Das Bildverhältnis ist falsch.	Schließen Sie den Fernseher an den SCART-Ausgang an und wählen Sie den Videosignaltyp und Monitorausgangstyp.	6 - 7, 54
Eine Radiosendung kann nicht empfangen werden.	Es ist keine Antenne angeschlossen.	Antenne anschließen.	9
Ein surrendes Geräusch ertönt.	Die Haupteinheit ist zu nah am Fernseher, Computer oder einem anderen Elektrogerät.	Stellen sie die Haupteinheit weiter vom Fernseher, Computer oder sonstigen Elektrogerät entfernt auf.	67 - 68
Das Disc-Fach kann nicht ausgefahren werden.	Wenn im Anzeigefenster „TRAY LOCK“ erscheint, wurde der Disc-Auswurf gesperrt.	Disc-Auswurfsperrung aufheben.	37
Das Disc-Fach kann nicht ausgefahren werden. (Auch wenn [⏏/⏏] auf der Haupteinheit gedrückt wird, schaltet sie sich nicht aus)	Die Einheit könnte defekt sein.	Folgen Sie Schritten 1 und 2 unten. 1. Halten Sie [⏏/⏏] auf der Haupteinheit 5 Sekunden lang gedrückt, um das Ausschalten zu erzwingen. 2. Halten Sie [■] und [▲] auf der Haupteinheit 5 Sekunden lang gedrückt. Dadurch wird das Disc-Fach geöffnet.	-
Fernbedienung funktioniert nicht.	Die Batterien der Fernbedienung sind erschöpft.	Ersetzen Sie die Batterien durch neue.	11
Haupteinheit kann nicht durch Fernbedienung kontrolliert werden.	Der Fernbedienungs-Moduswählschalter steht auf [TV] oder [STB/VCR].	Schieben Sie den Fernbedienungs-Moduswählschalter auf [AUDIO].	12
Die HDMI CEC-Funktion arbeitet nicht.	Der angeschlossene Fernseher ist nicht mit HDMI CEC kompatibel.	Sehen Sie in der Bedienungsanleitung des Fernsehers nach.	-
	„AUS“ ist als Einstellung für „STEUERUNG MIT HDMI“ gewählt.	Wählen Sie als Einstellung für „STEUERUNG MIT HDMI“ „EIN1“ oder „EIN2“.	53, 61

Problem	Mögliche Ursache	Mögliche Lösung	Referenzseite
Die Anzeige wechselt zum Fernseher, wenn die Haupteinheit wiedergegeben wird. Wenn der Fernseher ausgeschaltet wird, schaltet sich auch die Haupteinheit aus. Die Haupteinheit wird automatisch eingeschaltet, wenn die Fernbedienung des Fernsehers benutzt wird.	Dies liegt an der Aktivierung der HDMI CEC-Steuerungsfunktion.	Zur Deaktivierung dieser Funktion stellen Sie „STEUERUNG MIT HDMI“ der „HDMI-EINSTELLUNG“ im Menü CONNECTION SETTING auf AUS.	53, 61
„PIN CODE“ erscheint auf dem TV-Bildschirm, wenn die Disc eingelegt wird, d. h. Sie werden aufgefordert, Ihren PIN-Code einzugeben.	Der PIN-Code wurde für die Disc festgelegt.	Geben Sie den vierstelligen PIN-Code der Disc ein, um die Wiedergabe zu starten.	-

Falls dieses System trotz obiger „Mögliche Lösung“ nicht ordnungsgemäß arbeitet

Viele Systemfunktionen werden durch Mikroprozessoren kontrolliert, die durch einen Neustart des Netzteils zurückgesetzt werden. Wenn das Drücken einer Taste nicht die normale Aktion hervorruft, ziehen Sie den Stecker aus der Steckdose, warten eine Weile, und stecken ihn dann wieder ein.

Hauptgerät (CA-NXBD3)

Tuner

- FM-Frequenz: 87,50 MHz - 108,00 MHz
- AM-Frequenz: 522 kHz - 1.629 kHz

Buchsen (Vorderseite des Hauptgeräts)

- Audio-Ausgang für Kopfhörer - Buchse x 1
Impedanz: 16 Ω bis 1 k Ω

Buchsen (Rückseite des Hauptgeräts)

- Optischer Digitaleingang - Buchse x 1
-23 dBm bis -15 dBm
- Audio-Eingang - Buchsen (2) x 1
500/250 mV/47 k Ω
- Systembuchse x 1
- Component Video-Ausgang - Buchsen (3) x 1
Y : 1,0 Vp-p, 75 Ω mit Abschlusswiderstand
P_B : 0,7 Vp-p, 75 Ω mit Abschlusswiderstand
P_R : 0,7 Vp-p, 75 Ω mit Abschlusswiderstand
- Composite Video-Ausgang - Buchse
1,0 Vp-p, 75 Ω terminiert
- S-Video-Ausgang - Buchse
Y: 1,0 Vp-p, 75 Ω mit Abschlusswiderstand
C: 0,3 Vp-p, 75 Ω mit Abschlusswiderstand
- SCART-Buchse x 1
- AM-Antennenbuchse x 1
- FM-Antennenbuchse x 1
- Ethernet-Buchse x 1
- HDMI-Monitor-Ausgangsbuchse x 1
Unterstützt Deep Color, „x.v.Color“.

SD-Speicherkarte

- Format: FAT 12/16
- Empfohlene Größe
SD : 8 Mo \sim 2 Go
SDHC : 4 Go \sim 32 Go

Allgemein

- Netzanschluss: Wechselspannung 230 V \sim , 50 Hz
- Leistungsaufnahme (in Betrieb): 30 W
- Leistungsaufnahme (in Bereitschaft): 0,7 W
- Abmessungen (B x H x T): 460 mm x 79 mm x 360 mm
(einschließlich hervorstehender Teile)
- Gewicht: 5,0 kg

Lautsprechereinheit (SP-NXBD3)

Subwoofer für BD3 (SP-NXBD3W)

Verstärker:

- Subwoofer: 200 W bei 6 Ω (100 Hz, THD 10 %)
- Linker/rechter Lautsprecher: 55 W x 2 bei 3 Ω (1 kHz, THD 10 %)

Lautsprecher:

Bass-Reflex

- 16 cm Konus
- Frequenzbereich: 30 Hz - 200 Hz

Allgemein:

- Netzanschluss: Wechselspannung 230 V \sim , 50 Hz
- Leistungsaufnahme (in Betrieb): 85 W
- Leistungsaufnahme (in Bereitschaft): 0,6 W
- Abmessungen (B x H x T): 300 mm x 361 mm x 303 mm
- Gewicht: 11,5 kg

Linke und rechte vordere Surroundlautsprecher für BD3 (SP-NXBD3F)

- Typ: 1-Wege Bass-Reflex Typ
Magnetisch abgeschirmter Typ
- Lautsprecher: 5,5 cm Konus x 2
- Belastbarkeit: 55 W
- Impedanz: 3 Ω
- Frequenzbereich: 80 Hz - 20 kHz
- Schalldruckpegel: 76 dB/W·m
- Abmessungen (B x H x T): 88 mm x 203 mm x 127 mm
- Gewicht (1 Einheit): 1,3 kg

Mitgeliefertes Zubehör

- Fernbedienung x 1
- Batterie x 2
- FM-Antenne x 1
- AM-Ringantenne x 1
- Systemkabel x 1
- Hauptteil der Bedienungsanleitung
(diese Anleitung) x 1
- Separater Teil der Bedienungsanleitung für die Netzwerk-Funktion x 1
- CD-ROM zur Einrichtung der Netzwerk-Funktion x 1
(Diese CD-ROM ist zur Verwendung in einem Computer vorgesehen. Sie kann nicht auf dieser Anlage abgespielt werden.)

A

ANSCHLUSSTEST 55
 Antenne 9
 Anzeige ... 8, 18, 19, 23, 34, 37, 42
 ANZEIGE DATUMSTYP
 56, 58
 Anzeigesicht 66
 AUDIO-AUSGABE
 WECHSELN 38, 40
 AUDIO-STUMMSCHAL-
 TUNG 33
 AUDIO-VERZÖGERUNG ... 52
 AUSWAHL ZEITANZEIGE
 56, 58
 Auswurfsperrung 37

B

BD-KINDERSICHERUNG
 48, 49
 BD-KLANG MISCHEN 52
 BD-VIDEO 15
 BD-VIDEODATEN
 LÖSCHEN 55
 BILDQUALITÄT 46
 BILDSCHIRM ANLEITUNG
 31, 56
 BILDSCHIRMSCHONER
 56, 57
 BONUSVIEW 15

D

Dateitypen 2, 17
 DETAIL-EINSTELLUNG ... 46, 47
 DIASHOW-EFFEKTE 41, 45
 DIASHOW-INTERVALL ... 41, 44
 DIGITALE
 RAUSCHMINDERUNG ... 46
 DIMMER 36
 Disc-Typen 2, 17
 DivX 29, 30, 69
 DivX-ANMELDUNG ... 29, 56, 57
 DUAL MONO 35
 DualDisc 70
 DVD 2, 67, 69
 DVD-R/DVD-RW 69
 DYNAMIKKOMPRIMIERUNG
 51

E

EINSTELLUNG
 INITIALISIEREN 56, 57
 Enhanced Other Networks
 20, 23

F

Fernbedienung 11, 63
 FM-MODUS 19
 FM/AM 12, 19

H

HDMI-EINSTELLUNG ... 53, 54
 Herstellercode (STB) 65
 Herstellercode (TV) 63
 Herstellercode (VCR) 64
 HÖHEN/BÄSSE 35

I

IP ERHALTEN 55

J

JPEG 16, 18

K

KAPITEL ÄNDERN 41, 43
 Klare Stimme 34
 KOMPONENTEN
 AUSGANG 53, 54
 Kopfhörer-Surround-Modus
 37

L

LÄNDERCODE 48, 49
 Ländercodes 60
 Lautsprecher 4, 5

M

MENÜSPRACHE 48, 50
 MIDNIGHT-MODUS 34
 MONITORTYP 54
 MPEG1 69, 70
 MPEG2 28, 69, 70
 MP3 69, 70

N

NAHTLOSES SPIEL 50

P

PB MODE 38, 41, 46
 PIN CODE 72
 POP-UP/MENÜ 15, 33
 PROGRAMMSPIEL 41, 42
 PROGRESSIVE AUSGABE
 46, 47
 PS (Program Service) ... 20, 21
 PTY (Program Type) ... 20, 21
 PTY-Codes 21, 22

R

Radio Data System 20, 21
 Regionalcode 3
 RT (Radio Text) 20, 21
 Rückansicht 4, 66

S

SD CARD 15, 16, 55
 SD-KARTE FORMATIEREN
 55
 SIGNALTYP 7, 8, 38, 39
 Sleep Timer 36
 SOUNDPEGEL 34
 Sprachcodes 59
 SPRACHE VOM BILD-
 SCHIRMMENÜ 56
 SPUR WECHSELN 41, 44
 STANDARD-GATEWAY ... 55
 STANDBILDMODUS 50
 STATISCHE IP-ADRESSE ... 55
 STATISCHE SUBNETZ-
 MASKE 55
 Subwoofer 4, 5, 10, 35
 Surround 37

T

TA/News/Info 23
 TITEL ÄNDERN 41, 43
 TONSPURSPRACHE
 38, 40, 48, 49
 TOP MENU 25, 33

U

UNTERTITEL 38, 39, 48, 49
 UNTERTITELTYP 38, 39

V

Virtual Package 15
 Vorderansicht 66

W

WAV 70
 Wiedergabe 15
 Wiedergabe fortsetzen 32
 WIEDERHOLEN 41, 42
 WINKEL ÄNDERN 38, 40
 WMA 17, 70

Z

ZEITSPRUNG 41, 44
 ZUFALLSSPIEL 41, 43

Table des matières

Introduction	2
Remarques concernant les disques/fichiers.....	2
Utilisation de ce produit (Raccordement)	4
Raccordement des hauts-parleurs et du caisson d'extrêmes graves.....	4
Branchement d'un téléviseur.....	6
Branchement des antennes.....	9
Branchements d'autres appareils numériques audio.....	10
Branchements d'autres appareils analogiques audio.....	10
Branchement du câble d'alimentation.....	10
Utilisation de la télécommande.....	11
Utilisation de ce produit (Fonctionnement)	12
Mise sous tension de l'unité principale.....	12
Utilisation des touches numériques.....	12
Réglage du volume.....	12
Lecture d'un disque.....	13
Mise en pause.....	14
Avance image par image.....	14
Recherche rapide arrière/avant.....	14
Lecture commençant environ 7 secondes avant une position.....	14
Lecture au ralenti.....	14
Sauter au début d'un chapitre, d'une piste ou d'un fichier.....	14
Lecture de vidéo BD.....	15
Lecture d'un fichier.....	16
Écran d'affichage sur l'unité principale selon les types de disques/fichiers.....	17
Écouter les émissions de radio.....	19
Lecture de sources d'autres appareils.....	24
Autres utilisations importantes	25
Navigation pendant la lecture.....	25
Regarder une vidéo prise avec Everio.....	28
Lecture de SD ou DVD comportant plusieurs formats de fichier.....	29
Lecture dans la liste du dossier.....	30
Utilisation du AFFICHAGE SUR ECRAN (Superposition).....	31
Reprise de la lecture.....	32
Sélection d'un chapitre/piste à l'aide des touches numériques.....	33
Sélection d'une piste à partir de l'écran du menu.....	33
Couper momentanée du son.....	33
Mise au point de la voix.....	34
Sélection du niveau sonore.....	34
Utilisation du mode Midnight (MODE MIDNIGHT).....	34
Sélection du canal principal ou secondaire (DUAL MONO).....	35
Réglage des basses/aigus.....	35
Réglage du volume pour le son ambiophonique arrière/caisson d'extrêmes basses.....	35
Modification et éclairage de la luminosité du cadran d'affichage.....	36
Amélioration du son de lecture (K2).....	36
Utilisation du minuteur de mise en veille.....	36
Sélection du mode surround.....	37
Sélection du mode surround avec les écouteurs.....	37
Bloquage de l'éjection du disque.....	37
Fonctions utiles pour la lecture des disques et fichiers	38
RÉGLAGE DU DISQUE.....	38
RÉGLAGE DE LA LECTURE.....	41
RÉGLAGE VIDEO.....	46
Modification des réglages initiaux pour l'écran des préférences	48
RÉGLAGE DU DISQUE.....	48
RÉGLAGE VIDEO.....	50
RÉGLAGE AUDIO.....	51

RÉGLAGE DE BRANCHEMENT.....	53
RÉGLAGE CARTE SD.....	55
RÉGLAGE DU RESEAU.....	55
AUTRES RÉGLAGES.....	56
Codes langues	59
Codes pays	60
Fonctions de base HDMI CEC	61
Fonctionnement d'autres appareils à l'aide de la télécommande	63
Fonctionnement d'un téléviseur à l'aide de la télécommande.....	63
Fonctionnement d'un décodeur numérique/magnétoscope (STB/VCR) à l'aide de la télécommande.....	64
Description du éléments du système	66
Vue avant.....	66
Vue arrière.....	66
Vue du cadran d'affichage.....	66
Remarques sur le fonctionnement ..	67
Emplacements convenant à l'installation de l'unité principale.....	67
Condensation.....	67
Nettoyage de l'unité principale.....	67
Licence et marque commerciale.....	67
Logiciel GNU conforme GPL/LGPL.....	68
Remarques sur le maniement.....	68
Remarques sur les disques et les fichiers	69
Disques illisibles.....	69
Fichier et disques lisibles MP3/WMA/WAV/JPEG/DivX/MPEG1/MPEG2.....	69
Remarques sur les fichiers et disques MP3/WMA/WAV/JPEG.....	69
Remarques sur les DVD-R/DVD-RW.....	69
Remarques sur les disques/fichiers DivX.....	69
Remarques sur les disques et fichiers MPEG1 et MPEG2.....	70
Précautions pour la lecture DualDisc.....	70
Remarques sur les fichiers enregistrés sur une carte SD connectée.....	70
Hiérarchie des données.....	70
Dépannage	71
Spécifications	73
Unité principale (CA-NXBD3).....	73
Haut-parleur principal (SP-NXBD3).....	73
ACCUEIL	74

Comment utiliser ce manuel

- Ce manuel vous explique les différents fonctionnements de l'appareil en utilisant la télécommande. Certaines touches de l'appareil principal sont les mêmes que celles de la télécommande. Dans ce cas-là vous pouvez utiliser indifféremment une touche ou l'autre.
- Afin d'améliorer les explications, certains schémas de ce manuel sont simplifiés ou amplifiés.
- Vous pouvez utiliser certaines fonctions différemment des explications données dans ce manuel.
- En fonction du disque ou du fichier que vous utilisez, il est possible que vous n'obteniez pas le résultat donné dans le manuel, même en ayant suivi les explications.
- Les symboles ci-dessous correspondent aux disques/fichiers utilisables pour la fonction expliquée.



Introduction

Remarques concernant les disques/fichiers

Utilisation des disques

- N'utilisez aucun disque de forme non standard (en forme de coeur, fleur, ou carte de crédit, etc.) vendu dans les commerces qui risquerait d'endommager le système.
- N'utilisez pas de disque portant un ruban adhésif, un auto collant ou de la colle car cela pourrait endommager le système.
- Ne pliez pas le disque.

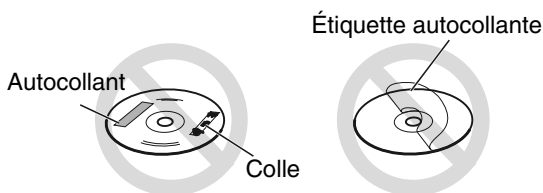

Nettoyage des disques

Face du signal

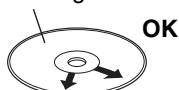

Nettoyez le disque avec un chiffon doux en partant du centre vers l'extérieur.

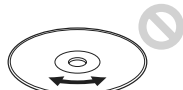

Des éraflures concentrées sur un endroit provoquent un décrochement du son.

- N'utilisez pas de diluants, benzènes, nettoyants pour disques analogiques et aucun autre produit chimique.

Types de disques/fichiers lisibles

<Appareil>

Type de média/logo	Caractéristiques	Format
	Disponible pour les formats de disques BD-ROM, BD-RE et BD-R.	BD-V BD-AV
	Disponible pour le format DVD VIDÉO, Disques DVD-R/-RW/-R DL et DVD+R/+RW/+R DL.	DVD-V DVD-VR
	Disponible pour le format de disque CD-DA et CD-R/RW.	CD
	Disponible pour les formats SD, SDHC, miniSD et microSD. (Les cartes miniSD™ et microSD™ doivent disposer d'un adaptateur de carte miniSD™ et microSD™.)	SD
	Disponible pour le format AVCHD.	AVCHD

REMARQUE

- Vous devez finaliser l'enregistrement des disques BD-RE, BD-R, DVD-R/-RW/-R DL et DVD+R/+RW/+R DL avant de les lire.
- Il est nécessaire d'installer un accessoire spécial pour le logement de la carte SD, lors de l'utilisation de cartes miniSD™ ou microSD™.
- Certains BD-R et BD-RE ne peuvent pas être lus correctement. (disque fait main, etc.)
- Jusqu'à 8 000 fichiers/dossiers peuvent être reconnus sur un disque ou une carte SD. Si la limite est dépassée, ils ne peuvent pas être reconnus.
- Le message "Aucune photo enregistrée" (ex. JPEG) apparaît quand vous sélectionnez un dossier contenant des images non-reconnues. Ce n'est pas un dysfonctionnement.

<Fichier>

MUSIQUE	Disponible pour les formats WAV, MP3 et WMA	WAV MP3 WMA
VIDÉO	Disponible pour le format DivX, MPEG2, MPEG4 AVC	DivX MPEG2 MPEG4 AVC
IMAGE	Disponible pour le format JPEG	JPEG

(suite sur la page suivante.)

Code régional BD/DVD

Les lecteurs BD-ROM / DVD VIDÉO et les disques BD-ROM / DVD VIDÉO possèdent leurs propres codes numériques régionaux. Ce système peut lire un BD-ROM / DVD VIDÉO dont le code numérique régional inclut le code régional du système indiqué sur le panneau arrière.

Exemples:
BD-ROM



DVD VIDÉO



Si vous chargez un BD-ROM / DVD VIDÉO avec un code régional erroné, le message "Erreur code régional" s'affiche sur l'écran du téléviseur et la lecture ne peut pas démarrer.

- Il peut arriver que le fonctionnement de certains BD-ROM, DVD VIDÉO ou fichiers DivX ne corresponde pas à celui qui est expliqué dans ce manuel. Ceci est dû à la programmation et à la structure du disque/fichier et non pas à un dysfonctionnement de ce système.
- Ce système est conçu pour être utilisé avec les normes PAL. Cependant, vous pouvez également lire les disques enregistrés au format NTSC.

Utilisation de ce produit (Raccordement)

Raccordement des hauts-parleurs et du caisson d'extrêmes graves

Raccordez les hauts-parleurs au caisson d'extrêmes graves en branchant les bornes colorées aux prises colorées correspondantes situées à l'arrière du caisson d'extrêmes graves.

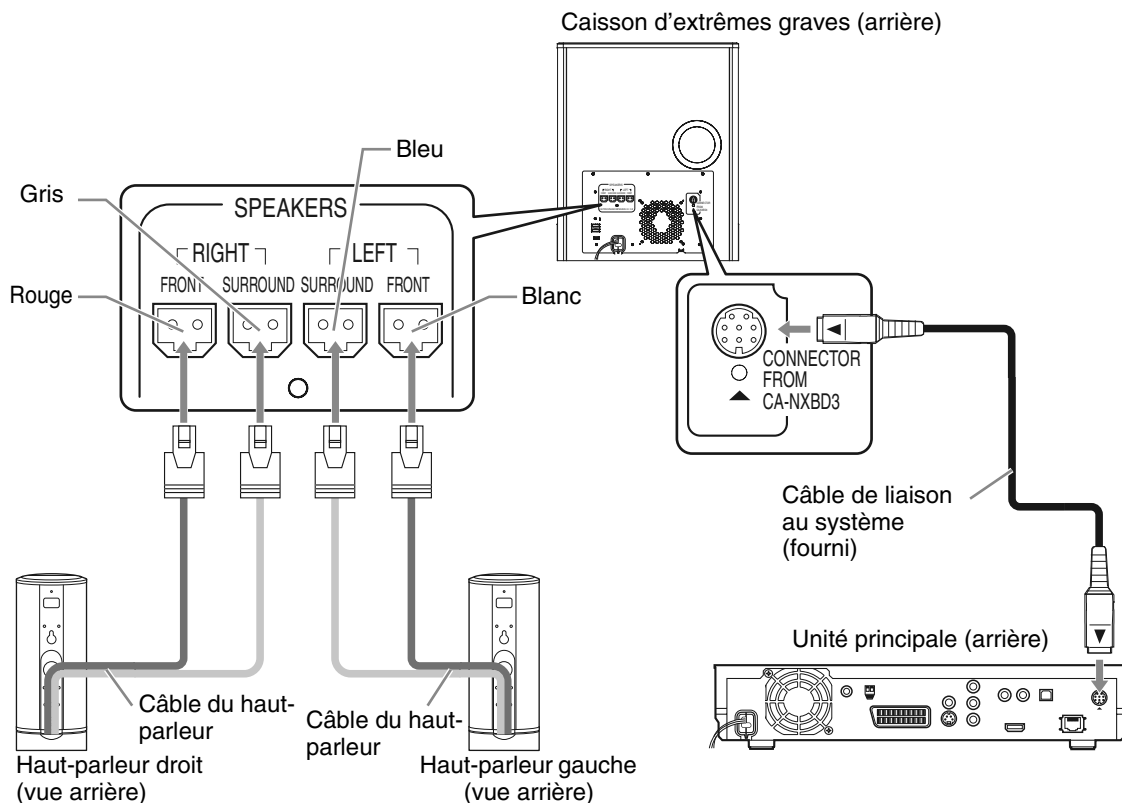

■ IMPORTANT

- Un branchement incorrect du câble du haut-parleur réduit l'effet stéréo et la qualité du son.
- Les hauts-parleurs fournis avec l'appareil sont à blindage antimagnétique, et cependant une certaine irrégularité des couleurs peut survenir sur le téléviseur dans certaines conditions. Pour éviter ces irrégularités de couleurs, installez les hauts-parleurs en suivant les instructions ci-dessous. (Le caisson d'extrêmes graves n'est pas à blindage antimagnétique).

1. **Éteignez l'alimentation principale du téléviseur avant d'installer les hauts-parleurs.**
2. **Installez les hauts-parleurs suffisamment loin du téléviseur pour ne pas causer d'irrégularité de couleurs sur le téléviseur.**
3. **Attendez environ 30 minutes avant de rallumer l'alimentation principale du téléviseur.**

ATTENTION

- En tant qu'éléments du système NX-BD3, les hauts-parleurs livrés avec le système sont fabriqués pour être exclusivement utilisés avec l'unité principale fournie. Ne branchez pas ces hauts-parleurs avec des appareils autres que l'unité principale leur correspondant. En le faisant, vous risquez d'endommager les hauts-parleurs.
- Ne branchez pas d'autres hauts-parleurs externes avec les hauts-parleurs livrés avec le système. Les changements d'impédance peuvent endommager l'appareil principal et les hauts-parleurs l'accompagnant.

(suite sur la page suivante.)

Installation des hauts-parleurs sur des supports vendus dans le commerce

Les hauts-parleurs gauche et droit sont adaptés aux supports vendus dans le commerce. Avant de les installer sur ces supports, suivez les instructions données ci-dessous.

Hauts-parleurs gauche et droit pour NX-BD3

Retirez les supports d'origine du haut-parleur.

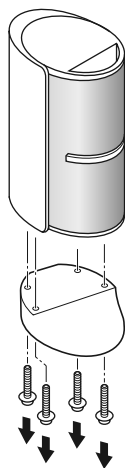

Hauts-parleurs gauche et droit pour NX-BD3

Retirez les câbles du haut parleur passant par les rainures et tenus par les attaches.

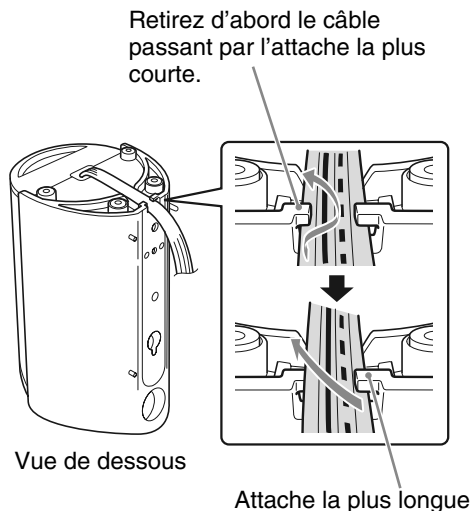

ATTENTION

- Vous pouvez fixer les hauts parleurs gauche et droit sur un mur.
- Si vous désirez installer les hauts-parleurs sur un mur, faites appel à un installateur agréé.
- Pour éviter d'endommager les hauts-parleurs suite à une chute due à une installation incorrecte ou sur un mur insuffisamment solide, N'INSTALLEZ PAS les hauts-parleurs vous-mêmes sur un mur.
- Choisissez soigneusement l'endroit du mur où fixer les hauts-parleurs. Des personnes peuvent être blessées ou des appareils risquent d'être endommagés si les hauts-parleurs sont fixés dans un endroit gênant les activités quotidiennes.

Disposition des hauts-parleurs

Ce système est conçu pour donner un son ambiophonique virtuel en installant les trois hauts-parleurs en avant. (L'ensemble comprenant les deux hauts-parleurs gauche et droit et le caisson d'extrêmes graves se rapporte au canal 2.1). La fonction son ambiophonique avant traite les signaux d'entrée pour créer un champ de son réaliste.

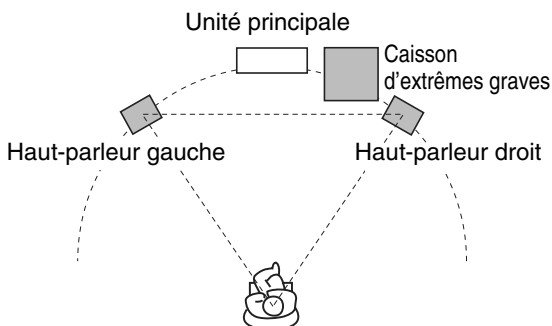

Branchement d'un téléviseur

Brancher un téléviseur avec la prise SCART

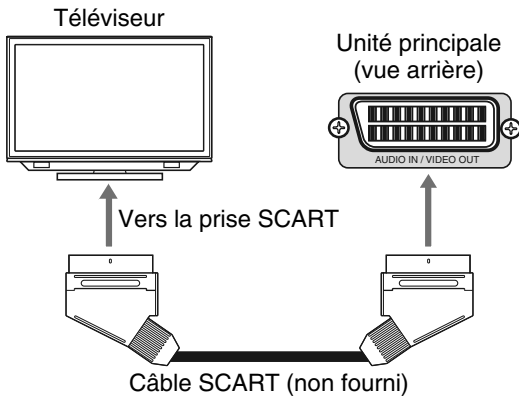

REMARQUE

- Aucun signal audio ne sort de la prise SCART vers le téléviseur.

Brancher un téléviseur avec la prise [VIDEO]

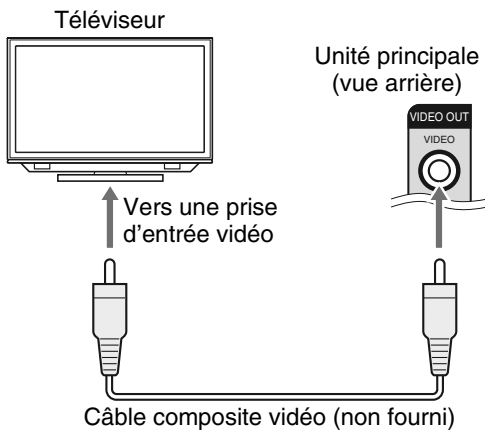

REMARQUE

- Lorsque vous souhaitez que le son provienne du téléviseur, branchez le téléviseur sur la prise SCART en plus de la prise [VIDEO].

Brancher un téléviseur avec la prise [S-VIDEO]

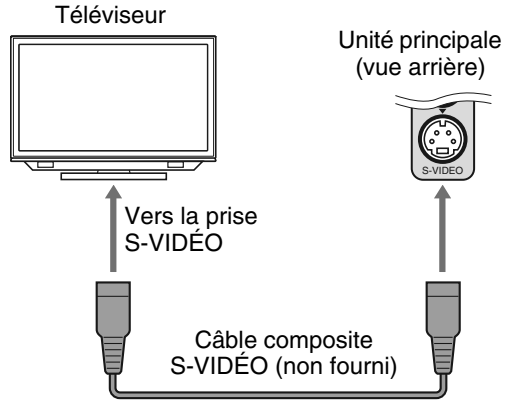

Brancher un téléviseur avec les prises [COMPONENT VIDEO OUT]

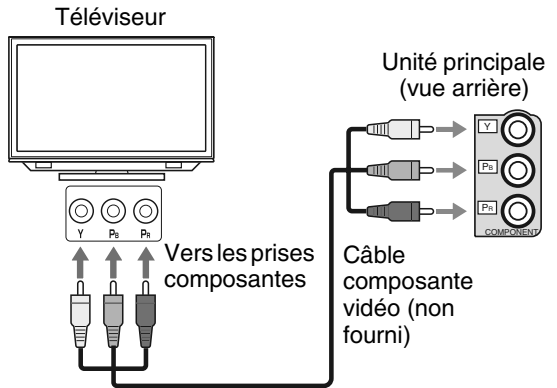

Brancher un téléviseur avec la prise [HDMI]

Ce système peut sortir des signaux vidéo numériques non compressés vers un téléviseur compatible avec l'interface HDMI (High-Definition Multimedia Interface).

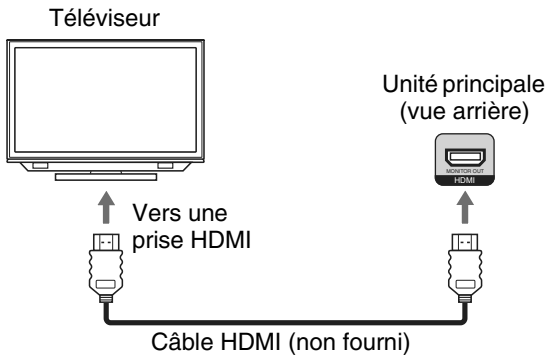

REMARQUE

- Vous pouvez vérifier le type de signal vidéo HDMI dans le cadran d'affichage. (Se reporter à "Sélection d'un type de signal vidéo" sur cette page.)
- Si l'image est déformée alors qu'un téléviseur HDMI est branché, éteignez l'unité principale et rallumez-la de nouveau.
- Uniquement disponible pour un téléviseur compatible avec la norme HDCP (High-Bandwidth Digital Content Protection) à la prise [HDMI] afin que le type de signal vidéo HD décompressé puisse sortir.
- Utilisez un câble HDMI haute vitesse.
- Dans les paramètres par défaut, aucun audio HDMI n'est émis en provenance du téléviseur. (Se reporter à "SORTIE AUDIO HDMI" en page 53)

ATTENTION

- Branchez directement l'unité principale à un téléviseur (ou à un moniteur) sans passer par un magnétoscope (VCR), sinon des déformations de l'image peuvent survenir pendant la lecture. (Cependant si vous faites le branchement en passant par un VCR, la qualité de l'audio n'est pas affectée).

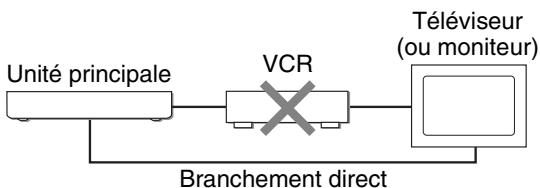

- Le fait de brancher l'unité principale à un téléviseur avec VCR intégré peut provoquer également des déformations de l'image pendant la lecture.

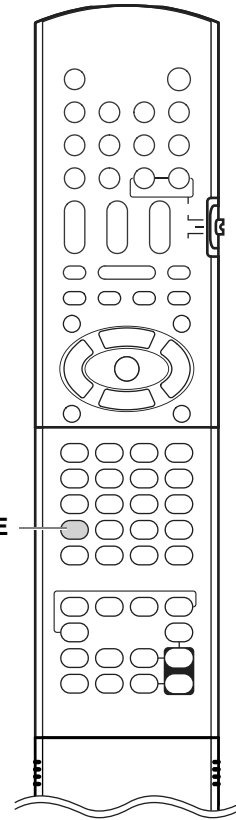

Sélection d'un type de signal vidéo

Pour regarder une image sur l'écran du téléviseur, branchez l'unité principale au téléviseur et sélectionnez correctement le type de signal vidéo en fonction du téléviseur.

- 1 Passez aux réglages les plus appropriés sur votre téléviseur à l'avance.
- 2 Allumez l'unité principale (Se reporter à "Branchement du câble d'alimentation" en page 10 et "Mise sous tension de l'unité principale" à la page 12.)
- 3 Appuyez sur la touche [SCAN MODE].

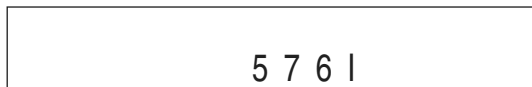
Exemple:

4 Appuyez sur [SCAN MODE] à plusieurs reprises et sélectionnez le type de signal approprié.

- Selon le réglage défini à l'étape 1, sélectionnez "576I", "576P", "720P", ou "1080I" pour la sortie composante. La résolution correspondant au téléviseur peut être sélectionnée pour la sortie HDMI.
- Malgré le réglage, "576I" est émis lorsque le téléviseur est branché sur le composite ou la prise [S-VIDEO].
- Quand la télévision est branchée à la prise HDMI, sélectionnez AUTO pour une utilisation normale.
- Sélectionnez 576P, 720P, 1080I ou 1080P selon vos besoins.

5 Définissez les réglages initiaux pour le branchement. (Se reporter à "RÉGLAGE DE BRANCHEMENT" en page 53)

REMARQUE

- Les signaux vidéo ne peuvent pas être modifiés, même si vous appuyez sur [SCAN MODE] lors du démarrage ou de lecture de la carte SD/du disque.
- Les numéros "576", "720" et "1080" se rapportent au nombre des ligne de balayages. Généralement, plus le nombre est grand, meilleure sera l'image.
- "I" se rapporte au format entrelacé. "P" se rapporte au format progressif. Il est possible d'obtenir une meilleure image en format progressif qu'en format entrelacé.
- Quand un signal vidéo HD (720P, 1080I, 1080P) sort, le voyant "HD" s'allume.
- Quand "576P", "720P" ou "1080P" est sélectionné, le voyant "P" s'allume sur le cadran d'affichage.
- Lorsque la lecture d'un SD/disque est interrompue, le signal vidéo choisi s'affiche sur l'écran d'affichage pendant un moment.

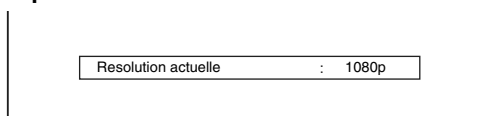
Exemple:

REMARQUE

- Même si l'unité principale est éteinte, le réglage du type de signal vidéo est mémorisé.
- Le seul type de signal de sortie possible de la prise SCART est un signal composite.

Branchement des antennes

Antenne cadre AM (fourni)

Installation de l'antenne cadre AM

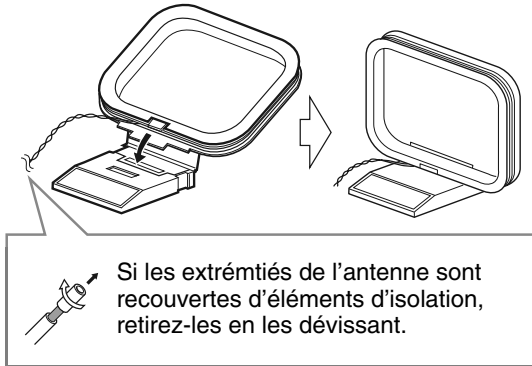

Branchement de l'antenne cadre AM

Unité principale (vue arrière)

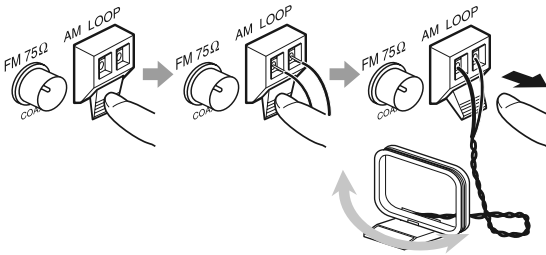

Tournez l'antenne cadre AM pour trouver la meilleure position et obtenir la meilleure réception.

REMARQUE

- Les conducteurs de l'antenne ne doivent être en contact avec aucune autre prise. Cela pourrait provoquer une mauvaise réception.

Antenne FM (fourni)

Unité principale (vue arrière)

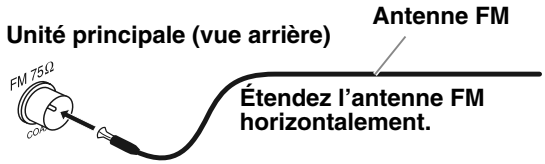

Si la réception est mauvaise
Unité principale (vue arrière)

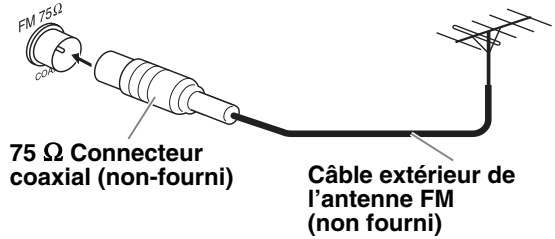

REMARQUE

- Il est recommandé d'utiliser un câble coaxial pour la réception FM afin de réduire les interférences.

Branchements d'autres appareils numériques audio

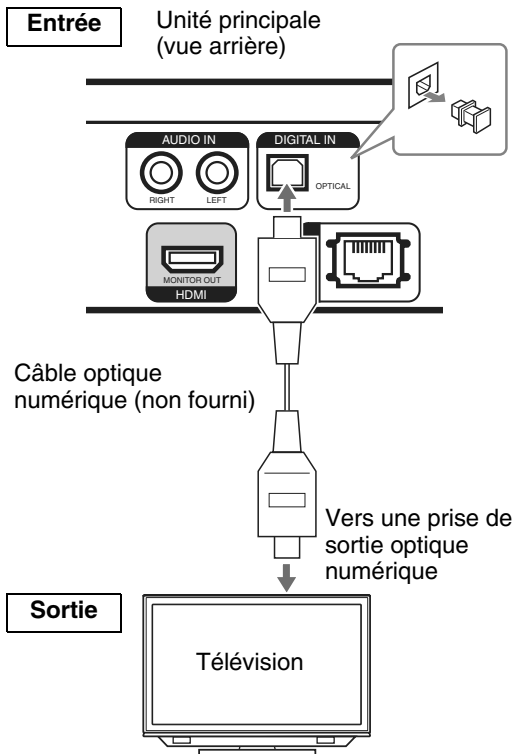

Branchements d'autres appareils analogiques audio

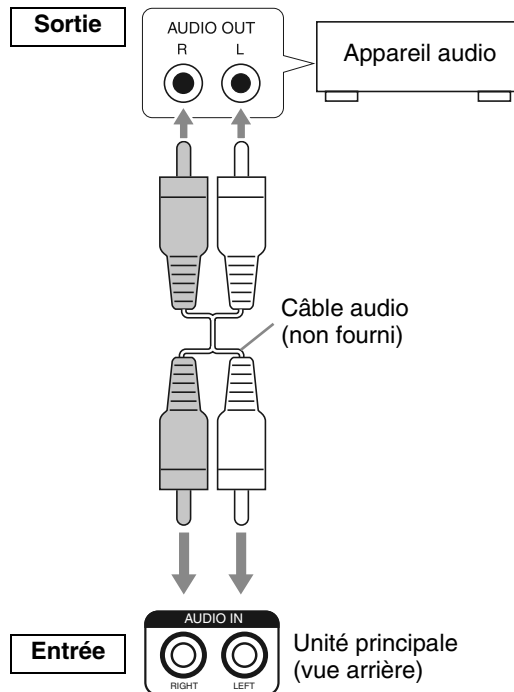

Branchement du câble d'alimentation

■ Unité principale

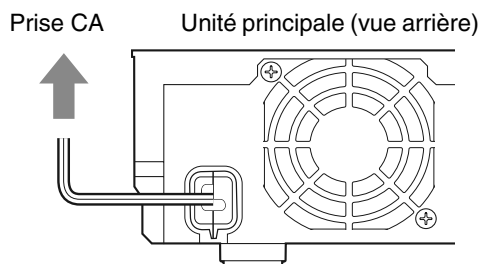

■ Caisson d'extrêmes graves

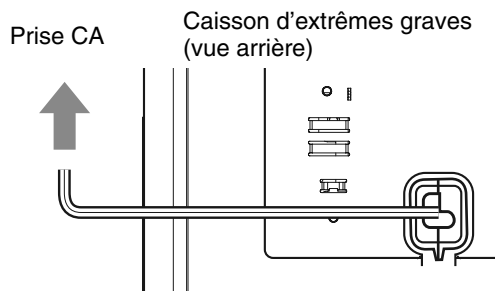

Utilisation de la télécommande

Les numéros correspondent aux pages d'explication de chaque élément.

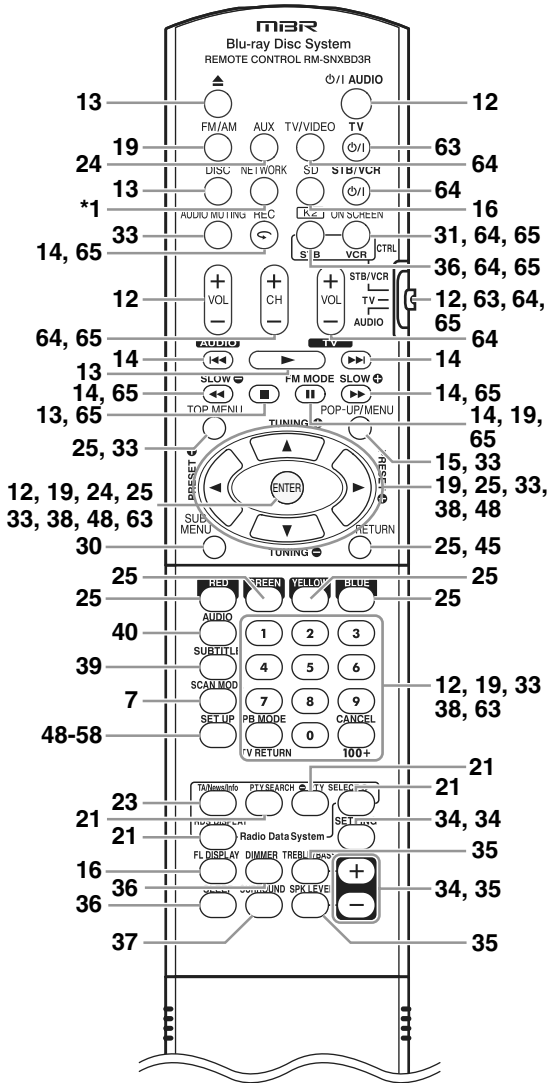

Insertion de piles dans la télécommande

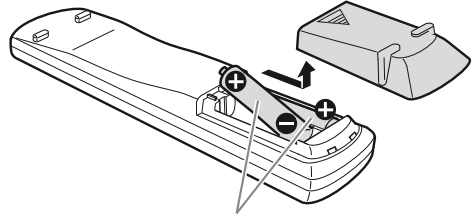

Piles sèches type R6P (SUM-3)/ AA (15F) (fourni)

- Si la portée de la télécommande diminue, remplacez les deux piles.

Fonctionnement du système avec la télécommande

- Dirigez la télécommande directement sur la partie avant de l'unité principale.
- N'obstruez pas le capteur de la télécommande de l'unité principale.
- Utilisez la télécommande en la plaçant toujours dans une position plus élevée que l'unité principale.

*1. Reportez-vous au volume séparé du guide de fonctionnement pour la fonction réseau.

Utilisation de ce produit (Fonctionnement)

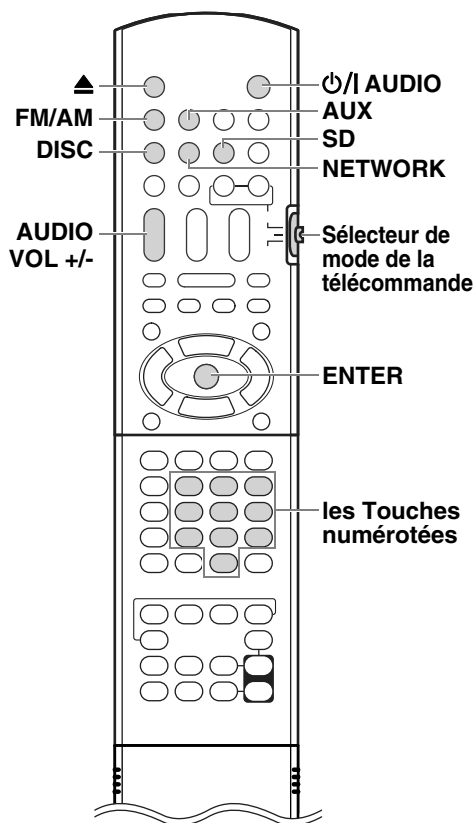

ATTENTION

Placez le sélecteur de mode de la télécommande sur [AUDIO].

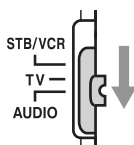

Mise sous tension de l'unité principale

Appuyez sur la touche [⏻/I AUDIO] de la télécommande ou sur la touche [⏻/I] de l'unité principale.

- Appuyez sur la touche [⏻/I AUDIO] de la télécommande ou sur la touche [⏻/I] de l'unité principale pour l'éteindre.
- Quand l'alimentation est coupée, l'unité principale s'allume en appuyant sur l'une des touches ci-dessous.
 - Touches [DISC], [NETWORK], [SD], [FM/AM], [AUX], ou [▲] de la télécommande.
 - Touches [▲], [DISC] ou [NETWORK] sur l'unité principale.
- La fonction correspondant à la touche démarre en même temps.
- En appuyant sur [▲] et en allumant l'unité, DISC sera sélectionné comme source.

Utilisation des touches numériques

Exemples:

5:[5]
15:[1] → [5]
150:[1] → [5] → [0]

- Après avoir saisi les numéros, appuyez sur [ENTER] ou patientez 4 secondes pour confirmer l'entrée.

Réglage du volume

Appuyez sur la touche [AUDIO VOL +/-].

- La plage de réglage du volume s'étend de 0 à 60.
- Vous pouvez également régler le volume en appuyant sur [VOLUME +/-] sur l'unité principale.

REMARQUE

- Se reporter à "Réglage du volume pour le son ambiophonique arrière/caisson d'extrêmes basses" en page 35 pour régler le volume du caisson d'extrêmes graves.

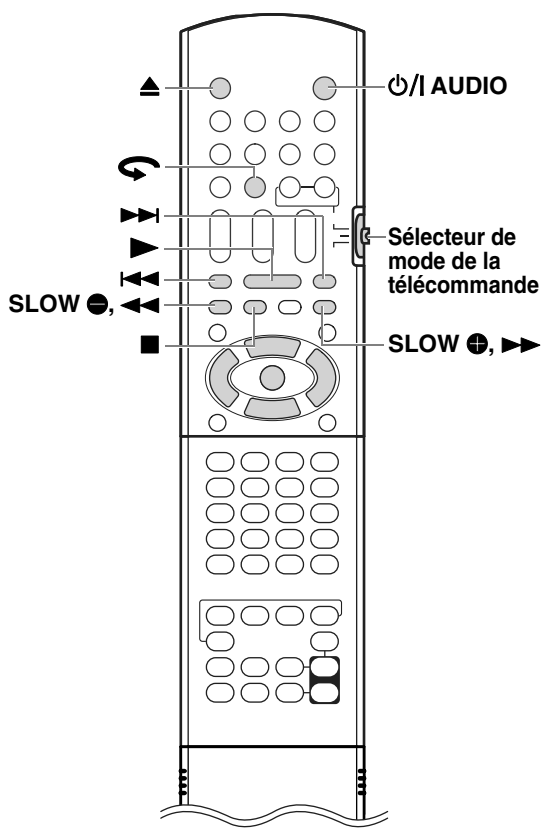

ATTENTION

Placez le sélecteur de mode de la télécommande sur [AUDIO].

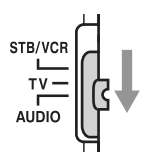

Lecture d'un disque

BD-V BD-AV DVD-V DVD-VR CD AVCHD

Dans cette partie vous trouverez les explications sur la lecture des différents types de disques indiqués ci-dessous.

1 Appuyez sur la touche [▲] de la télécommande ou sur la touche [▲] de l'unité principale.

- Le chargeur à disques éjecte le disque.

2 Posez un disque.

Face imprimée

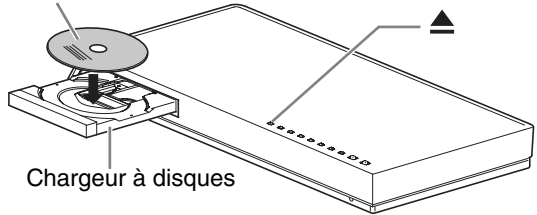

- Pour lire un disque de 8 cm, placez-le sur la partie creuse interne du chargeur à disques.

3 Appuyez sur la touche [DISC] de la télécommande ou sur la touche [DISC] de l'unité principale.

- Si la source actuelle ne se trouve pas sur le disque, appuyez sur [DISC] et modifiez.

4 Appuyez sur [▶].

- Dès que la lecture du disque a commencé, un écran du menu s'affiche sur l'écran du téléviseur. Dans ce cas, utilisez l'écran menu en suivant les instructions "Sélection d'une piste à partir de l'écran du menu" à la page 33.
- Si vous avez changé la source trop rapidement ou avez chargé un disque incompatible (se reporter à la page 2, 69-70), la lecture risque ne pas démarrer. Dans ce cas, éteignez l'unité principale puis remettez-la en marche en utilisant la touche [O/I AUDIO] sur l'unité principale.

Arrêter la lecture d'un disque

Pendant la lecture du disque.

Appuyez sur [■].

Mise en pause

BD-V BD-AV DVD-V DVD-VR CD SD AVCHD

- Pendant la lecture d'un disque ou d'un fichier

Appuyez sur la touche [III].

- Appuyez sur [▶] pour revenir à la lecture normale.

Avance image par image

BD-V BD-AV DVD-V DVD-VR CD SD AVCHD

- Quand la lecture d'un disque/fichier est en pause

Appuyez sur [SLOW ⊖, ◀◀] ou [SLOW ⊕, ▶▶].

REMARQUE

- La fonction arrière est uniquement valable pour les disques DVD VIDÉO et DVD-VR.

Recherche rapide arrière/avant

BD-V BD-AV DVD-V DVD-VR CD SD AVCHD

- Pendant la lecture d'un disque ou d'un fichier

• **Appuyez sur la touche [◀◀] ou [▶▶].**

- La vitesse augmente chaque fois que vous appuyez sur la touche [▶▶]. Pour rétablir la vitesse normale, appuyez sur la touche [▶].

REMARQUE

- Aucun son n'est produit.
- Les vitesses et affichages à sélectionner varient selon le type de disque/fichier.

Lecture commençant environ 7 secondes avant une position

BD-V BD-AV DVD-V DVD-VR CD SD AVCHD

- Pendant la lecture d'un disque ou d'un fichier

Appuyez sur la touche [↺].

REMARQUE

- Vous ne pouvez pas revenir au titre précédent.

Lecture au ralenti

BD-V BD-AV DVD-V DVD-VR CD SD AVCHD

- Quand la lecture d'un disque/fichier est en pause

Appuyez sur [SLOW ⊖, ◀◀] ou [SLOW ⊕, ▶▶] en continu.

- La vitesse augmente chaque fois que vous appuyez sur la touche [SLOW ⊖, ◀◀] ou [SLOW ⊕, ▶▶].
- En appuyant sur la touche [▶] vous annulez cette fonction et la lecture normale démarre.
- [SLOW ⊖, ◀◀] est uniquement disponible quand la source est DVD VIDÉO ou DVD-VR.

REMARQUE

- Aucun son n'est produit.

Sauter au début d'un chapitre, d'une piste ou d'un fichier

BD-V BD-AV DVD-V DVD-VR CD SD AVCHD

- Pendant la lecture d'un disque ou d'un fichier

Appuyez à plusieurs reprises sur la touche [◀◀] ou sur [▶▶].

Lecture de vidéo BD

Certains disques proposent diverses fonctions interactives en plus de la lecture ordinaire.

POP-UP/MENU

■ Pendant la lecture d'un disque ou d'un fichier

- 1 Appuyez sur la touche [POP-UP / MENU].
 - L'écran du menu s'affiche.
- 2 Utilisez les touches [▲ / ▼ / ◀ / ▶] et [ENTER] pour régler l'écran des préférences.

REMARQUE

- Tous les disques ne disposent de cette fonction.
- Le pack virtuel BONUSVIEW suivant est une nouvelle fonction de lecture pour la vidéo BD.
- Le contenu de la lecture et la méthode de fonctionnement peuvent varier suivant le disque.
- Pour en savoir plus, reportez-vous aux instructions du disque.

Lire BONUSVIEW™ (vidéo secondaire et audio secondaire)

Vous pouvez lire la vidéo secondaire pendant la lecture de la vidéo principale sur les disques qui prennent en charge la BONUSVIEW fonction. Vous pouvez également sélectionner et lire les pistes audio individuelles sur un disque comportant plusieurs audios secondaires.

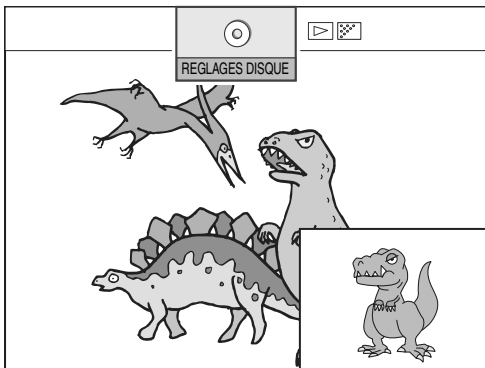

Se reporter à "TYPE DE SIGNAL" en page 39.

Pack virtuel

Vous pouvez copier des données sur d'autres supports (stockage local) et exploiter diverses fonctions associées aux disques BD prenant en charge le pack virtuel.

L'unité principale exploite la carte SD comme stockage local.

Exemple:

- Création d'un pack virtuel contenant les sous-titres, l'audio ou la vidéo téléchargés.
- Utilisation de données graphiques téléchargées dans une application sans les intégrer à un pack virtuel.

REMARQUE

- La capacité et méthode de copie ou de lecture requises peuvent différer selon le BD disque. Pour en savoir plus, reportez-vous au manuel d'instruction du disque.
- Pour savoir comment insérer la carte SD, se reporter à "Lecture d'un fichier" en page 16.
- Le fichier risque de ne pas être lu correctement si la carte SD contient d'autres données ou si elle est formatée sur d'autres périphériques. Dans ce cas, initialisez la carte SD avec l'unité principale ou utilisez d'autres cartes SD. (Le contenu enregistré sera effacé si vous initialisez la carte.)
- Si vous retirez la carte SD de l'unité principale lors de la lecture du pack virtuel à l'aide des données copiées, le disque interrompra la lecture.
- Pour supprimer le contenu du pack virtuel enregistré sur la carte SD, se reporter à "FORMAT CARTE SD" en page 55.

Écran d'affichage sur l'unité principale selon les types de disques/fichiers

BD-V BD-AV DVD-V DVD-VR CD SD AVCHD MP3 WMA WAV
JPEG DivX

BD VIDÉO/DVD VIDÉO

■ Pendant la lecture du disque

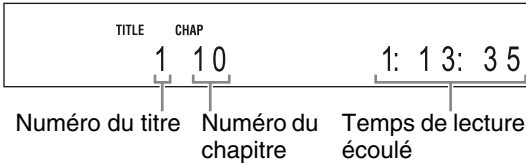

■ Lorsque [■] est enfoncé et que la lecture du disque s'est interrompue

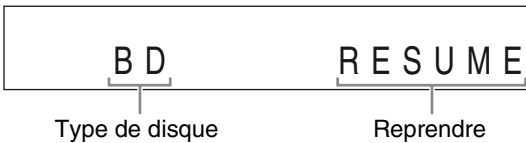

■ Quand [■] est enfoncé sous le statut Reprendre

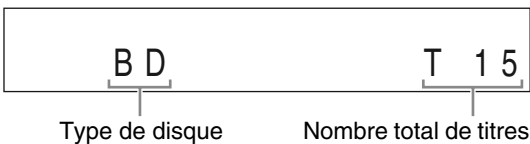

REMARQUE

La fonction Reprendre ne peut être activée ici.

CD

■ Pendant la lecture du disque

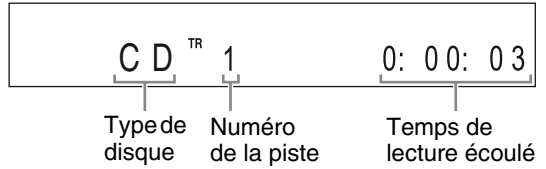

■ Lorsque [■] est enfoncé et que la lecture du disque s'est interrompue

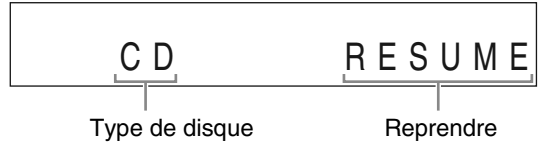

■ Quand [■] est enfoncé sous le statut Reprendre

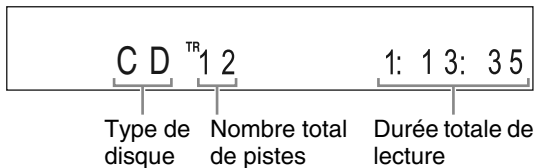

REMARQUE

La fonction Reprendre ne peut être activée ici.

MP3/WMA, WAV, DivX

■ Pendant la lecture d'un fichier

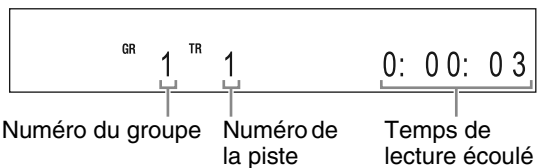

■ Lorsque [■] est enfoncé et que la lecture du disque s'est interrompue

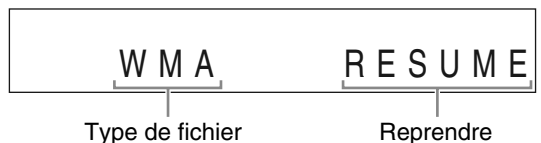

■ Quand [■] est enfoncé sous le statut Reprendre

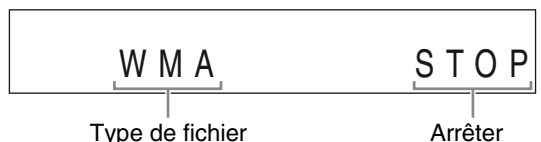

REMARQUE

La fonction Reprendre ne peut être activée ici.

JPEG fichier

■ Pendant la lecture ou à l'arrêt d'un fichier

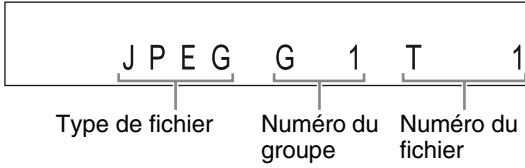

Messages sur l'écran du téléviseur

Lorsque vous sélectionnez un disque comme source, les messages indiqués ci-dessous s'affichent sur l'écran du téléviseur et indiquent l'état du disque.

Lecture en cours:

Ce message s'affiche lorsque l'unité principale est en train de lire les informations du disque. Veuillez patienter.

Le tiroir est ouvert.:





Ce message s'affiche lorsque le chargeur de disques s'ouvre.

Le tiroir est fermé.:

Ce message s'affiche lorsque le chargeur de disques se ferme.

Voyants dans le cadran d'affichage se rapportant au son du haut-parleur

Les voyants clignotent dans le cadran d'affichage pour indiquer les signaux d'entrée et les haut-parleurs utilisés.

	Le signal d'entrée est DOLBY DIGITAL.
L PCM	Le signal d'entrée est LPCM.
DTS	Le signal d'entrée est DTS.
	Le signal d'entrée est traité avec DOLBY PROLOGIC II.
SURROUND	S'allume pendant l'opération phonique 3D.
	S'allume pendant le réglage de voix claire.
HD	S'allume pendant la sortie HD (haute définition).
	Le signal de sortie est au format progressif.

Écouter les émissions de radio

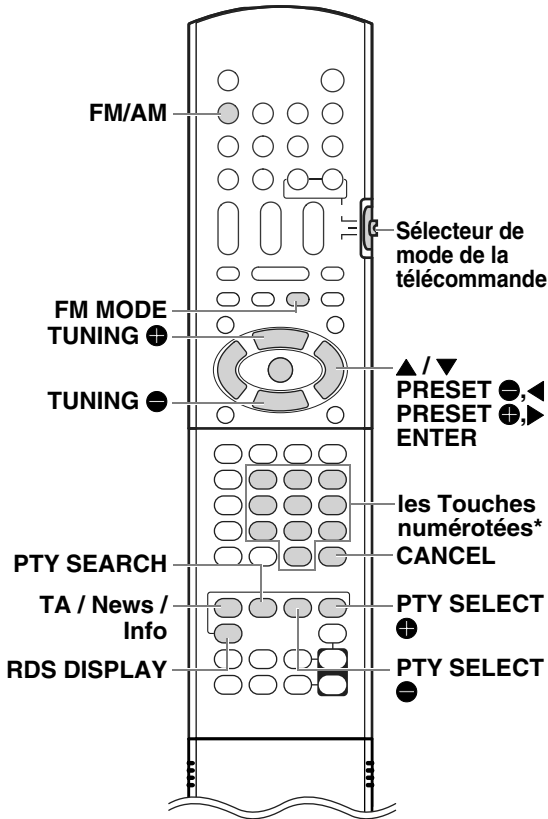

* Pour l'utilisation des touches numériques, se reporter à "Utilisation des touches numériques" en page 12.

ATTENTION

Placez le sélecteur de mode de la télécommande sur [AUDIO].

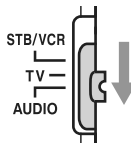

Sélection d'une station de radio

1 Appuyez sur [FM/AM] pour sélectionner "FM" ou "AM" dans le cadran d'affichage.

- Chaque fois que vous appuyez sur [FM/AM], la bande passe de "FM" à "AM".
- En appuyant à plusieurs reprises sur la touche [SOURCE] située sur l'unité principale, vous pouvez aussi choisir une émission de radio comme source.

Exemple: Affichage lors de la réception d'une émission radio en FM

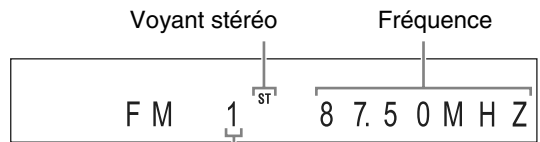

Numéro de présélection
(Se reporter à la page 20)

2 Pour sélectionner une station de radio, appuyez à plusieurs reprises sur [TUNING (-)] ou sur [TUNING (+)].

- Lorsque l'unité principale reçoit un émission stéréo en FM, le voyant lumineux "ST" (stéréo) s'allume sur le cadran d'affichage.
- Vous pouvez également choisir une station de radio au moyen de la touche de syntonisation automatique.

■ Syntonisation automatique

Maintenez appuyée la touche [TUNING (-)] ou [TUNING (+)] jusqu'à ce que la fréquence commence à changer, puis relâchez la touche.

- Quand l'unité principale reçoit une émission, la fréquence cesse automatiquement de changer.
- Vous pouvez sélectionner une station particulière tout en cherchant une émission. Lorsque la fréquence qui vous intéresse s'affiche sur le cadran, appuyez sur [TUNING (-)] ou sur [TUNING (+)] pour mettre fin à la syntonisation automatique.

REMARQUE

- Lorsque le bruit vous empêche d'écouter correctement une émission stéréo en FM, appuyez sur la touche [FM MODE] pour que le son passe en réception monophonique, ce qui rend l'émission plus facile à écouter. Dans ce cas, le voyant "MONO" (monophonique) s'allume sur le cadran. Pour revenir à un son stéréo, appuyez à nouveau sur [FM MODE].

Écouter une station de radio préselectionnée

La préselection de stations de radio sur l'unité principale vous permet de trouver facilement une station.

Préselection des stations de radio

Vous pouvez mémoriser 30 stations FM et 15 stations AM.

1 Sélectionnez une radio que vous désirez mémoriser.

- Se reporter à "Sélection d'une station de radio" en page 19.

2 Appuyez sur la touche [ENTER].

- Le numéro de préselection clignote sur le cadran.

3 Pendant que le numéro clignote, appuyez sur [les Touches numérotées] pour le sélectionner.

- Pour le numéro de chaîne 5, appuyez sur [0], puis sur [5]



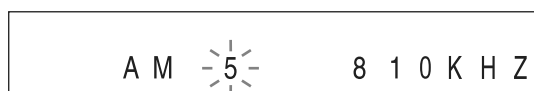

Exemple: Quand vous enregistrez la station de radio "AM810kHz" avec le numéro de préselection "5".



4 Quand le numéro choisi clignote, appuyez sur [ENTER].

- Le message "STORED" s'affiche et la station de radio que vous avez choisie est mémorisée.





REMARQUE

- Lorsque vous mémorisez une station de radio avec un numéro de sélection déjà utilisé pour une autre station, la station nouvellement réglée remplace l'ancienne.
- Vous pouvez utiliser également [PRESET , ] ou [PRESET , ] pour choisir le numéro de préselection dans l'étape 3.

Capter une station de radio préselectionnée

- Lorsque une émission de radio FM ou AM est choisie comme source

Appuyez sur [les Touches numérotées] pour sélectionner le numéro préselectionné.

- Vous pouvez aussi choisir le numéro de préselection en appuyant sur [PRESET , ] ou [PRESET , 

Système de transmission de données radio

Recevoir des émissions de radio FM avec le système de transmission de données radio (RDS: Radio Data System)

Le système de transmission de données radio (RDS) permet aux stations radio FM d'envoyer un signal supplémentaire avec leurs signaux de programmes habituels.

Une station radio envoie son nom ou des informations sur les types de programmes qu'elle émet, sportifs ou musicaux par exemple.

Vous pouvez recevoir les types de signaux système RDS suivants.

PS (Service des programmes):

Affiche les noms habituellement connus des stations de radio.

PTY (Type de programmes):

Affiche les types de programmes émis.

RT (Texte radio):

Affiche les messages texte envoyés par la station radio.

Code EON (Enhanced Other Networks):

Se reporter à la page 23.

REMARQUE

- Le système de transmission de données radio ne fonctionne pas correctement lorsque la station de radio ne transmet pas les signaux correctement ou lorsque son signal est faible.

Fonction Alarme

Si vous recevez un signal "ALARM" (urgence) pendant que vous écoutez une émission de radio FM avec le système de transmission de données radio, l'unité principale passera automatiquement sur la radio qui envoie le signal "ALARM". (Aucune station de radio AM et seulement quelques stations FM émettent avec le système de transmission de données radio).

Changement d'informations dans le système de transmission de données radio (RDS)

Le système de transmission de données radio, vous permet de consulter les informations sur le cadran d'affichage tout en écoutant une émission radio FM.

■ En écoutant une émission radio FM

Appuyez à plusieurs reprises sur [RDS DISPLAY].

PS (Service des programmes):

Pendant que l'unité principale recherche les informations du système de transmission de Données radio, le message "WAIT PS" s'affiche et le nom de la station radio apparaît sur le cadran. Si le signal n'a pas été reçu, le message "NO PS" s'affiche sur le cadran.

PTY (Type de programmes):

Pendant que l'unité principale recherche les informations du système de transmission de Données radio, le message "WAIT PTY" s'affiche et le type de programme apparaît sur le cadran. Si le signal n'a pas été reçu, le message "NO PTY" s'affiche sur le cadran.

RT (Texte radio):

Pendant que l'unité principale recherche les informations du système de transmission de Données radio, le message "WAIT RT" s'affiche et les messages texte envoyés par la station de radio apparaissent sur le cadran. Si le signal n'a pas été reçu, le message "NO RT" s'affiche sur le cadran.

REMARQUE

- Si l'unité principale tarde à montrer les informations du système de transmission de données radio en provenance de la station radio, les signaux "PS", "PTY" ou "RT" peuvent apparaître sur le cadran.
- Quand les signaux "PS", "PTY" ou "RT" apparaissent sur le cadran, certains caractères et marques peuvent être affichés de manière incorrecte.

Recherche de programmes par codes PTY (recherche PTY)

Vous pouvez localiser un type de programme radio en précisant le code PTY correspondant.

La recherche PTY n'est réalisable qu'avec des stations de radio présélectionnées.

■ Lorsque une émission radio FM est choisie comme source

1 Appuyez sur la touche [PTY SEARCH].

Affichage sur l'unité principale



2 Appuyez sur à plusieurs reprises sur [PTY SELECT] ou sur [PTY SELECT] pour sélectionner un code PTY pendant que le signal "PTY SELECT" clignote sur le cadran.

Exemple: Quand "DOCUMENT" est choisi comme code PTY



- Se reporter à la page 22 pour les codes PTY.

3 Appuyez sur la touche [PTY SEARCH].

- Le signal "SEARCH" et les codes PTY sélectionnés s'affichent sur le cadran pendant que l'unité principale cherche un programme radio.

Exemple: Quand "DOCUMENT" est choisi comme code PTY



- L'unité principale fait une recherche dans les 30 radios FM présélectionnées et s'arrête lorsqu'elle a trouvé celle que vous avez sélectionnée. À ce moment-là, la fréquence et le code PTY sélectionnés clignotent. Si vous appuyez sur la commande [PTY SEARCH] pendant que le code PTY clignote, l'unité principale commence automatiquement à rechercher la station suivante. Quand la fréquence et le code PTY ont cessé de clignoter ou si vous appuyez sur une touche, l'unité principale se règle sur la station radio.
- Pour cesser la recherche, appuyez sur [PTY SEARCH] ou sur [CANCEL].
- Si aucun programme n'est trouvé, le message "NOT FOUND" apparaît sur le cadran et l'unité principale revient sur la dernière station reçue.

■ Codes PTY

NONE:	Non défini.	FINANCE:	Rapports sur la bourse, le commerce et les affaires.
News:	Nouvelles.	CHILDREN:	Programmes destinés aux jeunes.
AFFAIRS:	Programme d'actualité s'élargissant ou s'étendant à des analyses ou à des débats.	SOCIAL:	Programmes traitant de sociologie, histoire, géographie, psychologie et société.
Info:	Programmes dont l'objectif est de donner des conseils dans le sens le plus large.	RELIGION:	Programmes religieux.
SPORT:	Programmes traitant de tous les aspects du sport.	PHONE IN:	Programmes faisant intervenir des membres du public exprimant leurs opinions par téléphone ou lors de forums.
EDUCATE:	Programmes éducatifs.	TRAVEL:	Informations concernant les voyages.
DRAMA:	Tous les feuilletons et pièces de théâtre radiophoniques.	LEISURE:	Programmes sur les activités de loisirs.
CULTURE:	Programmes traitant de tous les aspects de la culture nationale ou régionale, y compris la langue et le théâtre.	JAZZ:	Musique de jazz.
SCIENCE:	Programmes traitant de technologie et des sciences naturelles.	COUNTRY:	Chansons originaires des états du sud de l'Amérique ou dans la même tradition musicale.
VARIED:	Utilisé principalement pour des émissions de discussions, commentaires, telles que les jeux et entretiens avec des célébrités.	NATION M:	Musique populaire actuelle, nationale ou régionale.
POP M:	Musique commerciale populaire actuelle.	OLDIES:	Musique populaire dite musique "rétro".
ROCK M:	Musique de rock.	FOLK M:	Musique dont les racines se trouvent dans la culture musicale d'une nation particulière.
EASY M:	Musique actuelle dite "facile à écouter".	DOCUMENT:	Programmes s'intéressant à des thèmes basés sur des faits, présentés comme des enquêtes.
LIGHT M:	Musique instrumentale, vocale ou chœurs.	TEST:	Émissions pour tester les appareils de messages d'urgence ou l'unité principale.
CLASSICS:	Programmation des plus importantes oeuvres orchestrales, symphoniques et de musique de chambre.	ALARM:	Annonces d'urgences.
OTHER M:	Musique n'appartenant à aucune des autres catégories.		
WEATHER:	Bulletins et prévisions météo.		

La classification des codes PTY de certaines stations de radio FM peut être différente de la liste ci-dessus.

Passer temporairement à un type de programme de votre choix

Lorsque vous écoutez une station de radio du système de transmission des données radio, le service Enhanced Other Networks (EON) permet à l'unité principale de passer de façon temporaire à une émission que vous choisissez ("TA", "News", ou "Info") d'une radio différente.

- Le service EON n'est réalisable qu'avec les stations de radio préselectionnées.

Appuyez à plusieurs reprises sur [TA / News / Info] jusqu'à ce que le voyant du type de programme que vous désirez écouter (TA/News/Info) apparaisse sur le cadran.

- Le voyant apparaissant dans le cadran change chaque fois que vous appuyez sur [TA / News / Info].

Exemple: Affichage sur l'unité principale



- TA:** Annonce de circulation routière
- News:** Nouvelles
- Info:** Programmes dont l'objectif est de donner des conseils dans le sens le plus large.

REMARQUE

- Pour annuler la fonction EON, appuyez plusieurs fois sur [TA / News / Info] jusqu'à ce que le voyant du type de programme ("TA", "News", ou "Info") s'éteigne sur le cadran. En changeant la source ou en éteignant l'unité principale, la fonction EON s'annule.
- Les données du service EON envoyées par certaines stations de radio ne sont pas toujours compatibles avec l'unité principale.
- En écoutant un programme réglé avec la fonction EON, la station radio ne change pas même si une autre station radio du réseau commence à émettre le même programme du service EON.
- Lorsque vous écoutez un programme syntonisé avec le service EON, vous ne pouvez utiliser que les touches [TA / News / Info] et [RDS DISPLAY] du syntoniseur. Si vous appuyez sur une autre touche, la signal "TRAY LOCK" s'affiche sur le cadran.
- S'il arrive que les stations passent de la station écoutée avec la fonction EON à la station réglée à ce moment-là, appuyez sur [TA / News / Info] pour annuler la fonction EON.

Comment fonctionne le service EON

CAS N° 1

Aucune station de radio n'émet le programme que vous avez sélectionné:

L'unité principale continue à être réglée sur la station en cours d'écoute.



Quand une station radio commence à émettre le programme que vous avez sélectionné, l'unité principale passe automatiquement sur cette station. Le type de programme clignote sur le cadran.



Lorsque le programme est terminé, l'unité principale revient sur la radio précédemment réglée mais la fonction EON demeure activée.

CAS N° 2

Une station de radio émet le programme que vous avez sélectionné:

L'unité principale se règle sur le programme. Le type de programme clignote sur le cadran.



Lorsque le programme est terminé, l'unité principale revient sur la radio précédemment réglée mais la fonction EON demeure activée.

Lecture de sources d'autres appareils

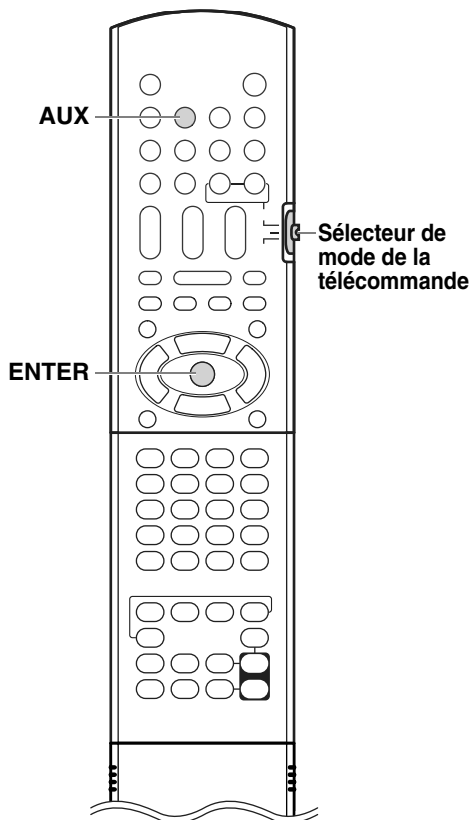

ATTENTION

Placez le sélecteur de mode de la télécommande sur [AUDIO].

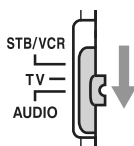

Sélection d'autres appareils comme source

1 Appuyez sur la touche [AUX].

Chaque fois que vous appuyez sur la touche [AUX], l'affichage du cadran se modifie de la façon suivante.

- "AUDIO IN" pour sélectionner l'appareil branché à la prise [AUDIO IN].
- "DIGITAL IN" pour sélectionner l'appareil branché à la prise [DIGITAL IN].
- "TV SOUND" pour sélectionner le téléviseur branché à la prise [SCART].
- Pour choisir l'appareil branché comme source appuyez à plusieurs reprises sur la touche [SOURCE] située sur l'unité principale.

2 Démarrez la lecture sur l'appareil branché.

- Consultez aussi le mode d'emploi pour des informations sur l'appareil branché.

3 Réglez le volume et effectuez les réglages nécessaires.

- Se reporter à "Utilisation de ce produit (Fonctionnement)" en page 12.

Sélection du gain d'un signal

Vous pouvez sélectionner le gain du signal à partir des prises [AUDIO IN].

Utilisez le réglage initial pour un fonctionnement normal. Si le son est trop faible ou trop fort, modifiez les réglages.

1 Appuyez à plusieurs reprises sur [AUX] pour sélectionner "AUDIO IN" sur le cadran d'affichage.

2 Appuyez sur la touche [ENTER].

- Le message "INPUT LEVEL1" ou "INPUT LEVEL2" apparaît sur le cadran d'affichage.

3 Appuyez à plusieurs reprises sur [ENTER] pour sélectionner "INPUT LEVEL1" ou "INPUT LEVEL2".

- Chaque fois que vous appuyez sur [ENTER], l'affichage passe de "INPUT LEVEL1" à "INPUT LEVEL2".
- Le gain du signal du "INPUT LEVEL1" est inférieur à celui du "INPUT LEVEL2".
- L'affichage revient sur "AUDIO IN" au bout de deux secondes environ.

Autres utilisations importantes

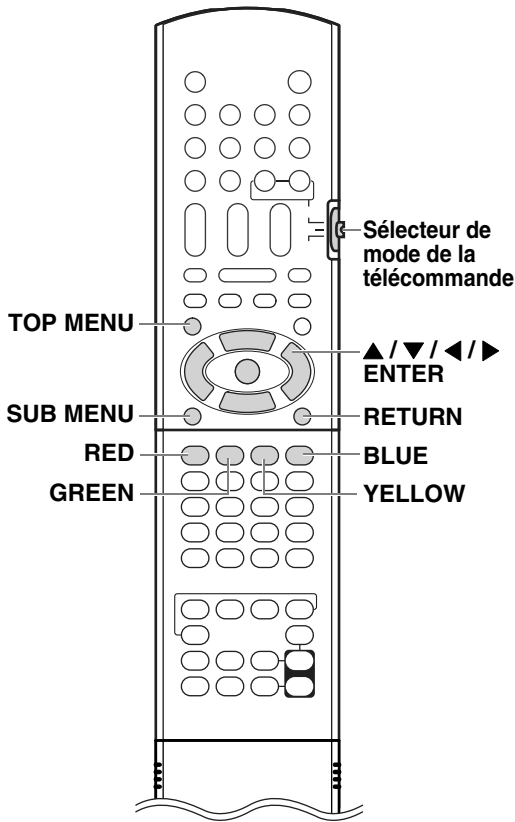

ATTENTION

Placez le sélecteur de mode de la télécommande sur [AUDIO].

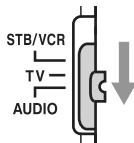

Navigation pendant la lecture

BD-AV DVD-VR CD SD AVCHD

Vous pouvez répertorier les données vidéo/musicales enregistrées sur un disque ou sur une carte SD en fonction de différentes catégories telles que image et musique.

■ Pour ouvrir l'écran du menu NAVIGATION

Appuyez sur la touche [TOP MENU].

- Appuyez sur les touches [RED], [GREEN], ou [YELLOW] pour sélectionner "VIDEO", "IMAGE" ou "MUSIQUE" de la télécommande.

Couleur	Catégorie	Contenus
ROUGE	VIDEO	Liste des vignettes d'images vidéo Liste des titres vidéo
VERT	IMAGE*1	Liste des vignettes d'images fixes
JAUNE	MUSIQUE*1	Liste des titres musicaux

*1. Les disques DVD-R/RW créés via ISO9660 ou pont UDF peuvent également être utilisés.

■ Pour fermer l'écran du menu NAVIGATION

Appuyez sur la touche [TOP MENU] ou [RETURN].

- Cela ferme l'écran du menu NAVIGATION.

REMARQUE

- Selon le contenu, cette opération risque de ne pas fonctionner.
- Pendant la lecture de CD-DA, l'écran du menu NAVIGATION n'apparaît pas.

Nomenclature des éléments situés sur l'écran de navigation pendant la lecture

■ Écran Liste de vignettes

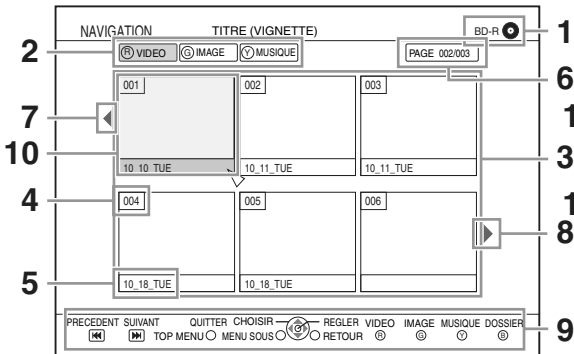

■ Écran Liste de titres

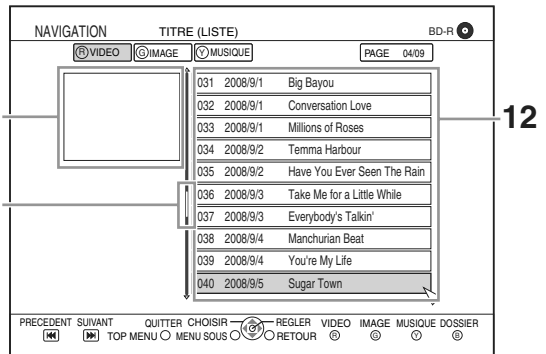

1. **Type de média**
Affiche le type de média actuellement inséré.
2. **Menu Réglages**
Affiche le menu actuellement sélectionné en fonction du média inséré.
 - VIDEO
 - IMAGE
 - MUSIQUE
3. **Zone Vignettes**
Affiche une liste de toutes les images réduites.
4. **Numéro de vignettes**
Un numéro partant de 001 est attribué dans la séquence d'enregistrement.
5. **Date/heure de l'affichage de titre**
Affiche la date/l'heure de l'enregistrement ou le titre et le nom de fichier.
(Le contenu affiché différera selon le disque et le contenu)
6. **Affichage Numéro de page**
Affiche le numéro de la page au format page actuelle/total des pages.
7. **Icône page précédente**
Cette icône apparaît lorsqu'il existe un fichier lisible sur la page précédente.
8. **Icône page suivante**
Cette icône apparaît lorsqu'il existe un fichier lisible sur la page suivante.
9. **Affichage Touche de raccourci**
Affiche les fonctions des touches et un guide simple de fonctionnement.

10. **Affichage Vignettes**
Il s'agit de la vignette animée du titre sélectionné (fichier). (Cependant elle apparaît comme une vignette fixe si le fichier n'est pas lisible. De plus, les vignettes animées ne s'affichent pas lorsque les disques ou les cartes SD sont utilisées au format AVCHD.)
11. **Repère de position actuelle**
Affiche la position actuelle.
12. **Liste des fichiers**
Affiche la liste des noms des fichiers.

Lecture d'une vidéo de la liste

Vous pouvez lire une vidéo enregistrée sur un disque ou sur une carte SD en la sélectionnant dans la liste

■ Pendant la lecture d'un disque ou d'un fichier

- 1 Appuyez sur la touche [RED].
 - Sélectionnez "VIDEO".
- 2 Utilisez les touches [▲ / ▼ / ◀ / ▶] et [ENTER] pour régler l'écran des préférences.

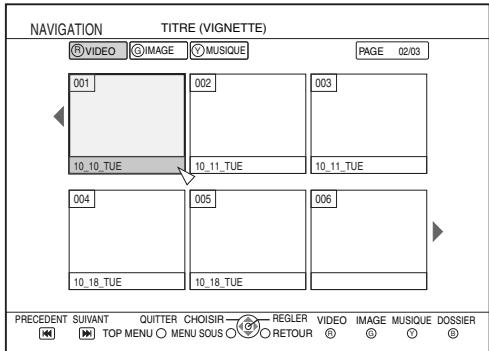

- Reprend la lecture au point de reprise de la vignette sélectionnée (titre) si ce point existe. Dans le cas où ce point de reprise est introuvable, la vignette (titre) est relue depuis le début.

Lecture d'une image de la liste

Vous pouvez lire une image fixe enregistrée sur un disque ou sur une carte SD en la sélectionnant dans la liste.

■ Pendant la lecture d'un disque ou d'un fichier

- 1 Appuyez sur la touche [GREEN].
 - Sélectionnez "IMAGE".
- 2 Utilisez les touches [▲ / ▼ / ◀ / ▶] et [ENTER] pour régler l'écran des préférences.

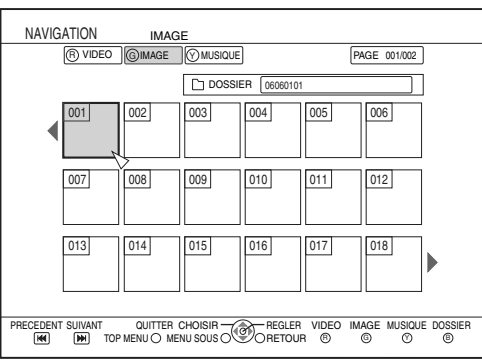

- Démarre le diaporama en séquence en commençant au fichier sélectionné.

Lecture d'un morceau de musique de la liste

Vous pouvez lire un morceau de musique enregistré sur un disque ou sur une carte SD en le sélectionnant dans la liste.

■ Pendant la lecture d'un disque ou d'un fichier

- 1 Appuyez sur la touche [YELLOW].
 - Sélectionnez "MUSIQUE".
- 2 Utilisez les touches [▲ / ▼ / ◀ / ▶] et [ENTER] pour régler l'écran des préférences.

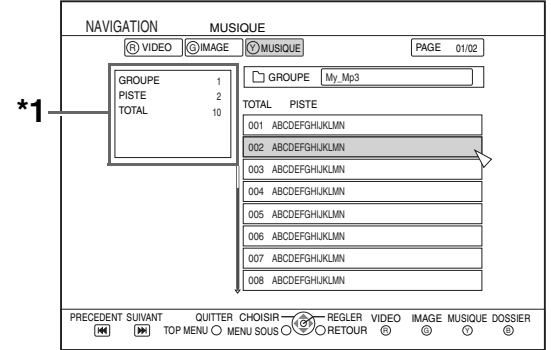

- *1. **Affichage Informations sur les dossiers**
Affiche les informations sur le dossier actuellement sélectionné.
GROUPE : Numéro du groupe du dossier actuellement sélectionné
PISTE : Numéro de la piste dans le groupe
TOTAL : Nombre total de pistes dans le groupe

- Reprend la lecture au point de reprise du titre sélectionné si ce point existe. Dans le cas où ce point de reprise est introuvable, le titre est relu depuis le début.

Regarder une vidéo prise avec Everio

DVD-V SD AVCHD

Vous pouvez lire des vidéo ou des images avec Everio à l'aide d'une carte DVD ou SD.

(avec l'utilisation d'une carte SD)

Appuyez sur la touche [▶] ou [SD].

REMARQUE

- Pour insérer la carte SD, Se reporter à "Lecture d'un fichier" en page 16.

Lire une vidéo prise avec Everio

■ Lire le format AVCHD

Vous pouvez lire une carte SD ou un disque DVD (gravé avec un lecteur DVD JVC) contenant des images vidéo capturées avec la caméra vidéo Everio haute définition (compatible AVCHD) sur l'unité principale.

- 1 Appuyez sur la touche [RED].
 - Sélectionnez "VIDEO".
- 2 Utilisez les touches [▲ / ▼ / ◀ / ▶] et [ENTER] pour régler l'écran des préférences.

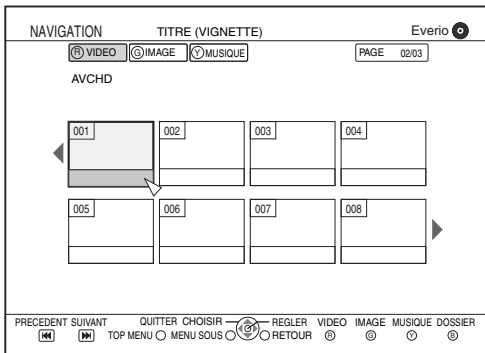

REMARQUE

- L'affichage des 8 vignettes prendra quelques secondes. L'affichage des vignettes animées prendra quelque temps.
- La navigation pendant la lecture ne fonctionne pas avec les disques AVCHD gravés à l'aide d'un lecteur DVD JVC (CU-VD50), car cela crée un menu titre.
- La navigation pendant la lecture ne fonctionne pas avec le format AVCHD enregistré sur une carte SD.

■ Lire le format MPEG2

Vous pouvez lire une carte SD ou un disque DVD (gravé avec un lecteur DVD JVC) contenant des images vidéo capturées avec une caméra vidéo Everio sur l'unité principale.

- 1 Appuyez sur la touche [RED].
 - Sélectionnez "VIDEO".
- 2 Utilisez les touches [▲ / ▼ / ◀ / ▶] et [ENTER] pour régler l'écran des préférences.

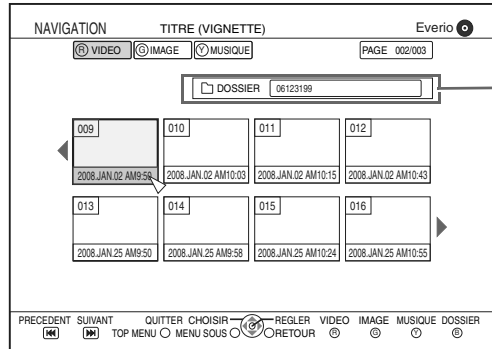

- *1. Affichage Nom du dossier
 - Affiche le nom du dossier actuel. (uniquement le disque DVD)
 - Si la vidéo est enregistrée au format MPEG2, le fichier sélectionné sera lu via la vignette. (vignette animée)
 - 8 vignettes seront affichées sur 1 écran.

Lire des images prises avec Everio

Vous pouvez lire une carte SD ou un disque DVD (gravé avec un lecteur DVD JVC) contenant des images capturées avec une caméra vidéo Everio sur l'unité principale.

- 1 Appuyez sur la touche [GREEN].
 - Sélectionnez "IMAGE".
- 2 Utilisez les touches [▲ / ▼ / ◀ / ▶] et [ENTER] pour régler l'écran des préférences.

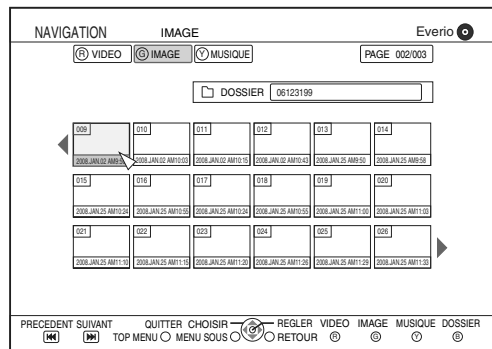

(suite sur la page suivante.)

Lecture de SD ou DVD comportant plusieurs formats de fichier

Vous pouvez lire une carte SD ou un disque DVD contenant à la fois des fichiers de données, vidéo et images capturés avec Everio.

1 Appuyez sur la touche [RED].

- Un menu contextuel s'affiche.

Exemple:

Quand une carte SD contient à la fois des fichiers AVCHD vidéo, SD-Vidéo et PC

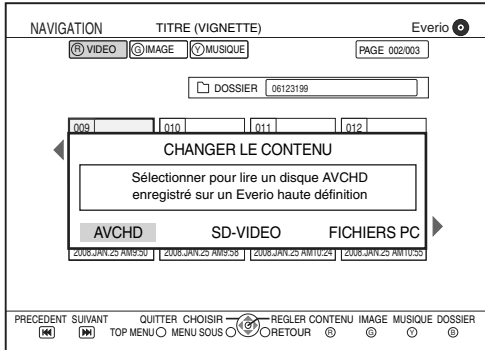

Exemple:

Quand un disque DVD contient à la fois de la vidéo Everio et des fichiers PC

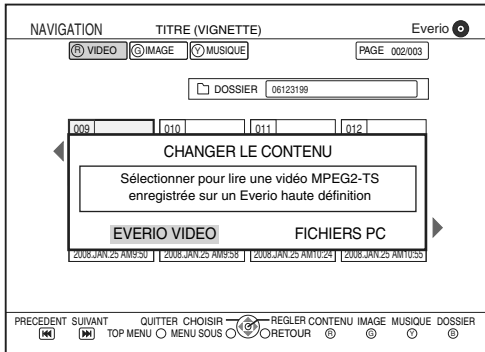

2 Utilisez les touches [▲ / ▼ / ◀ / ▶] et [ENTER] pour régler l'écran des préférences.

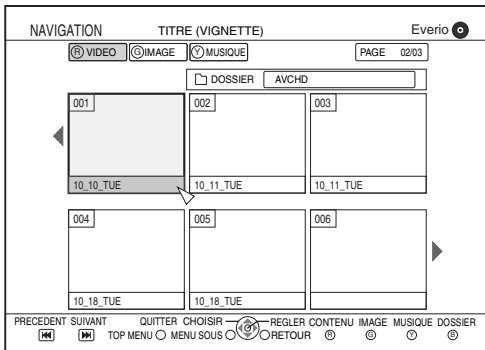

REMARQUE

- Vous pouvez utiliser l'écran de sous-menu pour basculer les fichiers en lecture. (Se reporter à "Utiliser l'écran de sous-menu pour effectuer une sélection" en page 30)

Lecture d'une DivX VOD de la liste

Vous pouvez lire une vidéo enregistrée sur un disque en la sélectionnant dans la liste.

Vous devez d'abord enregistrer le lecteur avec le fournisseur de contenu (vidéo à la demande) DivX VOD pour permettre la lecture DivX VOD.

(Se reporter à "ENREGISTREMENT DivX" en page 57)

■ Pendant la lecture d'un disque ou d'un fichier

1 Appuyez sur la touche [RED].

- Sélectionnez "VIDEO".

2 Faire la sélection du fichier de lecture souhaité à l'aide de [▲ / ▼ / ◀ / ▶], puis appuyer sur [ENTER].

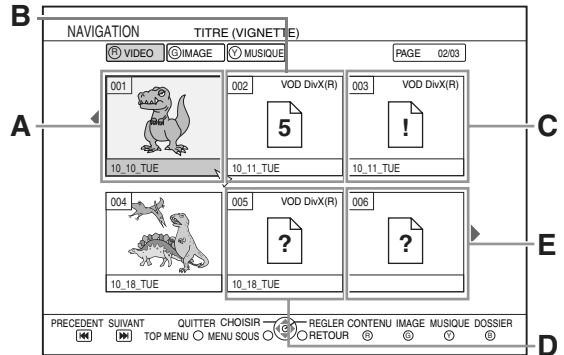

- Le nombre de consultations peut être défini pour certains DivX VOD fichiers. Pour ces fichiers, le nombre de consultations restant sera affiché sur l'écran OSD lors de la lecture des fichiers sur l'unité principale.
- Pour les fichiers DivX n'ayant pas de nombre de consultations spécifique, le nombre de consultations restant ne sera pas affiché sur l'écran OSD et vous pouvez lire les fichiers autant de fois que souhaité. (La section suivante répertorie les exemples spécifiques pour l'écran OSD ci-dessus.)

- Fichiers DivX sans aucune restriction de lecture ni protection de droit d'auteur
- Fichiers protégés par les droits d'auteur DivX VOD avec 5 lectures restantes
- Fichiers protégés par les droits d'auteur DivX VOD avec plus de 10 lectures restantes
- Fichiers protégés par les droits d'auteur DivX VOD avec 0 lectures restantes (Dans ce cas, il ne peut pas être lu.)
- Les fichiers ne peuvent pas être lus

Afficher le texte DivX de sous-titre

Vous pouvez afficher le texte de sous-titre sur le DivX disque vidéo dans cette unité.

Cette fonction n'a aucun rapport avec les sous-titres spécifiés dans les DivX spécifications standard et n'a pas de standard bien défini.

Selon les méthodes utilisées pour créer le fichier, les fonctions suivantes risquent de ne pas fonctionner.

■ Réglages linguistiques du texte de sous-titre

Si le texte de sous-titre n'est pas affiché correctement, essayez de changer les réglages linguistiques. (Se reporter à "SOUS-TITRE" en page 39).

Lecture dans la liste du dossier

Vous pouvez lire des fichiers enregistrés sur un disque ou sur une carte SD en les sélectionnant dans la liste du dossier.

■ Pendant la lecture d'un disque ou d'un fichier

- 1 Appuyez sur la touche [BLUE].
 - Sélectionnez "DOSSIER".
- 2 Utilisez les touches [▲ / ▼ / ◀ / ▶] et [ENTER] pour régler l'écran des préférences.

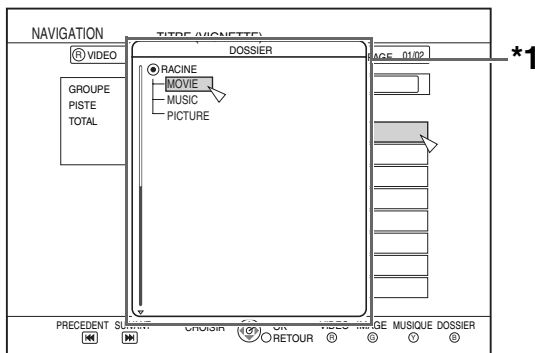

*1. Affichage Liste des noms des dossiers

Affiche la liste des noms des dossiers.

- Reprend la lecture au point de reprise du fichier sélectionné si ce point existe. Dans le cas où ce point de reprise est introuvable, le fichier est relu depuis le début.
- Jusqu'à 16 couches de dossiers hiérarchiques peuvent être créées.

■ Utiliser l'écran de sous-menu pour effectuer une sélection

- 1 Appuyez sur la touche [SUB MENU].
 - Cela ouvre l'écran du SOUS-MENU.
- 2 Utilisez les touches [▲ / ▼ / ◀ / ▶] et [ENTER] pour régler l'écran des préférences.

Catégorie	Contenus
RETOUR	Ferme l'écran du sous-menu.
SELECTION DOSSIER	Affiche une liste de dossiers.
MONTRER DETAILS	Affiche des informations sur le contenu enregistré.
IMAGE	Sélectionne l'image.
MUSIQUE	Sélectionne la musique.
VIDEO	Sélectionne la vidéo.
VIGNETTE	Affiche une liste de vignettes.
LISTE	Affiche une liste de titres.

- Vous pouvez appuyer sur [SUB MENU] ou [RETURN] pour fermer l'écran de SOUS-MENU.

REMARQUE

Le contenu affiché peut différer selon le contenu enregistré sur le disque/SD et le statut actuel (VIDEO, IMAGE, MUSIQUE).

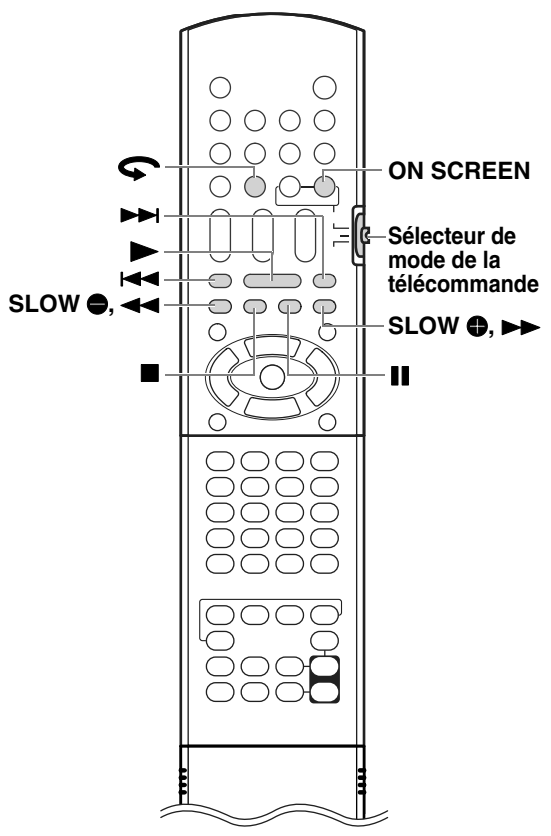

ATTENTION

Placez le sélecteur de mode de la télécommande sur [AUDIO].

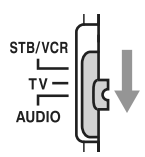

Utilisation du AFFICHAGE SUR ECRAN (Superposition)

Vous pouvez afficher l'état actuel de l'opération à l'écran.

■ Pendant la lecture d'un disque ou d'un fichier Appuyez sur la touche [ON SCREEN].

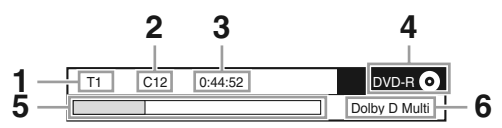

(pour les fichiers)

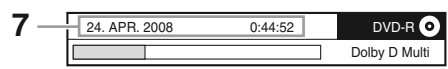

1. **Affichage Numéro du titre**
Pour afficher le numéro du titre en cours de lecture.
2. **Affichage Numéro de chapitre**
Pour afficher le numéro du chapitre en cours de lecture.
3. **Compteur de scènes**
Pour afficher la durée du chapitre/fichier actuellement affiché.
4. **Type de média**
Pour afficher le type du média sur lequel le fichier en cours de lecture est enregistré.
5. **Barre d'affichage de la position de lecture**
Pour afficher la position actuelle de lecture.
6. **Format audio**
Pour afficher le format de lecture en cours.
7. **Date/heure de l'affichage de titre**
Affiche la date/l'heure de l'enregistrement ou le titre et le nom de fichier. (Tle contenu affiché différera selon le disque et le contenu)

■ **Autres affichages**

- : Lecture
- : Pause
- : Arrêt
- : Saut
- : Environ retour de 7 secondes
- : Saut arrière
- : Saut avant
- : Retour rapide
- : Avance rapide
- : Retour au ralenti^{*1}
- : Avance au ralenti

*1. **Retour au ralenti**
Cette fonction est uniquement valable pour les disques DVD-VR et DVD VIDÉO.

- **Pour désactiver l'affichage du AFFICHAGE SUR ECRAN à l'avance**
- Se reporter à "GUIDE À L'ÉCRAN" en page 56.

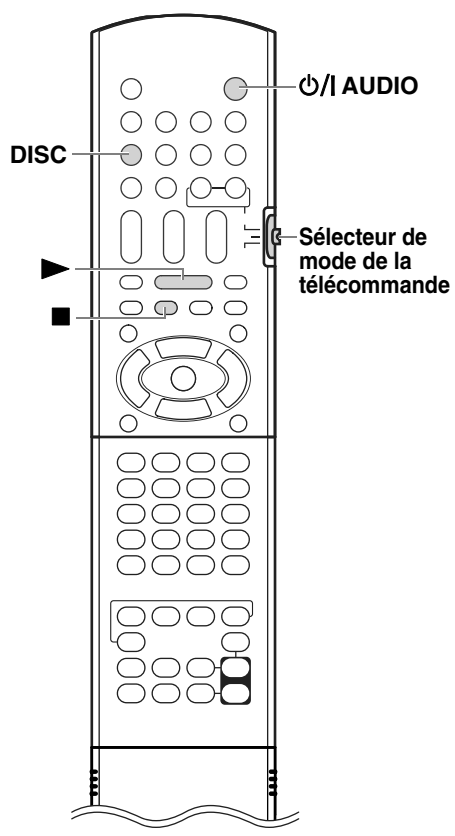

ATTENTION

Placez le sélecteur de mode de la télécommande sur [AUDIO].

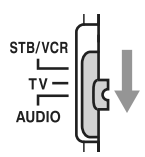

Reprise de la lecture

BD-V BD-AV DVD-V DVD-VR CD SD AVCHD

La lecture d'un morceau peut être redémarrée à partir de la position d'arrêt, lorsqu'elle a été arrêtée au milieu de ce morceau.

Arrêt temporaire de la lecture

■ Pendant la lecture d'un disque ou d'un fichier, suivez les indications ci-dessous.

Appuyez une fois sur la touche [■].*1
 Appuyez sur [⏻/I AUDIO] pour éteindre l'unité principale.

*1 Le message "RESUME" s'affiche dans le cadran d'affichage. Après cette opération, la position où la lecture s'est arrêtée est mémorisée même si vous avez éteint l'unité principale en appuyant sur la touche [⏻/I AUDIO].

Démarrage de la lecture depuis la position mémorisée

■ Lorsque "RESUME" est affiché dans la fenêtre d'affichage après avoir appuyé sur [■].

Appuyez sur la touche [▶].

■ Lorsque l'unité principale est éteinte après avoir appuyé sur [⏻/I AUDIO].

Appuyez sur la touche [DISC].

REMARQUE

- Cette fonction n'est pas active en lecture programmée ou lecture aléatoire.
- Vous pouvez désactiver la fonction de reprise de la lecture. (Se reporter à "REPRISE" en page 56)
- La fonction de reprise de la lecture ne marche que si la source est changée ou l'unité est éteinte lorsque la source est NETWORK ou SD.

Effacement de la position mémorisée

Appuyez deux fois sur la touche [■].

REMARQUE

- L'ouverture du chargeur de disque efface également la position mémorisée.

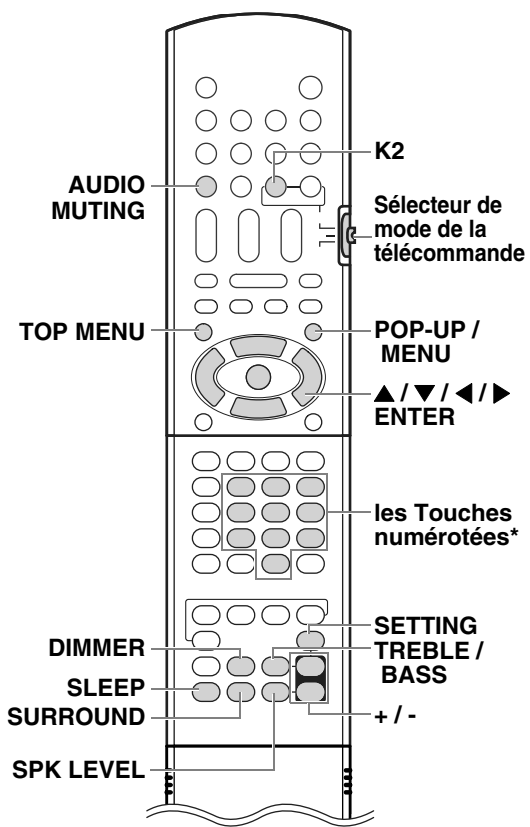

* Pour l'utilisation des touches numériques, se reporter à "Utilisation des touches numériques" en page 12.

ATTENTION

Placez le sélecteur de mode de la télécommande sur [AUDIO].

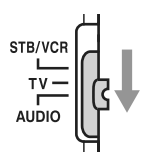

Sélection d'un chapitre/piste à l'aide des touches numériques

BD-V BD-AV DVD-V DVD-VR CD SD AVCHD

■ Pendant la lecture d'un disque ou d'un fichier

Appuyez sur la touche [les Touches numérotées] pour sélectionner le numéro du chapitre ou de la piste.

REMARQUE

• Pendant la lecture d'un programme, vous ne pouvez pas utiliser les touches numériques pour sélectionner le numéro de chapitre ou numéro de piste.

Sélection d'une piste à partir de l'écran du menu

BD-V BD-AV DVD-V DVD-VR CD SD AVCHD

■ Lorsqu'un disque est arrêté ou en cours de lecture

- 1 Appuyez sur la touche [POP-UP / MENU] ou [TOP MENU].
 - L'écran du menu s'affiche.
- 2 Pour sélectionner la piste de votre choix, appuyez sur la touche [▲ / ▼ / ◀ / ▶] ou sur [les Touches numérotées].
- 3 Appuyez sur la touche [ENTER].

REMARQUE

• Cette fonction ne marche pas avec CD-DA.

Coupure momentanée du son

Appuyez sur la touche [AUDIO MUTING].

• Appuyez de nouveau sur la touche [AUDIO MUTING] pour rétablir le son. Le son est également rétabli lorsque l'unité principale est éteinte puis rallumée.

Mise au point de la voix

Cette fonction vous aide à entendre plus facilement les dialogues enregistrés sur un disque/fichier même si le volume est faible. Cette fonction est utile lorsque vous regardez un film.

REMARQUE

- “C. VOICE” correspond à la fonction Voix claire.
- Cette fonction n'est pas compatible avec les écouteurs.

- 1 Appuyez à plusieurs reprises sur [SETTING] pour sélectionner “C. VOICE SET” sur le cadran d’affichage.**
 - “C. VOICE SET” correspond à une voix claire.
- 2 Appuyez à plusieurs reprises sur [+] ou sur [-] pour sélectionner “C. VOICE ON” sur le cadran d’affichage.**

Le voyant s’allume quand la fonction voix claire est activée.



REMARQUE

- La fonction voix claire est activée ou désactivée chaque fois que vous appuyez sur la touche [+] ou [-].
- Lorsque vous souhaitez désactiver la fonction voix claire, sélectionnez “C. VOICE OFF”.

Sélection du niveau sonore

Si la source est un disque, “DISC” figure sur la fenêtre d’affichage.

Vous pouvez relever le volume quand le support utilisé est compatible avec “Multi ch” comme 5.1 can ou 7.1 can. Il est possible de reconnaître les canaux lors de la lecture du disque.

- 1 Appuyez à plusieurs reprises sur [SETTING] pour sélectionner “SOUND LEVEL” sur le cadran d’affichage.**
- 2 Appuyez à plusieurs reprises sur la touche [+] ou sur [-] pour sélectionner le réglage de votre choix dans le cadran d’affichage.**
 - Le niveau de son passe s’étend sur trois niveaux et change d’un niveau chaque fois que vous appuyez sur la touche [+] ou [-]. Le niveau du volume augmente dans l’ordre suivant: “SOUND NORMAL”, “SOUND MIDDLE” et “SOUND HIGH”.
 - En sélectionnant un niveau de volume, écoutez le son actuel pour confirmer la différence.



Utilisation du mode Midnight (MODE MIDNIGHT)

Le mode Midnight vous fera apprécier un son puissant dans la soirée.

- 1 Appuyez à plusieurs reprises sur [SETTING] pour sélectionner “MIDNIGHT SET” sur le cadran d’affichage.**
- 2 Appuyez à plusieurs reprises sur la touche [+] ou sur [-] pour sélectionner le réglage de votre choix dans le cadran d’affichage.**
 - Chaque fois que vous appuyez sur la touche [+] ou [-], l’affichage apparaissant dans le cadran se modifie de la façon suivante.
 - “MIDNIGHT OFF”
À sélectionner lorsque vous souhaitez apprécier un son ambiophonique et sa pleine échelle dynamique. (pas d’effet appliqué).
 - “MIDNIGHT 1”
À sélectionner lorsque vous souhaitez réduire un peu l’échelle dynamique.
 - “MIDNIGHT 2”
À sélectionner lorsque vous souhaitez appliquer complètement l’effet de compression (utile le soir).



(suite sur la page suivante.)

Sélection du canal principal ou secondaire (DUAL MONO)

Vous pouvez sélectionner le son de lecture (canal) que vous désirez en écoutant un logiciel numérique enregistré (ou émis) en mode Dual Mono, incluant deux canaux monophoniques indépendants.

- 1 Appuyez à plusieurs reprises sur [SETTING] pour sélectionner “DUAL MONO SET” sur le cadran d’affichage.**
- 2 Appuyez à plusieurs reprises sur la touche [+] ou sur [-] pour sélectionner le réglage de votre choix dans le cadran d’affichage.**
 - Chaque fois que vous appuyez sur la touche [+] ou [-], l’affichage apparaissant dans le cadran se modifie de la façon suivante.
 - “MONO ALL”
À sélectionner pour lire le canal principal et les canaux secondaires.
 - “MONO MAIN”
À sélectionner pour lire le canal principal.
 - “MONO SUB”
À sélectionner pour lire le canal secondaire.

M O N O M A I N

Dual Mono

Vous pouvez facilement comprendre le format Dual Mono en pensant aux émissions de télévision bilingues (cependant, le format Dual Mono n’est pas identique aux formats analogiques).

Ce format est maintenant adopté dans les systèmes Dolby Digital, DTS, etc.

Il permet l’enregistrement séparé de deux canaux indépendants (appelés canal principal et canal secondaire).

- Reportez-vous à se reporter à “CHANGER SORTIE AUDIO” en page 38 si l’effet sonore ne correspond pas à vos attentes.

Réglage des basses/aigus

- 1 Appuyez à plusieurs reprises sur [TREBLE / BASS] pour sélectionner “TREBLE” ou “BASS” dans le cadran d’affichage.**
- 2 Pour régler la qualité du son, appuyez sur la touche [+] ou sur [-].**
 - L’échelle de réglage de la qualité du son s’étend de -10 à +10.

Réglage du volume pour le son ambiophonique arrière/caisson d’extrêmes basses

Vous pouvez régler le volume pour le son ambiophonique droite et gauche et pour le caisson d’extrêmes basses respectivement.

- 1 Appuyez à plusieurs reprises sur [SPK LEVEL] pour sélectionner “SUR. REAR” ou “SUB WOOFER” dans le cadran d’affichage.**
 - “SUR. REAR” correspond au son d’ambiophonique arrière droit et gauche.
 - “SUB WOOFER” correspond au son du caisson d’extrêmes basses.
- 2 Pour régler le volume, appuyez sur la touche [+] ou sur [-] à plusieurs reprises.**
 - La plage de réglage du volume s’étend de -6 à +6.

Modification et éclairage de la luminosité du cadran d'affichage

Appuyez sur la touche [DIMMER].

- Chaque fois que vous appuyez sur la touche [DIMMER], l'affichage du cadran se modifie de la façon suivante.
- "DIMMER 1"
Le cadran d'affichage et la lumière deviennent plus sombres qu'avec la luminosité normale.
- "DIMMER 2"
Le cadran d'affichage devient plus sombre que "DIMMER 1" et la lumière est éteinte.
- "DIMMER OFF"
L'affichage normal et la lumière sont rétablis.

Amélioration du son de lecture (K2)

La fonction K2 est conçue pour fournir un son naturel en améliorant le son de lecture à partir de tous sources.

La fonction compense la disparition d'ondes sonores perdues lors de la compression de l'enregistrement numérique pour approcher le son analogique d'origine. Le son est reproduit avec davantage de bits (24 bits) et une plus grande plage de fréquences (64 kHz, 88,2 kHz ou 96 kHz).

Appuyez sur la touche [K2]

- Chaque fois que vous appuyez sur la touche [K2], l'affichage se modifie de la façon suivante.
 - "K2 MODE1": (mode normal)
Reproduction réaliste du son de la source principale.
 - "K2 MODE2":
pour mettre l'effet K2 en valeur.
 - "K2 OFF":
Annulation de la fonction K2.

REMARQUE

- Le type de signal et plage de fréquence d'origine sont automatiquement détectée et étendue à une plage particulière.
- Quand la source est "FM" ou "AM", la sélection de fonction K2 est désactivée (fonction "K2 OFF" uniquement).

Utilisation du minuteur de mise en veille

Lorsque la durée spécifiée s'est écoulée, l'unité principale s'éteint automatiquement.

Appuyez sur la touche [SLEEP].

- Chaque fois que vous appuyez sur la touche [SLEEP], la durée indiquée dans le cadran se modifie de la façon suivante. Vous pouvez régler la durée sur 10, 20, 30, 60, 90, 120, 150 ou 180 minutes.

Exemple: Affichage quand le minuteur de mise en veille est réglé sur 60 minutes.

S L E E P 6 0 M I N

- Modification du temps restant
Appuyez à plusieurs reprises sur [SLEEP] pour sélectionner à nouveau la durée.
- Confirmation du temps restant
Appuyez une fois sur la touche [SLEEP].
- Annulation du minuteur de mise en veille
Appuyez à plusieurs reprises sur [SLEEP] jusqu'à la disparition du message "SLEEP - -".

REMARQUE

- La mise hors tension de l'unité principale annule la mise en veille.

Sélection du mode surround

Appuyez sur la touche [SURROUND].

- Chaque fois que vous appuyez sur la touche [SURROUND], l'affichage du cadran se modifie de la façon suivante.
- "AUTO SURROUND"
Émission automatique d'un son d'ambiophonique lorsque l'entrée correspond à un signal multi-canal.
- "MOVIE/M.MUSIC"
Émission d'un son ambiophonique convenant à un film ou à un signal multi-canal.
- "WIDE/2CH. MUSIC"
Émission d'un son ambiophonique lorsque l'entrée correspond à un signal 2 canaux. Le son est plus ample que celui émis avec "MOVIE/M.MUSIC".

REMARQUE

- Quand le voyant "SURROUND" s'allume, le processus 3D propriétaire de JVC va fonctionner.
- En fonction du type de signal, le son ambiophonique peut ne pas être conforme au réglage du mode surround.

Sélection du mode surround avec les écouteurs

Vous pouvez écouter le son ambiophonique avec les écouteurs raccordés à la prise [PHONES].

■ Écouteurs raccordés à la prise [PHONES]

Appuyez sur la touche [SURROUND].

- Chaque fois que vous appuyez sur la touche [SURROUND], le réglage bascule entre "HP. SUR. ON" et "HP. SUR. OFF" dans le cadran d'affichage.

REMARQUE

- La prise [PHONES] est destinée au branchement d'une paire d'écouteurs équipés d'une mini prise stéréo (non fourni). Lorsque les écouteurs sont connectés, les hauts-parleurs n'émettent aucun son.

Bloquage de l'éjection du disque

Vous pouvez bloquer le chargeur de disque afin d'empêcher que le disque ne soit éjecté.

Réglage du blocage de l'éjection du disque

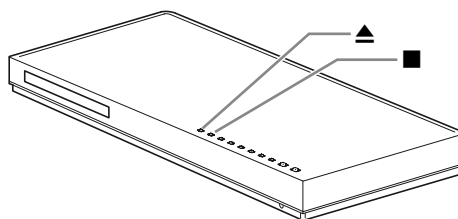

■ Lorsque l'unité principale est éteinte

Appuyez sur [▲] tout en enfonçant [■] pendant environ 3 secondes sur l'unité principale.

TRAY LOCK

- Répétez cette opération pour annuler le blocage de l'éjection du disque. (le cadran d'affichage passe sur "UNLOCKED").

Fonctions utiles pour la lecture des disques et fichiers

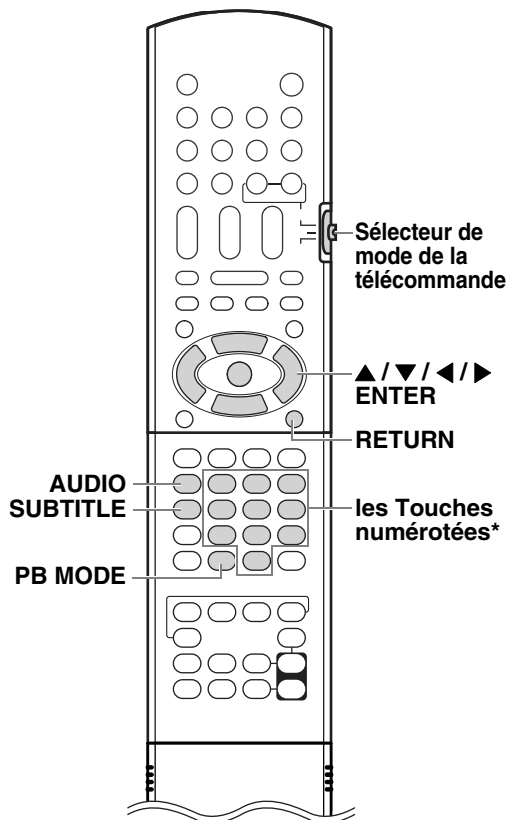

* Pour l'utilisation des touches numériques, se reporter à "Utilisation des touches numériques" en page 12.

ATTENTION

Placez le sélecteur de mode de la télécommande sur [AUDIO].

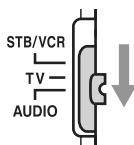

RÉGLAGE DU DISQUE

Vous pouvez modifier, pendant la lecture, les réglages vidéo et audio des données enregistrées sur le disque.

■ Pour ouvrir l'écran du menu PB MODE

- 1 Appuyez sur la touche [PB MODE].
- 2 Utilisez les touches [▲ / ▼ / ◀ / ▶] et [ENTER] pour régler l'écran des préférences.

- Suivez la procédure décrite sur l'écran du téléviseur.

Catégorie	Contenus (: réglage initial)	
TYPE DE SIGNAL BD-V	VIDEO PRIMAIRE ¹ AUDIO PRIMAIRE VIDÉO SECONDAIRE CHANGER VIDÉO SEC. AUDIO SECONDAIRE LANGUE SECONDAIRE	
SOUS-TITRE ² BD-V DVD-V AVCHD	Vous pouvez modifier les langues des sous-titres à tout moment pendant la lecture.	
STYLE SOUS-TITRE BD-V	Vous pouvez choisir le style des sous-titres à tout moment pendant la lecture.	
CHANGER D'ANGLE BD-V DVD-V	Vous pouvez choisir le numéro de l'angle à tout moment pendant la lecture. (Seulement quand plusieurs angles sont enregistrés.)	
LANGUE AUDIO ² BD-V DVD-V AVCHD	Vous pouvez modifier les langues audio à tout moment pendant la lecture.	
CHANGER SORTIE AUDIO BD-AV DVD-VR	Stéréo Bilingue	
	G/D	PRINCIPAL
	G/G D/D	SUB PRINCIPAL/ SUB

*1. Cela concerne uniquement l'affichage et vous ne pouvez pas modifier le réglage.

*2. Des fichiers vidéo DivX sont également disponibles.

- Les renseignements affichés peuvent être différents en fonction des informations du disque en cours de lecture.
- Son fonctionnement est limité aux disque/fichiers à lire.
- Les contenus sont automatiquement enregistrés lorsque vous appuyez sur la touche [PB MODE] au cours d'une opération.
- Reportez-vous à se reporter à "Sélection du canal principal ou secondaire (DUAL MONO)" en page 35 si l'effet sonore ne correspond pas à vos attentes.

■ Pour fermer l'écran du menu PB MODE Appuyez sur la touche [PB MODE].

(suite sur la page suivante.)

TYPE DE SIGNAL

Vous pouvez modifier, pendant la lecture, les réglages vidéo et audio des données enregistrées sur un disque vidéo BD.

- 1 Sélectionner "TYPE DE SIGNAL" à l'aide de [▲ / ▼], puis appuyer sur [ENTER].

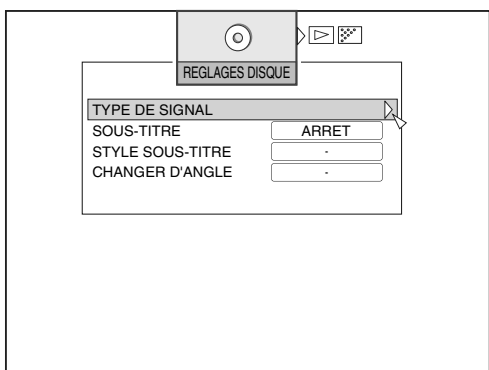

- 2 Faire la sélection du réglage à l'aide de [▲ / ▼], puis appuyer sur [ENTER].

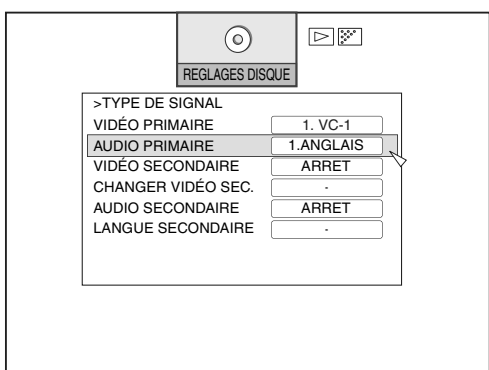

- Appuyez sur [◀] pour revenir à l'écran précédent.

SOUS-TITRE

Vous pouvez modifier, pendant la lecture, les réglages de sous-titres des données enregistrées sur un disque vidéo BD/vidéo DVD/AVCHD et des fichiers vidéo DivX.

- Sélectionner "SOUS-TITRE" à l'aide de [▲ / ▼], puis appuyer sur [ENTER].

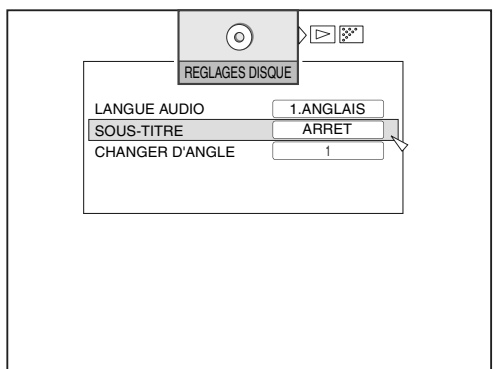

- Vous pouvez utiliser d'autres boutons de réglage sur la télécommande.

(Sans ouvrir le menu PB MODE.)

- 1 Appuyez sur la touche [SUBTITLE].
- 2 Utiliser les touches [▲ / ▼] et [ENTER] pour choisir le réglage souhaité.

- Au lieu de [▲ / ▼], vous pouvez également appuyer sur [SUBTITLE] pour sélectionner.



STYLE DES SOUS-TITRES

Vous pouvez modifier, pendant la lecture, les réglages du style des sous-titres des données enregistrées sur un disque vidéo BD.

- Sélectionner "STYLE SOUS-TITRE" à l'aide de [▲ / ▼], puis appuyer sur [ENTER].

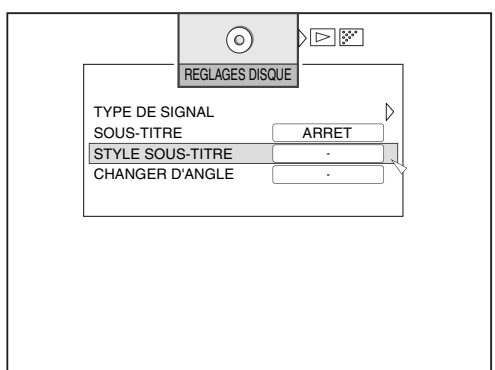

CHANGER L'ANGLE

Vous pouvez modifier, pendant la lecture, les réglages d'angle des données enregistrées sur un disque vidéo BD/vidéo DVD.

Sélectionner **“CHANGER D'ANGLE”** à l'aide de [▲ / ▼], puis appuyer sur [ENTER].

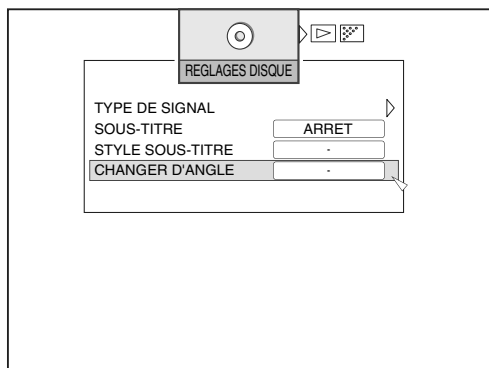

LANGUE AUDIO

Vous pouvez modifier, pendant la lecture, les réglages audio des données enregistrées sur un disque vidéo BD/vidéo DVD/AVCHD et des fichiers vidéo DivX.

Sélectionner **“LANGUE AUDIO”** à l'aide de [▲ / ▼], puis appuyer sur [ENTER].

- Une fenêtre contextuelle apparaît quand plusieurs fichiers audio ont été enregistrés. Sélectionnez suivant les critères appropriés.

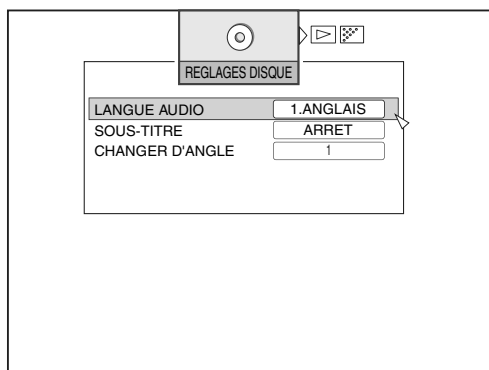

- Vous pouvez utiliser d'autres boutons de réglage sur la télécommande.

(Sans ouvrir le menu PB MODE.)

- 1 Appuyez sur la touche [AUDIO].
- 2 Utilisez les touches [▲ / ▼] et [ENTER] pour régler l'écran des préférences.

- Au lieu de [▲ / ▼], vous pouvez également appuyer sur [AUDIO] pour sélectionner.



MODIFIER LA SORTIE AUDIO

Vous pouvez modifier, pendant la lecture, les réglages audio principaux et secondaires des données enregistrés sur un disque vidéo BD-AV/ DVD-VR.

Sélectionner **“CHANGER SORTIE AUDIO”** à l'aide de [▲ / ▼], puis appuyer sur [ENTER].

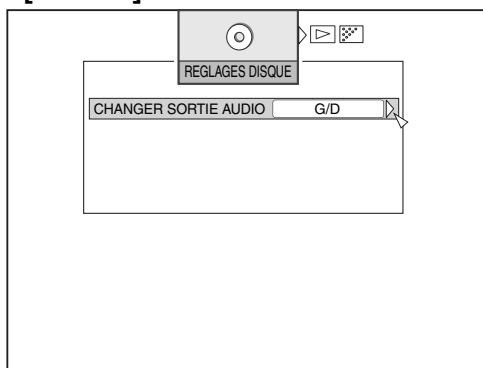

- Vous pouvez utiliser d'autres boutons de réglage sur la télécommande.

(Sans ouvrir le menu PB MODE.)

- 1 Appuyez sur la touche [AUDIO].
- 2 Utilisez les touches [▲ / ▼] et [ENTER] pour régler l'écran des préférences.

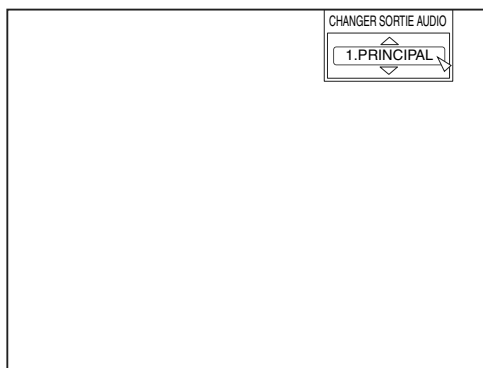

(suite sur la page suivante.)

RÉGLAGE DE LA LECTURE

Vous pouvez modifier les réglages de lecture pendant la lecture d'un fichier.

■ Pour ouvrir l'écran du menu PB MODE

- 1 Appuyez sur la touche [PB MODE].
- 2 Utilisez les touches [▲ / ▼ / ◀ / ▶] et [ENTER] pour régler l'écran des préférences.

- Suivez la procédure décrite sur l'écran du téléviseur.

Catégorie	Contenus ([] : réglage initial)
REPETER BD-V BD-AV DVD-V DVD-VR CD SD AVCHD	ARRET: Aucune répétition. TITRE: Répète et reproduit le titre. CHAPITRE: Répète et reproduit le chapitre. PISTE: Répète et reproduit la piste. DOSSIER: Répète et reproduit les fichiers dans un dossier. TOUS: Répète et reproduit le disque ou tous les fichiers. A-B: Répète et reproduit entre les A et B spécifiés.
LIRE LE PROGRAMME CD	1-32: Vous pouvez programmer entre 1 et 32 pistes.
LECTURE ALÉATOIRE CD MP3 WAV WMA	Vous pouvez régler la lecture aléatoire sur ON ou OFF. MARCHE ARRET
CHANGER DE TITRE BD-V BD-AV DVD-V DVD-VR AVCHD	Vous pouvez passer d'un titre à un autre à tout moment pendant la lecture.
CHANGER DE CHAPITRE BD-V BD-AV DVD-V DVD-VR AVCHD	Vous pouvez passer d'un chapitre à un autre à tout moment pendant la lecture.
CHANGER PISTE CD	Vous pouvez passer d'une piste à une autre à tout moment pendant la lecture.
SAUT DE TEMPS BD-V BD-AV DVD-V DVD-VR AVCHD CD	Vous pouvez préciser une durée arbitraire.

Catégorie	Contenus ([] : réglage initial)
INTERVALLE DIAPORAMA JPEG	Vous pouvez régler l'heure d'affichage de l'image. 5 SEC 10 SEC 15 SEC
EFFETS DIAPORAMA JPEG	Règle l'effet de fading lors de la permutation d'images. MARCHE: Fading intérieur et extérieur. ARRET: pas d'effet de fading.

REMARQUE

- Les renseignements affichés peuvent être différents en fonction des informations du disque inséré.
- Le mode recommencer est annulé si la source est modifiée.
- Pour CD-DA, SD et AVCHD, le mode répétition n'est pas disponible.
- Le mode de répétition A-B ne peut être sélectionné que lorsque la source est BD Vidéo, BD-AV, DVD-VR ou DVD Vidéo.

■ Pour fermer l'écran du menu PB MODE

Appuyez sur la touche [PB MODE].

RECOMMENCER

Vous pouvez recommencer la lecture des contenus enregistrés sur un disque.

Sélectionner “REPETER” à l’aide de [▲ / ▼], puis appuyer sur [ENTER].



Affichage sur l'écran du téléviseur	Affichage sur le cadran d'affichage	Signal sur le cadran d'affichage	Action pour le mode recommencer
ARRET	REPEAT OFF	-	Pour annuler la fonction recommencer
TITRE	REPEAT TITLE	↶ GR	Pour recommencer le titre actuel
CHAPITRE	REPEAT CHAP	↶	Pour recommencer le chapitre actuel
PISTE	REPEAT TRACK	↶	Pour recommencer la piste actuelle
DOSSIER	REPEAT GROUP	↶ GR	Pour recommencer le dossier actuel
TOUS	REPEAT ALL	↶ ALL	Pour recommencer tous les morceaux ^{*1}
A-B	REPEAT A-B	↶ A-B	Pour recommencer la lecture A-B

*1. Pour recommencer tout le programme pendant la lecture du programme.

REMARQUE

- Le mode recommencer est automatiquement annulé quand un fichier ne peut pas être lu.

LECTURE D'UN PROGRAMME

Vous pouvez enregistrer 32 morceaux.

■ À l'arrêt d'un disque

1 Sélectionner “LIRE LE PROGRAMME” à l’aide de [▲ / ▼], puis appuyer sur [ENTER].



2 Utilisez [les Touches numérotées] puis appuyez sur [ENTER].

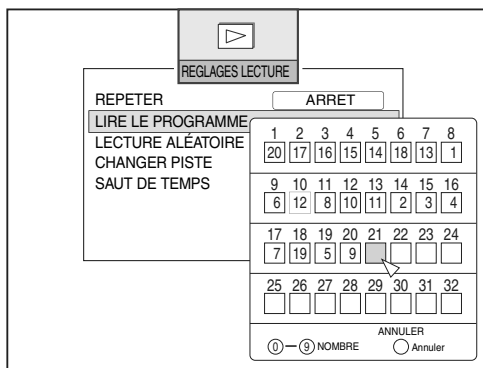

- Pour éditer lors de la saisie du numéro de piste, appuyez sur [CANCEL].
- Pour éditer le numéro de piste précédemment saisi, appuyez sur [CANCEL] avant de saisir le numéro de piste.

3 Appuyez sur la touche [◀].

Cela confirme le programme et l'écran contextuel va disparaître.

■ Fenêtre d'affichage



Le voyant s'allume quand la fonction de lecture de programme est activée.

(suite sur la page suivante.)

LECTURE ALÉATOIRE

Vous pouvez démarrer une lecture aléatoire de pistes musicales à partir de la piste à lire suivante.

■ À l'arrêt d'un disque

- 1 Sélectionner "LECTURE ALÉATOIRE" à l'aide de [▲ / ▼], puis appuyer sur [ENTER].

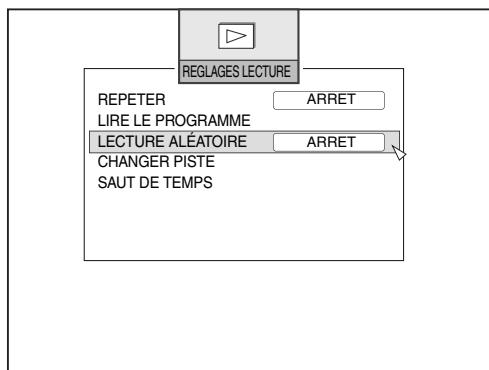

- 2 Utilisez [▲ / ▼] puis appuyez sur [ENTER].

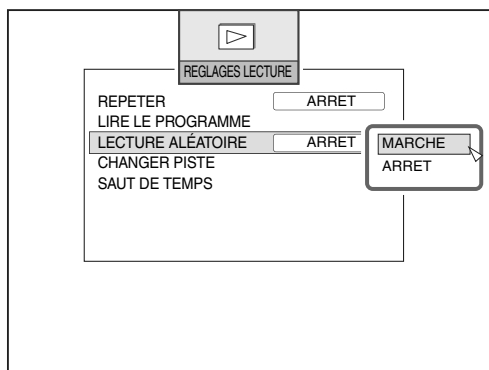

■ Fenêtre d'affichage

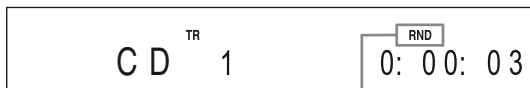

Le voyant s'allume quand la fonction de lecture aléatoire st activée.

CHANGER DE TITRE

Grâce à cette fonction, vous pouvez lire un titre spécifique.

- 1 Sélectionner "CHANGER DE TITRE" à l'aide de [▲ / ▼], puis appuyer sur [ENTER].



- 2 Utilisez [les Touches numérotées] ou [▲ / ▼] puis appuyez sur [ENTER].

CHANGER DE CHAPÎTRE

Grâce à cette fonction, vous pouvez lire un chapitre spécifique.

- 1 Sélectionner "CHANGER DE CHAPITRE" à l'aide de [▲ / ▼], puis appuyer sur [ENTER].

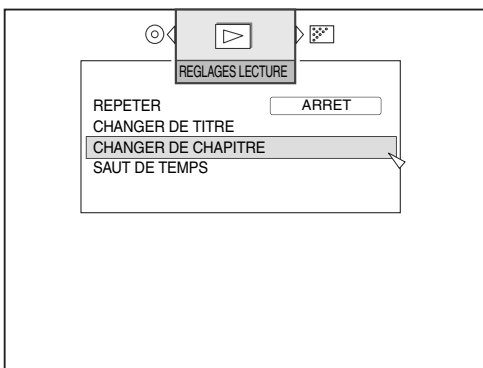

- 2 Utilisez [les Touches numérotées] ou [▲ / ▼] puis appuyez sur [ENTER].

CHANGER DE PISTE

Grâce à cette fonction, vous pouvez lire un numéro de piste spécifique.

- 1 Sélectionner “CHANGER PISTE” à l’aide de [▲ / ▼], puis appuyer sur [ENTER].

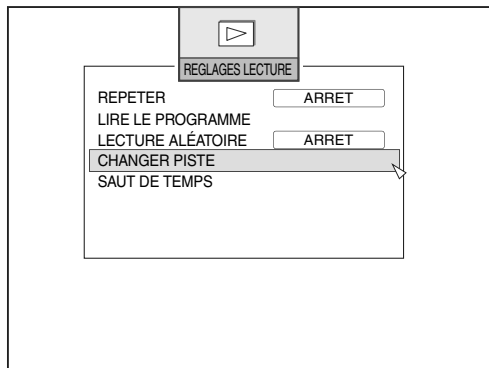

- 2 Utilisez [les Touches numérotées] ou [▲ / ▼] puis appuyez sur [ENTER].

SAUT TEMPOREL

Grâce à cette fonction, vous pouvez lire à partir d'un moment indiqué.

- 1 Sélectionner “SAUT DE TEMPS” à l’aide de [▲ / ▼], puis appuyer sur [ENTER].

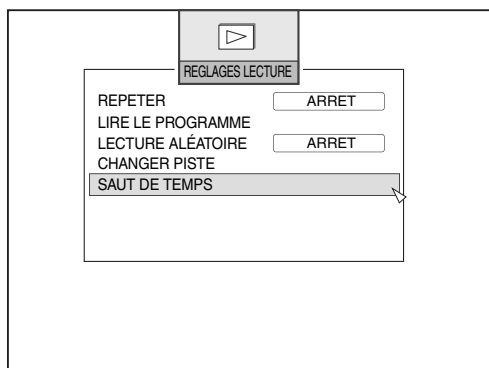

- 2 Utilisez [les Touches numérotées] pour saisir un repère de temps, puis saisissez [ENTER].

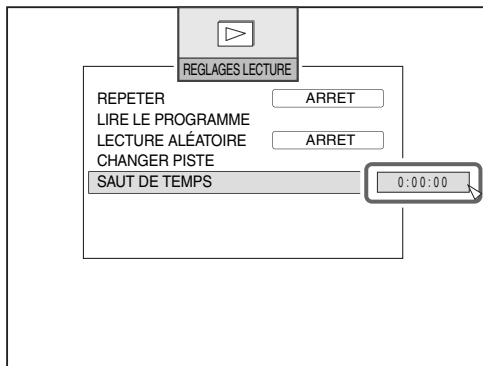

- Pour éditer, appuyez sur [CANCEL].

RYTHME DU DIAPORAMA

Cette fonction vous permet de lire à un rythme conforme à l'intervalle de temps spécifié.

- Sélectionner “INTERVALLE DIAPORAMA” à l’aide de [▲ / ▼], puis appuyer sur [ENTER].

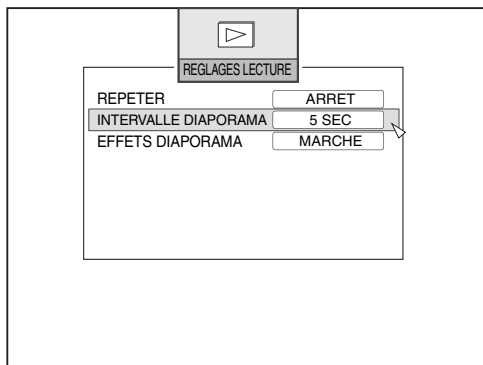

EFFETS DU DIAPORAMA

Sélectionnez l'effet de transition de l'image actuelle à la suivante. (en sélectionnant ON vous faites passer de "disparaître en fondu" à "apparaître en fondu").

Sélectionner "EFFETS DIAPORAMA" à l'aide de [▲ / ▼], puis appuyer sur [ENTER].

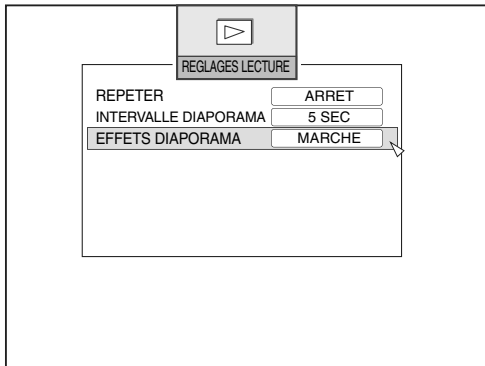

Vous pouvez faire un zoom avant/arrière ou faire pivoter la photo affichée lorsque le diaporama est en pause. (Si le diaporama est en cours, appuyez sur la touche Pause pour l'arrêter).

■ Vous pouvez faire pivoter la photo en mode pause sans zoom.

- [◀] : Fait pivoter à gauche de 90 degrés à chaque rotation.
- [▶] : Fait pivoter à droite de 90 degrés à chaque rotation.

■ Vous pouvez zoomer vers l'avant/vers l'arrière.

- [ENTER] : Zoom avant
- [RETURN] : Zoom arrière

Vous pouvez déplacer la position du zoom arrière (2x, 4x) quand la photo est en pause.

- [◀] : Déplace vers la gauche.
- [▶] : Déplace vers la droite.
- [▲] : Déplace vers le haut.
- [▼] : Déplace vers le bas.

REMARQUE

- La fonction zoom avant/zoom arrière n'est disponible que lorsque le diaporama est en pause.

REGLAGE VIDÉO

Vous pouvez modifier les réglages vidéo pendant la lecture.

■ Pour ouvrir l'écran du menu PB MODE

- 1 Appuyez sur la touche [PB MODE].
- 2 Utilisez les touches [▲ / ▼ / ◀ / ▶] et [ENTER] pour régler l'écran des préférences.

- Suivez la procédure décrite sur l'écran du téléviseur.

Catégorie	Contenus (: réglage initial)
QUALITE IMAGE <small>BD-V BD-AV DVD-V</small> <small>DVD-VR SD AVCHD</small>	NORMAL CINEMA FIN DOUX REGLAGES UTILISAT.
REDUCTION BRUIT NUMERIQUE <small>BD-V BD-AV DVD-V</small> <small>DVD-VR SD AVCHD</small>	MARCHE ARRET
SORTIE PROGRESSIVE <small>BD-V BD-AV DVD-V</small> <small>DVD-VR SD AVCHD</small>	AUTO1: Reconnait automatiquement le film et la composante vidéo et les convertit de manière appropriée. AUTO2: Prend en charge la vidéo progressive enregistrée sous 30 images/seconde en plus de AUTO1. VIDEO: En cas de tremblement sous AUTO1 ou AUTO2 (conversion appropriée à la composante vidéo)
REGLAGE DETAIL*1 <small>BD-V BD-AV DVD-V</small> <small>DVD-VR SD AVCHD</small>	CONTRASTE: Pour régler le contraste de l'affichage. LUMINOSITE: Pour régler la luminosité de l'affichage. NETTETE: Pour régler la netteté de l'affichage. COULEUR: Règle uniquement la densité de contraste de la couleur. GAMMA: Règle la luminosité des parties sombres de l'écran. 3DNR: Pour régler le bruit de l'affichage.

*1. Affiché seulement quand "QUALITE IMAGE" est réglé sur "REGLAGES UTILISAT."

■ Pour fermer l'écran du menu PB MODE

Appuyez sur la touche [PB MODE].

QUALITÉ DE L'IMAGE

Vous pouvez modifier les réglages de la qualité de l'image pendant la lecture.

Sélectionner "QUALITE IMAGE" à l'aide de [▲ / ▼], puis appuyer sur [ENTER].

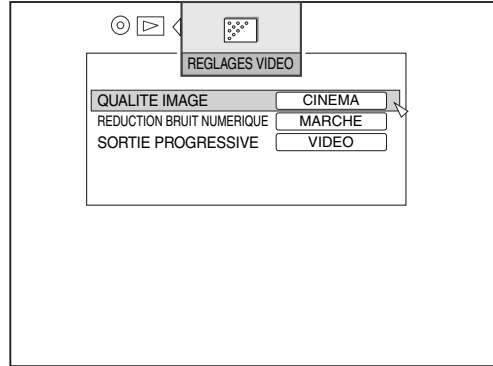

RÉDUCTION DU BRUIT NUMÉRIQUE

Permet de réduire le bruit dans l'image vidéo pendant la lecture. Cette fonction est utile lors d'enregistrements vidéo de longue durée.

Sélectionner "REDUCTION BRUIT NUMERIQUE" à l'aide de [▲ / ▼], puis appuyer sur [ENTER].

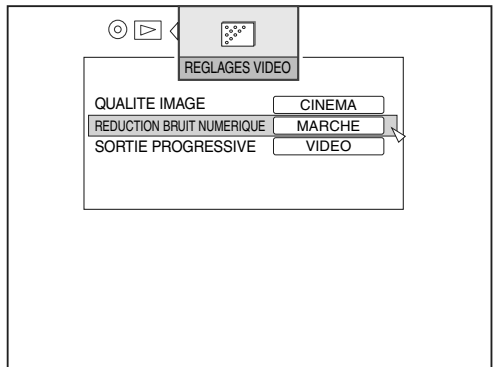

(suite sur la page suivante.)

SORTIE PROGRESSIVE

Vous pouvez régler la sortie vidéo progressive la plus appropriée pour les données enregistrées.

Sélectionner **“SORTIE PROGRESSIVE”** à l’aide de [▲ / ▼], puis appuyer sur [ENTER].

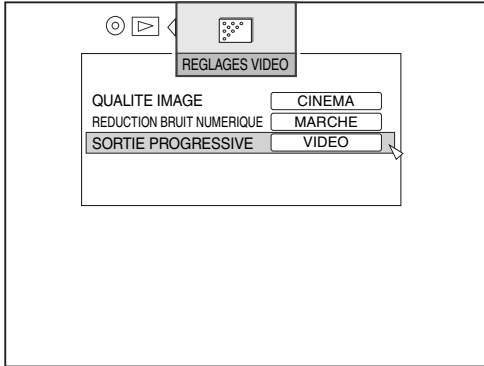

3 Utilisez [◀ / ▶] pour régler une valeur, puis saisissez [ENTER].



4 Appuyez sur la touche [◀].

Cela confirme les réglages et permet de revenir à l’écran précédent.

RÉGLAGE DE DÉTAILS

Vous pouvez définir des réglages d’images détaillés.

1 Sélectionner **“REGLAGE DETAIL”** à l’aide de [▲ / ▼], puis appuyer sur [ENTER].

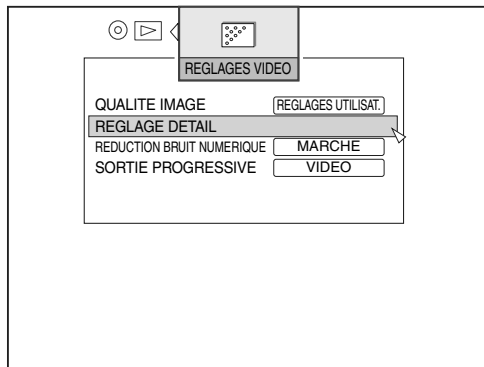

2 Utilisez [▲ / ▼] pour sélectionner un élément, puis saisissez [ENTER].

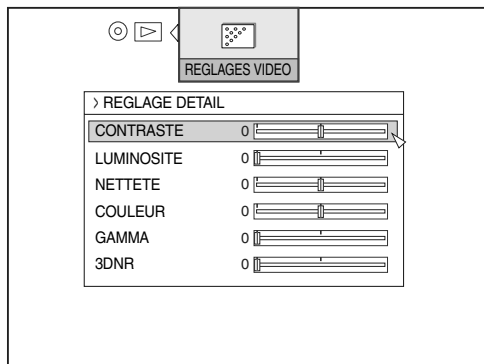

Modification des réglages initiaux pour l'écran des préférences

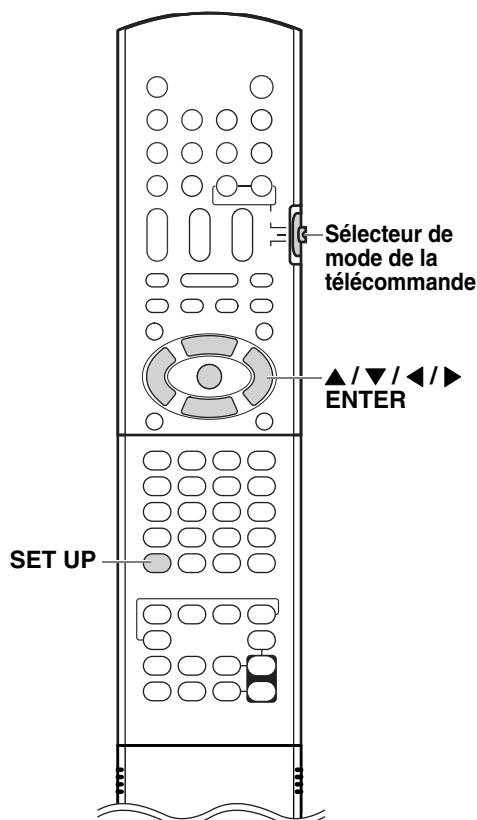

ATTENTION

Placez le sélecteur de mode de la télécommande sur [AUDIO].

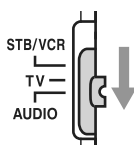

REMARQUE

- Il est possible que le haut et le bas de l'écran des préférences ne s'affichent pas sur un téléviseur à écran large. Régler la taille de l'image sur le téléviseur. Pour plus de renseignements, référez-vous au manuel d'instructions du téléviseur.

RÉGLAGE DU DISQUE

Vous pouvez changer à l'avance les réglages des données enregistrées sur le disque comme le contrôle parental ou la langue, quand la lecture est arrêtée ou avant que le disque ne soit inséré.

- 1 Appuyez sur la touche [SET UP].
- 2 Utilisez les touches [▲/▼/◀/▶] et [ENTER] pour régler l'écran des préférences.

- Suivez la procédure décrite sur l'écran du téléviseur.

Catégorie	Contenus (: réglage initial)
CONTRÔLE PARENTAL BLU-RAY ^{*1}	AUCUNE LIMITE 0 ~ 254 ANNEE(S)
CODE DU PAYS ^{*2}	GB : Royaume Uni AD ~ ZW
LANGUE AUDIO ^{*3}	ANGLAIS, ESPAGNOL, FRANÇAIS, CHINOIS, ALLEMAND, ITALIEN, JAPONAIS, AA ~ ZU
SOUS-TITRE ^{*3}	ARRET, ANGLAIS, ESPAGNOL, FRANÇAIS, CHINOIS, ALLEMAND, ITALIEN, JAPONAIS, AA ~ ZU,
LANGUE DES MENUS ^{*3}	ANGLAIS, ESPAGNOL, FRANÇAIS, CHINOIS, ALLEMAND, ITALIEN, JAPONAIS, AA ~ ZU

- *1. Vous avez besoin d'un mot de passe pour configurer cet élément. Indiquez un mot de passe à quatre chiffres. Si vous avez oublié votre mot de passe, saisissez 8888.
- *2. Se reporter à "Codes pays" en page 60 .
- *3. Se reporter à "Codes langues" en page 59.

(suite sur la page suivante.)

CONTRÔLE PARENTAL BD

Vous devez préciser les réglages du contrôle parental de la façon suivante.

Sélectionner **“CONTRÔLE PARENTAL BLU-RAY”** à l’aide de [▲ / ▼], puis appuyer sur [ENTER].

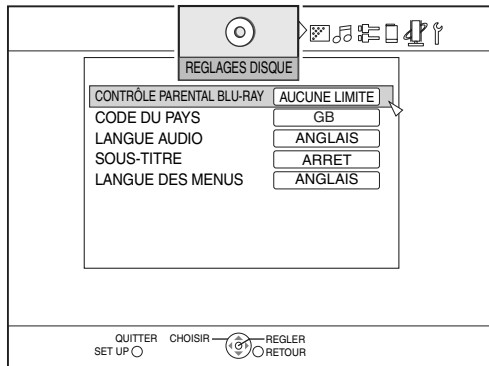

- Empêche la lecture d'un disque vidéo BD dont les catégories de public ne correspondent pas.

CODE PAYS

Vous devez préciser le code pays de la façon suivante.

Sélectionner **“CODE DU PAYS”** à l’aide de [▲ / ▼], puis appuyer sur [ENTER].

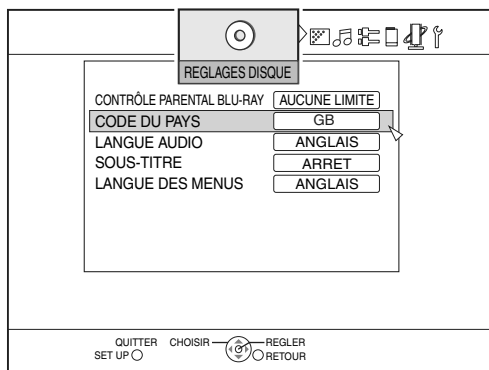

LANGUE AUDIO

Vous pouvez modifier les réglages audio des données enregistrées sur un disque vidéo BD/vidéo DVD.

Sélectionner **“LANGUE AUDIO”** à l’aide de [▲ / ▼], puis appuyer sur [ENTER].

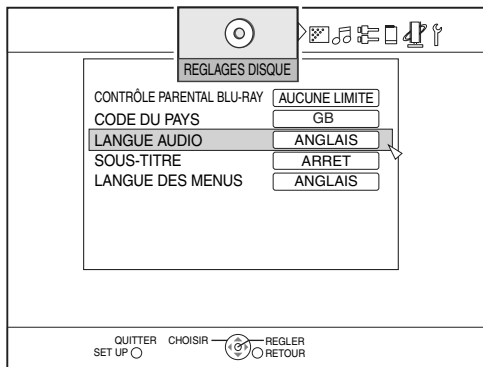

SOUS-TITRE

Vous pouvez modifier le sous-titre ou la langue disponibles sur un disque vidéo BD/vidéo DVD.

Sélectionner **“SOUS-TITRE”** à l’aide de [▲ / ▼], puis appuyer sur [ENTER].

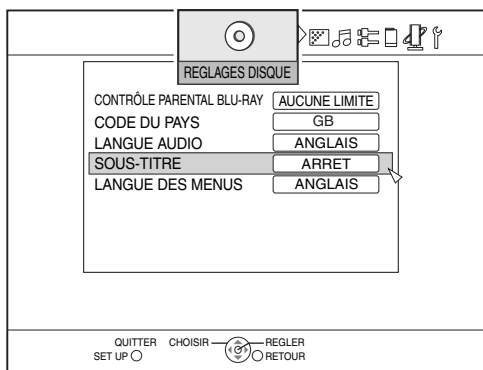

LANGUE DU MENU

Vous pouvez préciser la langue utilisée pour l’affichage de la façon suivante.

Sélectionner “**LANGUE DES MENUS**” à l’aide de [▲ / ▼], puis appuyer sur [ENTER].

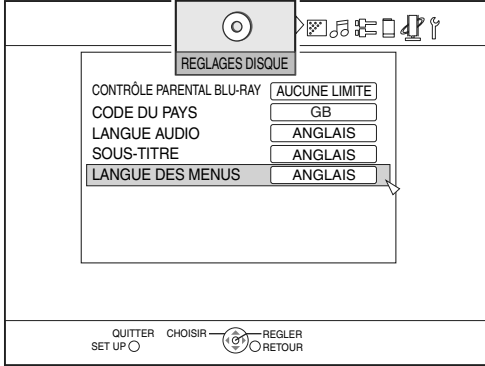

RÉGLAGE VIDÉO

Vous pouvez modifier à l’avance les réglages vidéo des données enregistrées sur un disque, quand la lecture est arrêtée ou avant que le disque ne soit inséré.

- 1 Appuyez sur la touche [SET UP].
- 2 Utilisez les touches [◀ / ▶] et [ENTER] pour régler l’écran des préférences.

- Suivez la procédure décrite sur l’écran du téléviseur.

Catégorie	Contenus (: réglage initial)
MODE FIXE	AUTO CHAMP CADRE
LECTURE CONTINUE	MARCHE ARRÊT

MODE IMAGE FIXE

Vous pouvez préciser la méthode d’affichage des images lorsque la lecture est en pause.

Sélectionner “**MODE FIXE**” à l’aide de [▲ / ▼], puis appuyer sur [ENTER].

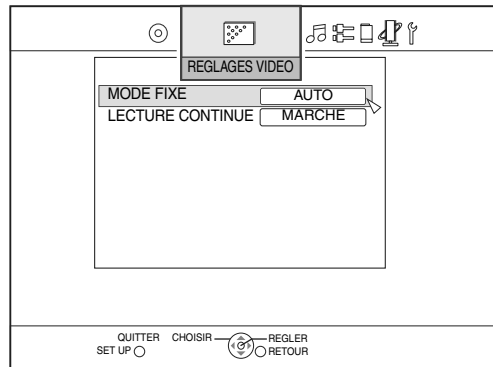

LECTURE CONTINUE

Vous pouvez préciser le mode de lecture des raccords entre deux programmes ou entre deux sections partiellement effacées.

Sélectionner “LECTURE CONTINUE” à l’aide de [▲ / ▼], puis appuyer sur [ENTER].

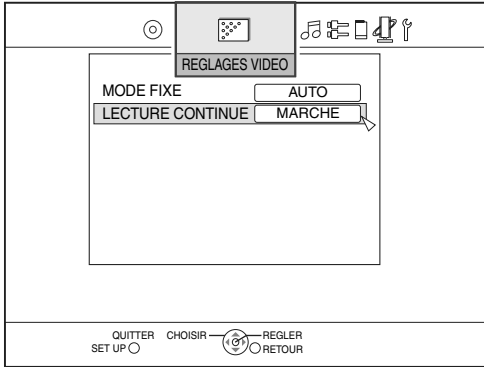

RÉGLAGE AUDIO

Vous pouvez modifier à l’avance les réglages audio des données enregistrées sur un disque, quand la lecture est arrêtée ou avant que le disque ne soit inséré.

- 1 Appuyez sur la touche [SET UP].
- 2 Utilisez les touches [◀ / ▶] et [ENTER] pour régler l’écran des préférences.

- Suivez la procédure décrite sur l’écran du téléviseur.

Catégorie	Contenus (: réglage initial)
NIVEAUX COMPRES. DYNAMIQUE	MARCHE ARRET
MIXAGE SON BLU-RAY	MARCHE ARRET
DÉLAI SONORE	DÉLAI 0 ~ DÉLAI 6

COMPRESSION DE PLAGE DYNAMIQUE

Cette fonction permet de rendre les dialogues plus clairs lors d’une lecture réalisée avec un faible niveau de volume.

Sélectionner “NIVEAUX COMPRES. DYNAMIQUE” à l’aide de [▲ / ▼], puis appuyer sur [ENTER].

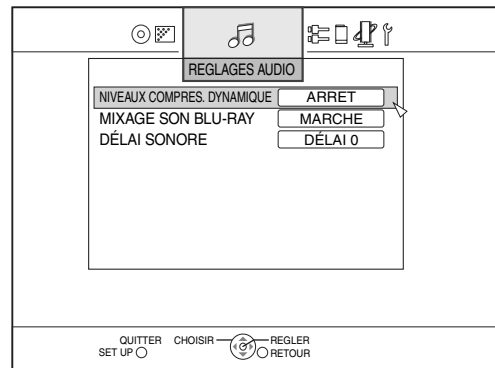

SON MIXÉ BD

Les deux fonctions MIX de volume et MIX de voix secondaire sont disponibles pendant la manipulation des touches.

Sélectionner “MIXAGE SON BLU-RAY” à l’aide de [▲ / ▼], puis appuyer sur [ENTER].

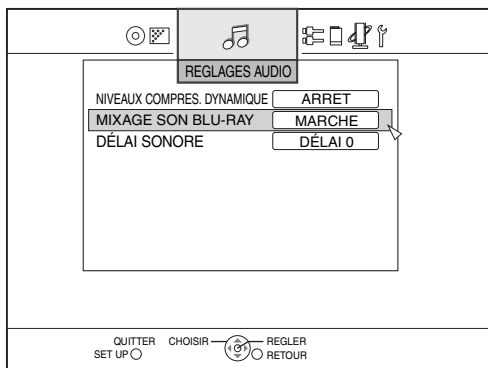

RETARD AUDIO

Vous pouvez ralentir les dialogues afin de faciliter l’alignement avec l’image vidéo pendant la voix-off.

Sélectionner “DÉLAI SONORE” à l’aide de [▲ / ▼], puis appuyer sur [ENTER].

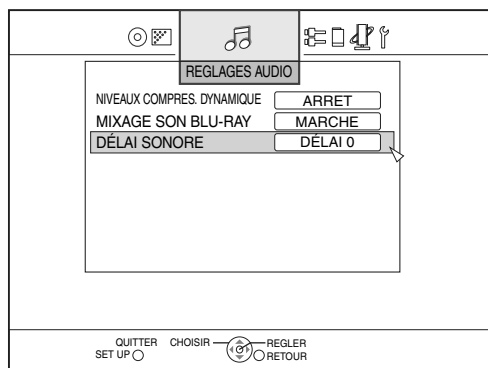

REMARQUE

- Cette opération est impossible avec un disque vidéo DVD.

RÉGLAGE DE BRANCHEMENT

Vous pouvez modifier à l'avance la qualité d'image ou les réglages vidéo d'un disque, quand la lecture est arrêtée ou avant que le disque ne soit inséré.

- 1 Appuyez sur la touche [SET UP].
- 2 Utilisez les touches [▲ / ▼ / ◀ / ▶] et [ENTER] pour régler l'écran des préférences.

- Suivez la procédure décrite sur l'écran du téléviseur.

Catégorie	Contenus (: réglage initial)
TYPE D'ECRAN	16:9 16:9 PLEIN ECRAN P.S. 4:3 B.L. 4:3
SORTIE COMPOSANTES	576i 576p 720p 1080i
REGLAGES HDMI	MODE VIDEO HDMI MARCHE ARRET SORTIE HDMI AUTO 576p 720p 1080i 1080p SORTIE 24p AUTO ARRET x.v.Color AUTO ARRET Deep Color AUTO ARRET PARAMETRES HDMI AMELIORES STANDARD AMELIORE SORTIE AUDIO HDMI AUTO MARCHE ARRET CONTRÔLE AVEC HDMI MARCHE1 MARCHE2 ARRET

MODE VIDEO HDMI:

Régler sur "MARCHE" pour fixer la priorité aux réglages de la résolution vidéo HDMI.

SORTIE HDMI:

Vous pouvez sélectionner le type de signal vidéo provenant de la prise de sortie HDMI.

SORTIE 24p:

Régler sur "AUTO" pour activer la sortie vidéo enregistrée sur BD-ROM en 1080/24p lorsque l'écran raccordé à une prise HDMI accepte 24p. Régler sur "ARRET" si la sortie n'est pas lue normalement.

x.v.Color:

Vous pouvez préciser la sortie "x.v.Color". Régler sur "ARRET" quand la vidéo est déformée.

Deep Color:

Lorsqu'un écran acceptant le mode Deep Color est raccordé, le réglage sur "AUTO" active la sortie des signaux Deep Color sur 12 bits, et le réglage sur "ARRET" active la sortie sur 8 bits. Régler sur "ARRET" quand la vidéo semble déformée.

Quand la vidéo ne s'affiche pas si "AUTO" est sélectionné, suivez les instructions pour "Sélection d'un type de signal vidéo" à la page 7 et modifiez la résolution de sortie.

PARAMETRES HDMI AMELIORES:

Ne fonctionne qu'en connexion à un périphérique prenant en charge la sortie RGB. HDMI ENHANCE ne fonctionne qu'avec la sortie RGB. (uniquement en connexion DVI)

SORTIE AUDIO HDMI:

Vous pouvez sélectionner si le signal audio provenant de la prise [HDMI] est un signal de sortie ou non.

AUTO:

Vous pouvez spécifier le "System Audio Control" dans HDMI CEC.

MARCHE:

Activer la sortie audio à l'aide de la prise [HDMI].

ARRET :

Déactiver la sortie audio à l'aide de la prise [HDMI].

CONTRÔLE AVEC HDMI:

Vous pouvez sélectionner l'utilisation pour les fonctions HDMI CEC. (Se reporter à "Fonctions de base HDMI CEC" en page 61)

MARCHE1 :

Pour utiliser normalement les fonctions HDMI CEC.

MARCHE2:

Lorsque l'alimentation de l'unité principale est allumée (ON), ne l'éteignez pas (OFF), même si vous éteignez le téléviseur.

Lorsque l'alimentation de l'unité principale est coupée (OFF), ne la rétablissez pas (ON) en allumant le téléviseur.

Les autres réglages sont identiques pour "MARCHE1".

ARRET:

Pour désactiver les fonctions HDMI CEC.

TYPE D'ÉCRAN

Vous pouvez préciser le type d'écran en fonction du téléviseur raccordé.

Sélectionner "TYPE D'ECRAN" à l'aide de [▲ / ▼], puis appuyer sur [ENTER].

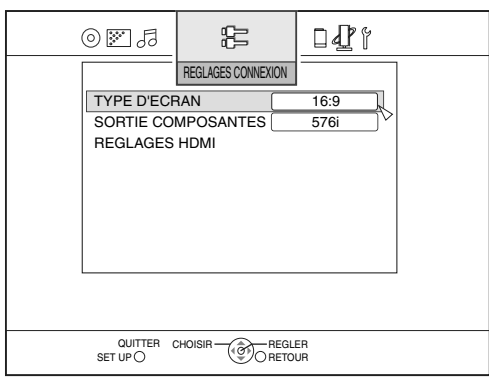

- Sélectionnez la méthode d'affichage convenant à votre téléviseur.

Connecté à un téléviseur écran large 16:9.

<p>16:9: Utiliser ce réglage lors de l'affichage de signaux vidéo normaux sur un téléviseur à écran large. (les images seront affichées au format 16:9 en ajoutant des niveaux de noir au format 4:3.)</p>	
<p>16:9 PLEIN ECRAN: Pour un téléviseur normal à écran large. (les images seront affichées au format 16:9 en élargissant le format 4:3.)</p>	

Connecté à un téléviseur format 4:3.

<p>P.S. 4:3: Pour un téléviseur disposant d'un format d'image conventionnel 4:3. (les images seront affichées au format 4:3 en comblant les deux côtés du format 16:9.)</p>	
<p>B.L. 4:3: Pour un téléviseur disposant d'un format d'image conventionnel 4:3. (les image seront affichées au format 4:3 en ajoutant des niveaux de noir au format 16:9.)</p>	

SORTIE COMPOSANTE

Vous pouvez configurer la sortie vidéo en étant raccordé à une prise composante.

Sélectionner "SORTIE COMPOSANTES" à l'aide de [▲ / ▼], puis appuyer sur [ENTER].

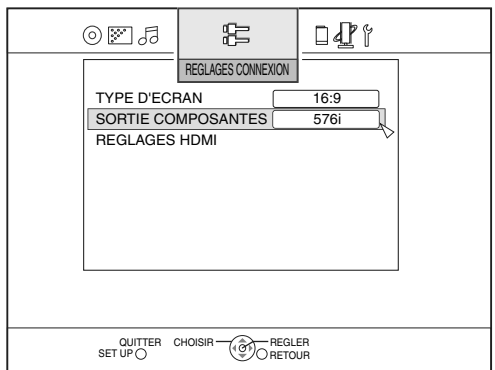

- Même en sélectionnant "720P" ou "1080I", les images sont émises en 576p quand vous lisez un disque vidéo DVD.

RÉGLAGE HDMI

Vous pouvez réaliser différents réglages en étant connecté à une prise HDMI.

Sélectionner "REGLAGES HDMI" à l'aide de [▲ / ▼], puis appuyer sur [ENTER].

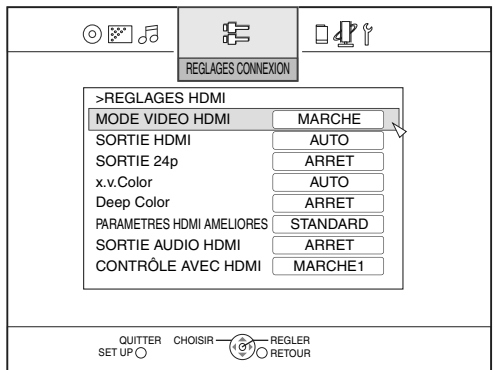

REMARQUE

Selon les conditions (type de moniteur 16:9, résolution 720p et supérieur, aspect 4:3), une partie de l'affichage OSD de la sortie composante risque d'être coupée. Dans ce cas, réglez "MODE VIDEO HDMI" sur "ARRET".
L'OSD de la sortie composite risque d'être coupé avec les conditions ci-dessus, même si OFF est sélectionné. Dans ce cas, réglez la résolution de composante sur 576p maximum, ou définissez le type de moniteur sur d'autres réglages que 16:9.

(suite sur la page suivante.)

RÉGLAGE CARTE SD

Vous pouvez définir les réglages de carte SD si la carte SD est insérée.

- 1 Appuyez sur la touche [SET UP].
- 2 Utilisez les touches [◀/▶] et [ENTER] pour régler l'écran des préférences.
 - Suivez la procédure décrite sur l'écran du téléviseur.

Catégorie	Contenus (: réglage initial)
EFFACER DONNÉES BLU-RAY	Oui
FORMATTER CARTE SD	Non

- Se reporter à "Pack virtuel" en page 15 outre les instructions sur cette page.

EFFACER LES DONNÉES Vidéo BD

Vous pouvez effacer les données vidéo BD des cartes SD de la façon suivante.

Sélectionner "EFFACER DONNÉES BLU-RAY" à l'aide de [▲ / ▼], puis appuyer sur [ENTER].

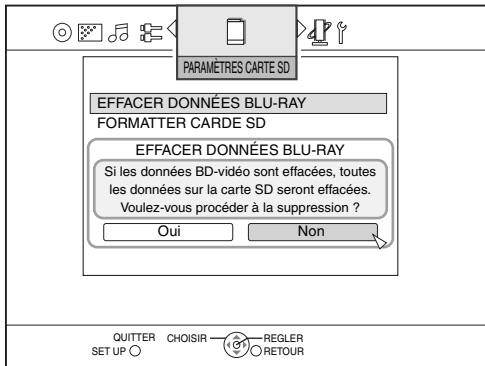

FORMAT CARTE SD

Vous pouvez formater la carte SD de la façon suivante.

Sélectionner "FORMATTER CARTE SD" à l'aide de [▲ / ▼], puis appuyer sur [ENTER].

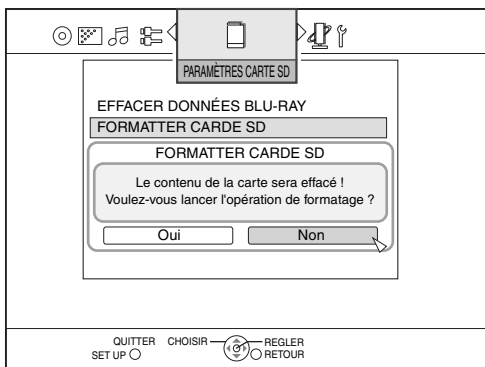

RÉGLAGE DU RÉSEAU

Vous pouvez préciser les réglages réseau quand le disque est à l'arrêt ou quand la fonction de carte SD est désactivée.

- 1 Appuyez sur la touche [SET UP].
- 2 Utilisez les touches [◀/▶] et [ENTER] pour régler l'écran des préférences.
 - Suivez la procédure décrite sur l'écran du téléviseur.

Catégorie	Contenus (: réglage initial)
OBTENIR IP	DHCP IP STATIQUE
ADRESSE IP STATIQUE	*** ** * ** *
MASQUE D'AD. STATIQUE	*** ** * ** *
PASSERELLE PAR DÉF.	*** ** * ** *
TEST DE CONNEXION	Test en cours

- Reportez-vous au volume séparé du guide de fonctionnement pour la fonction réseau.

REMARQUE

Lors de la modification de l'environnement de connexion Internet à l'aide d'un routeur DHCP ou d'autres appareils attribuant automatiquement les adresses IP, sélectionnez "DHCP" pour "OBTENIR IP".

AUTRES RÉGLAGES

Vous pouvez préciser les autres réglages quand le disque est à l'arrêt ou quand la fonction de carte SD est désactivée.

- 1 Appuyez sur la touche [SET UP].
- 2 Utilisez les touches [◀ / ▶] et [ENTER] pour régler l'écran des préférences.

- Suivez la procédure décrite sur l'écran du téléviseur.

Catégorie	Contenus (: réglage initial)
REPRENDRE	MARCHE ARRET
AFFICHAGE SUR ECRAN	AUTO ARRET
LANGUAGE	ENGLISH FRANÇAIS DEUTSCH
ECONOMISEUR D'ECRAN	MARCHE ARRET
INITIALISAT. REGLAGES	Oui Non
ABONNEMENT DivX	Complété
STYLE D'AFF. DE LA DATE	AA.MM.JJ MM.JJ.AA JJ.MM.AA
MODE D'AFF. DE L'HEURE	12h 24h

REPRISE

Vous pouvez reprendre la lecture depuis la position d'arrêt précédente.

- Sélectionner “REPRENDRE” à l'aide de [▲ / ▼], puis appuyer sur [ENTER].

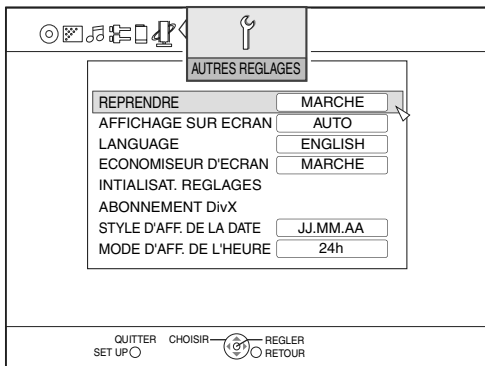

REMARQUE

Vous pouvez reprendre la lecture depuis la position précédente après avoir éjecté le disque ou la carte SD.

GUIDE À L'ÉCRAN

Vous pouvez afficher l'écran sur l'écran du téléviseur pendant son fonctionnement.

- Sélectionner “AFFICHAGE SUR ECRAN” à l'aide de [▲ / ▼], puis appuyer sur [ENTER].

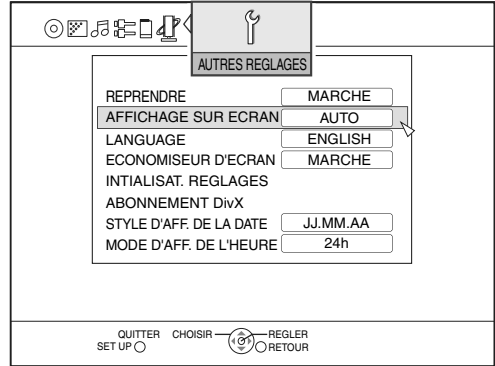

LANGUE À L'ÉCRAN

Vous pouvez préciser la langue menu et/ou à l'écran de la façon suivante.

- Sélectionner “LANGUAGE” à l'aide de [▲ / ▼], puis appuyer sur [ENTER].

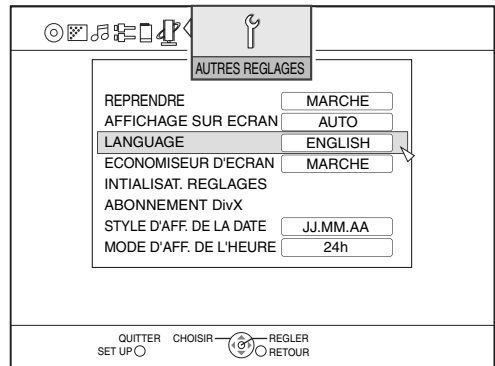

(suite sur la page suivante.)

ÉCONOMISEUR D'ÉCRAN

Vous pouvez utiliser l'économiseur d'écran pour éviter une image rémanante sur l'écran.

Sélectionner **"ECONOMISEUR D'ECRAN"** à l'aide de **[▲ / ▼]**, puis appuyer sur **[ENTER]**.

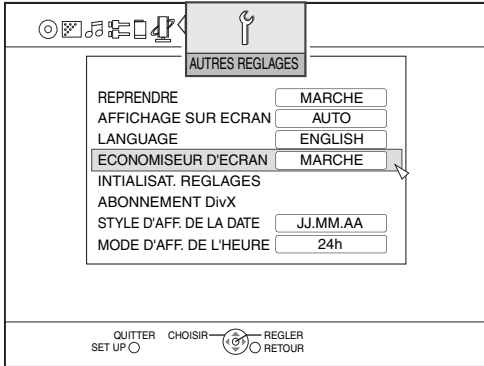

- L'économiseur d'écran s'active lorsqu'aucune opération n'a été réalisée pendant environ 5 minutes après l'affichage de la dernière image.

INITIALISER LES RÉGLAGES

Vous pouvez rétablir tous les réglages à leur valeur par défaut de la façon suivante.

Sélectionner **"INITIALISAT. REGLAGES"** à l'aide de **[▲ / ▼]**, puis appuyer sur **[ENTER]**.

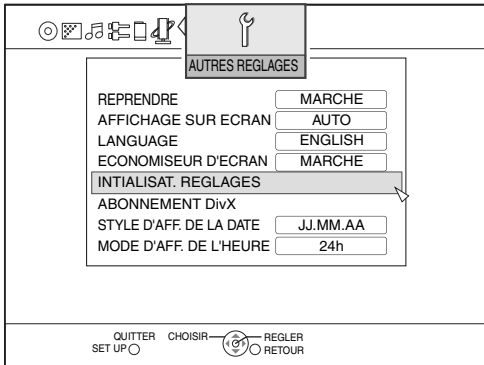

ENREGISTREMENT DivX

L'unité principale possède son propre code d'enregistrement. Vous pouvez confirmer le code d'enregistrement si nécessaire. Après avoir lu un disque ou un fichier sur lequel le code d'enregistrement est mémorisé, le code d'enregistrement de l'unité principale est écrasé pour protéger les droits d'auteur.

Vous devez vous enregistrer ABONNEMENT DivX en ligne pour pouvoir procéder à la lecture DivX VOD. Pour en savoir plus sur DivX VOD, visitez l'url www.divx.com/vod

Sélectionner **"ABONNEMENT DivX"** à l'aide de **[▲ / ▼]**, puis appuyer sur **[ENTER]**.

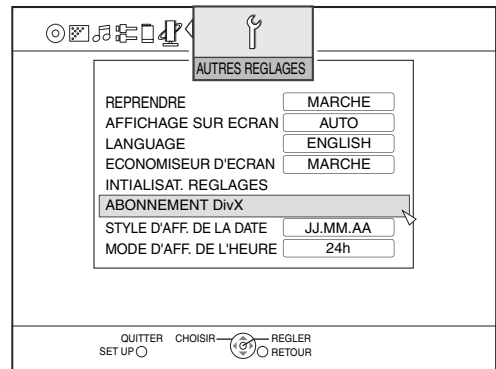

STYLE D’AFFICHAGE DE LA DATE

Vous pouvez sélectionner le format d’affichage de la date de la façon suivante.

Sélectionner “**STYLE D’AFF. DE LA DATE**” à l’aide de [▲ / ▼], puis appuyer sur [ENTER].

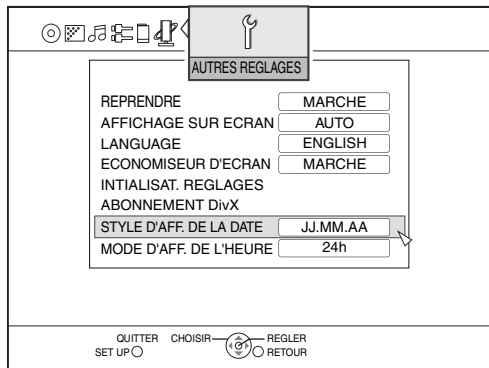

CHOIX D’AFFICHAGE DE L’HEURE

Vous pouvez sélectionner le format d’affichage de l’heure de la façon suivante.

Sélectionner “**MODE D’AFF. DE L’HEURE**” à l’aide de [▲ / ▼], puis appuyer sur [ENTER].

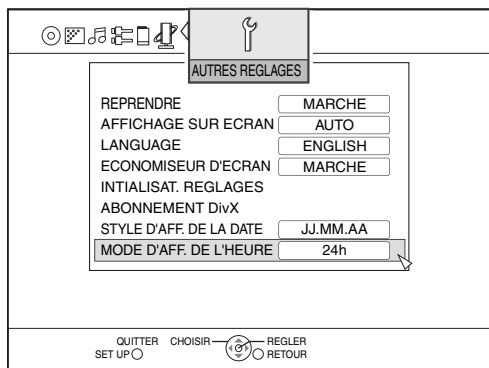

Codes langues

Français

Code	Langue
AA	Afar
AB	Abkhazien
AE	Avestique
AF	Afrikaans
AK	Akan
AM	Amharique
AN	Aragonais
AR	Arabe
AS	Assamais
AV	Avar
AY	Aymara
AZ	Azerbaïdjanais
BA	Bashkir
BE	Biélorusse
BG	Bulgare
BH	Bihari
BI	Bislama
BM	Bambara
BN	Bengali, Bangladais
BO	Tibétain
BR	Breton
BS	Bosniaque
CA	Catalan
CE	Tchéchène
CH	Chamorro
CO	Corse
CR	Crie
CS	Tchèque
CU	Langue liturgique de l'Église slavonique
CV	Tchouvache
CY	Gallois
DA	Danois
DV	Dhivehi
DZ	Bhutani
EE	Éwé
EL	Grec
EO	Espéranto
ET	Estonien
EU	Basque
FA	Persan
FF	Fula
FI	Finnois
FJ	Fidji
FO	Faroese
FY	Frison
GA	Irlandais
GD	Gaélique écossais
GL	Galicien
GN	Guarani
GU	Gujarati
GV	Mannois
HA	Hausa

Code	Langue
HE	Hébreu
HI	Hindi
HO	Hiri Motu
HR	Croate
HT	Créole d'Haïti
HU	Hongrois
HY	Arménien
HZ	Héréro
IA	Interlingua
ID	Indonésien
IE	Interlangue
IG	Igbo
II	Lolo-birman
IK	Inupiak
IO	Ido
IS	Islandais
IU	Inuit
JV	Javanais
KA	Géorgien
KG	Kongo
KI	Kikuyu
KJ	Kwanyama
KK	Kazakh
KL	Groenlandais
KM	Cambodgien
KN	Kannara
KO	Coréen (KOR)
KR	Kanuri
KS	Kashmiri
KU	Kurde
KV	Komi
KW	Cornique
KY	Kirghiz
LA	Latin
LB	Luxembourgeois
LG	Luganda
LI	Limbourgeois
LN	Lingala
LO	Laotien
LT	Lithuanien
LU	Luba
LV	Latvian, Letton
MG	Malagasy
MH	Marshallais
MI	Maori
MK	Macédonien
ML	Malayalam
MN	Mongol
MO	Moldavien
MR	Marathi
MS	Malais (MAY)
MT	Maltais
MY	Birman
NA	Nauru
NB	Bokmål norvégien
ND	Ndébélé du Nord

Code	Langue
NE	Népalais
NG	Ndonga
NL	Néerlandais
NN	Nynorsk norvégien
NO	Norvégien
NR	Ndébélé du Sud
NV	Navajo
NY	Nyanja
OC	Langue d'oc
OJ	Ojibwé
OM	(Afan) Oromo
OR	Oriya
OS	Ossétique
PA	Panjabi
PI	Pâli
PL	Polonais
PS	Pashto, Pushto
PT	Portugais
QU	Quechua
RM	Rhaeto-Romance
RN	Kirundi
RO	Roumain
RU	Russe
RW	Kinyarwanda
SA	Sanskrit
SC	Sarde
SD	Sindhi
SE	Sotho
SG	Sango
SI	Cingalais
SK	Slovaque
SL	Slovène
SM	Samoan
SN	Shona
SO	Somalien
SQ	Albanais
SR	Serbe
SS	Siswati
ST	Sesotho
SU	Soudanais
SV	Suédois
SW	Swahili
TA	Tamil
TE	Télougou
TG	Tadjik
TH	Thaï
TI	Tigrinya
TK	Turkmène
TL	Tagalog
TN	Setswana
TO	Tonga
TR	Turc
TS	Tsonga
TT	Tatar
TW	Twi

Code	Langue
TY	Tahitien
UG	Ouïghour
UK	Ukrainien
UR	Ourdou
UZ	Ouzbek
VE	Venda
VI	Vietnamien
VO	Volapük
WA	Wallon
WO	Ouolof
XH	Xhosa
YI	Yiddish
YO	Yoruba
ZA	Tchouang
ZU	Zoulou

Codes pays

Code	Zone
AD	Andorre
AE	Émirats Arabes Unis
AF	Afghanistan
AG	Antigua et Barbuda
AI	Anguilla
AL	Albanie
AM	Arménie
AN	Antilles Néerlandaises
AO	Angola
AQ	Antarctique
AR	Argentine
AS	Samoa Américaines
AT	Autriche
AU	Australie
AW	Aruba
AZ	Azerbaïdjan
BA	Bosnie-Herzégovine
BB	Barbade
BD	Bangladesh
BE	Belgique
BF	Burkina Faso
BG	Bulgarie
BH	Bahreïn
BI	Burundi
BJ	Bénin
BM	Bermudes
BN	Brunéï Darussalam
BO	Bolivie
BR	B Brésil
BS	Bahamas
BT	Bhoutan
BV	Ile Bouvet
BW	Botswana
BY	Biélorussie
BZ	Bélize
CA	Canada
CC	Iles Cocos
CF	République centrafricaine
CG	République du Congo
CH	Suisse
CI	Côte d'Ivoire
CK	Iles Cook
CL	Chili
CM	Cameroun
CN	Chine
CO	Colombie
CR	Costa Rica
CU	Cuba
CV	Cap-Vert
CX	Iles Christmas
CY	Chypre
CZ	République tchèque
DE	Allemagne
DJ	Djibouti
DK	Danemark
DM	Dominique
DO	République Dominicaine
DZ	Algérie
EC	Équateur
EE	Estonie
EG	Égypte
EH	Sahara occidental
ER	Érythrée
ES	Espagne
ET	Éthiopie
FI	Finlande
FJ	Fidji

Code	Zone
FK	Iles Falkland (Malouines)
FM	Micronésie (Etats fédérés de)
FO	Iles Feroe
FR	France
FX	France métropolitaine
GA	Gabon
GB	Royaume-Uni et Irlande du nord
GD	Grenade
GE	Georgie
GF	Guyane française
GH	Ghana
GI	Gibraltar
GL	Groenland
GM	Gambie
GN	Guinée
GP	Guadeloupe
GQ	Guinée Équatoriale
GR	Grèce
GS	Géorgie du sud et les Iles Sandwich du sud
GT	Guatemala
GU	Guam
GW	Guinée-Bissau
GY	Guyane
HK	Hong Kong
HM	Ile Island et Iles McDonald
HN	Honduras
HR	Croatie
HT	Haïti
HU	Hongrie
ID	Indonésie
IE	Irlande
IL	Israël
IN	Inde
IO	Territoire britannique en océan indien
IQ	Iraq
IR	Iran
IS	Islande
IT	Italie
JM	Jamaïque
JO	Jordanie
JP	Japon
KE	Kenya
KG	Kyrgyzstan
KH	Cambodge
KI	Kiribati
KM	Comores
KN	Saint-Kitts et Nevis
KP	Corée, République démocratique populaire de
KR	Corée, République de
KW	Koweït
KY	Iles Cayman
KZ	Kazakhstan
LA	Laos
LB	Liban
LC	Sainte-Lucie
LI	Liechtenstein
LK	Sri Lanka
LR	Libéria
LS	Lesotho
LT	Lituanie
LU	Luxembourg
LV	Lettonie
LY	Libye

Code	Zone
MA	Maroc
MC	Monaco
MD	Moldavie
MG	Madagascar
MH	Iles Marshall
ML	Mali
MM	Birmanie
MN	Mongolie
MO	Macap
MP	Iles Marianne du Nord
MQ	Martinique
MR	Mauritanie
MS	Montserrat
MT	Malte
MU	Ile Maurice
MV	Maldives
MW	Malawi
MX	Mexique
MY	Malaisie
MZ	Mozambique
NA	Namibie
NC	Nouvelle-Calédonie
NE	Niger
NF	Ile Norfolk
NG	Nigéria
NI	Nicaragua
NL	Pays Bas
NO	Norvège
NP	Népal
NR	Nauru
NU	Niue
NZ	Nouvelle-Zélande
OM	Oman
PA	Panamá
PE	Pérou
PF	Polynésie
PG	Papouasie Nouvelle Guinée
PH	Philippines
PK	Pakistan
PL	Pologne
PM	Saint-Pierre-et-Miquelon
PN	Ile Pitcairn
PR	Porto Rico
PT	Portugal
PW	Palau
PY	Paraguay
QA	Qatar
RE	Réunion
RO	Roumanie
RU	Fédération de Russie
RW	Rwanda
SA	Arabie Saoudite
SB	Iles Solomon
SC	Seychelles
SD	Soudan
SE	Suède
SG	Singapour
SH	Sainte Héléne
SI	Slovénie
SJ	Svalbard et Jan Mayen
SK	Slovaquie
SL	Sierra Léone
SM	Saint-Marin
SN	Sénégal
SO	Somalie
SR	Surinam
ST	São Tomé-et-Príncipe
SV	Salvador

Code	Zone
SY	Syrie
SZ	Swaziland
TC	Iles Turks et Caïques
TD	Tchad
TF	Territoires français du Sud
TG	Togo
TH	Thaïlande
TJ	Tadjikistan
TK	Tokelau
TM	Turkménistan
TN	Tunisie
TO	Tonga
TP	Timor oriental
TR	Turquie
TT	Trinidad et Tobago
TV	Tuvalu
TW	Taiwan
TZ	Tanzanie
UA	Ukraine
UG	Ouganda
UM	Iles mineures éloignées
US	Etats-Unis
UY	Uruguay
UZ	Ouzbékistan
VA	Vatican
VC	Saint-Vincent et les Grenadines
VE	Vénézuela
VG	Iles vierges britanniques
VI	Iles vierges des Etats-Unis
VN	Viêt Nam
VU	Vanuatu
WF	Wallis et Futuna
WS	Samoa
YE	Yémen
YT	Mayotte
YU	Yougoslavie
ZA	Afrique du Sud
ZM	Zambie
ZR	Zaire
ZW	Zimbabwe

Fonctions de base HDMI CEC

HDMI CEC (Consumer Electronics Control) est une norme industrielle qui permet l'interopérabilité entre des périphériques compatibles HDMI CEC connectés par câbles HDMI. Lorsque des appareils équipés de CEC sont connectés, chaque appareil peut contrôler les autres.

Ce système est compatible avec les fonctions de base HDMI CEC.

Périphérique compatible avec HDMI CEC

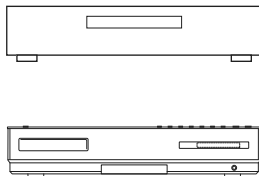

Unité principale

Câble HDMI (non fourni)

Téléviseur compatible avec HDMI CEC

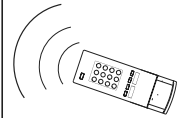

Méthode 1

Insérez le disque (lorsque la navigation pendant la lecture n'est pas affichée, appuyez sur [▶] ou [TOP MENU].)



L'entrée de téléviseur bascule automatiquement sur l'entrée HDMI (allumez l'alimentation du téléviseur au préalable)

Méthode 2

Le panneau de commande de lecture s'affiche. Suivez l'affiche à l'écran. Vous pouvez procéder à l'avance rapide, au retour rapide ou arrêter l'unité principale à l'aide de la télécommande du téléviseur. (dans la source DISC ou SD)



Pendant la lecture, utilisez le clavier à curseur de la télécommande du téléviseur.

REMARQUE

Cette fonction n'est pas disponible pour tous les types de support. Si le panneau de commande de lecture ne figure pas sur l'unité principale, utilisez une télécommande de l'unité principale.

Méthode 3

L'alimentation de l'unité principale s'éteindra automatiquement. Disponible quand les sources DISC, SD, NETWORK sont sélectionnées et que "SORTIE AUDIO HDMI" dans la source DIGITAL IN est réglé sur "AUTO".



Eteignez l'alimentation du téléviseur.

Méthode 4

Modifie le volume de l'unité. (System Audio Control)



Contrôle le volume du téléviseur.

REMARQUE

- Sélectionnez "AUTO" dans "SORTIE AUDIO HDMI" pour régler le System Audio Control.
- Uniquement disponible sur les téléviseurs compatibles avec System Audio Control.
- Pour utiliser le System Audio Control, insérez la sortie audio du téléviseur sur le DIGITAL IN de cette unité. L'autre entrée audio ne peut pas être utilisée. (Se reporter à "Branchements d'autres appareils numériques audio" en page 10).
- Quand System Audio Control est réglé sur OFF sur le téléviseur, l'unité principale n'émet pas le son.
- Si l'entrée du téléviseur est raccordée à l'autre appareil quand System Audio Control est utilisé, cette unité bascule automatiquement sur la source DIGITAL IN.
- Si la prise HDMI branchée à l'unité principale est sélectionnée comme entrée du téléviseur, la source passe à DISC automatiquement. Toutefois, si l'unité principale est SD ou NETWORK, la source n'est pas modifiée.
- Lorsqu'un amplificateur ou un sélecteur est branché, cette unité risque de ne pas fonctionner correctement. Quand System Audio Control n'est pas utilisé, réglez le "SORTIE AUDIO HDMI" sur "ARRET" ou "MARCHE".

REMARQUE

- HDMI CEC est disponible quand les sources DISC, SD sont sélectionnées et que "SORTIE AUDIO HDMI" dans la source DIGITAL IN est réglé sur "AUTO". HDMI CEC is available when DISC, SD, NETWORK source are selected and "SORTIE AUDIO HDMI" in DIGITAL IN source is set to "AUTO".
- Quand vous démarrez la lecture sur l'unité principale, le téléviseur connecté se met automatiquement sous tension.
- Quand vous sélectionnez l'unité principale comme source sur le téléviseur, l'image et le son de l'unité principale sont sortis automatiquement.
- Tant que le téléviseur hors tension le téléviseur, l'unité principale se met automatiquement hors tension. (Cette fonction fonctionne quand "MARCHE1" est sélectionné pour "CONTRÔLE AVEC HDMI" sur l'écran des préférences. Se reporter à la page 53)
- Tant que le téléviseur raccordé est compatible, vous pouvez utiliser les commandes du téléviseur pour lancer la lecture, régler le volume et exploiter d'autres fonctions sur l'unité principale.
- Si vous modifiez la langue du menu sur le téléviseur quand l'unité principale est allumée, l'unité principale change automatiquement elle aussi. (si l'unité principale est éteinte, cela ne modifie pas automatiquement la langue du menu, même si vous avez modifié la langue du menu sur le téléviseur et rallumé l'unité.)
- L'appareil risque de ne pas fonctionner normalement quand les amplificateurs ou les sélecteurs sont raccordés. Dans ce cas, réglez "CONTRÔLE AVEC HDMI" sur "ARRET".
- Tous les appareils HDMI ne sont pas compatibles avec CEC. Si l'unité principale est connectée à des appareils non compatibles CEC, ces appareils ne peuvent pas être commandés en utilisant la fonction CEC.
- Nous ne garantissons pas le fonctionnement de cette unité avec tous les appareils compatibles HDMI CEC.
- Certains appareils compatibles HDMI CEC peuvent avoir différentes fonctions installées en raison des spécifications propres. Les fonctions d'interface avec l'unité principale ne seront donc pas toutes activées. (pour en savoir plus, reportez-vous au manuel d'instructions de vos appareils CEC.)
- Les appareils raccordés risquent de ne pas fonctionner comme souhaité. Dans ce cas, réglez "CONTRÔLE AVEC HDMI" sur "ARRET".

ATTENTION

- Si le câble d'alimentation n'est pas connecté à la prise secteur, la fonction CEC ne fonctionne pas, même quand l'unité principale est connectée à des appareils CEC.
- La fonction CEC peut ne pas fonctionner en fonction des réglages ou de l'état de l'unité principale ou des appareils CEC connectés.
- Si la fonction CEC ne fonctionne pas de manière appropriée, suivez la procédure suivante pour permettre à l'unité principale de reconnaître correctement les appareils raccordés.

1. **Eteignez puis rallumez l'alimentation de l'unité principale avec le téléviseur allumé.**
2. **Définissez "CONTRÔLE AVEC HDMI" dans le menu de réglages de l'unité principale sur "ARRET". Puis réglez-le sur "MARCHE1" à nouveau.**

(Les réglages de "CONTRÔLE AVEC HDMI" sont "MARCHE1" ou "MARCHE2". Se reporter à "RÉGLAGE DE BRANCHEMENT" en page 53)

3. **Eteignez cette unité et le téléviseur.**

Fonctionnement d'autres appareils à l'aide de la télécommande

Vous pouvez faire fonctionner votre téléviseur, magnétoscope (VCR) et décodeur numérique (STB) à l'aide de la télécommande de ce système.

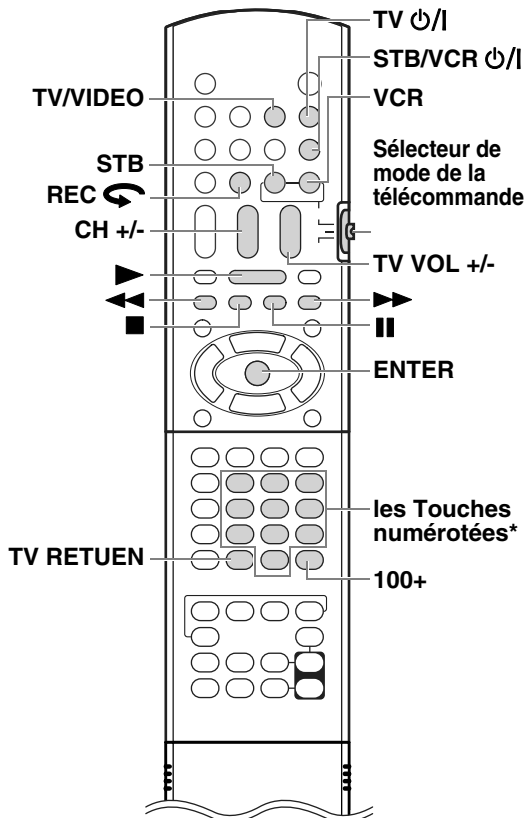

* Pour l'utilisation des touches numériques, se reporter à "Utilisation des touches numériques" en page 12.

Fonctionnement d'un téléviseur à l'aide de la télécommande

Réglage du code du fabricant

- 1 Placez le sélecteur de mode de la télécommande sur [TV].
- 2 Maintenir appuyé [TV 0/I].
- 3 Appuyez sur la touche [ENTER] et relâchez.
- 4 Appuyez sur [les Touches numérotées] pour saisir le code du fabricant.

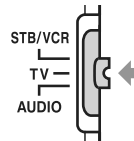

• Maintenir appuyée la touche [TV 0/I] jusqu'à la fin de l'étape 4.

Exemples:

Pour un téléviseur Hitachi: Appuyez sur la touche [0], puis sur [7].

Pour un téléviseur Toshiba: Appuyez sur la touche [2], puis sur [9].

Lorsque le fabricant de votre téléviseur possède deux ou plusieurs codes, sélectionnez les codes les uns après les autres jusqu'à trouver celui qui fonctionne correctement avec le téléviseur et la télécommande.

Fabricant	Code	Fabricant	Code
JVC	01	Nordmende	13, 14, 18, 26, 27, 28
Akai	02, 05	Okano	09
Blaupunkt	03	Orion	15
Daewoo	10, 31, 32	Panasonic	16, 17
Fenner	04, 31, 32	Philips	10
Fisher	05	Saba	13, 14, 18, 26, 27, 28
Grundig	06	Samsung	10, 19, 32, 35, 36, 37, 38
Hitachi	07, 08	Sanyo	05
Inno-Hit	09	SEG	15
Irradio	02, 05	Schneider	02, 05
Loewe	10	Sharp	20, 39, 40
Magnavox	10	Sony	21, 22, 23, 24, 25
Mitsubishi	11, 33	Telefunken	13, 14, 18, 26, 27, 28
Miver	03	Thomson	13, 14, 18, 26, 27, 28, 30
Nokia	12, 34	Toshiba	29

5 Relâcher la touche [TV 0/I].

REMARQUE

- Les codes des fabricants peuvent être modifiés sans préavis. Il est possible que vous ne puissiez pas faire fonctionner le téléviseur produit par ce fabricant.
- Réglez de nouveau le code du fabricant après avoir remplacé les piles de la télécommande.

Utilisation de la télécommande pour le fonctionnement du téléviseur

Dirigez la télécommande vers le téléviseur.

Touches de la télécommande	Usage	
[TV \odot /I]	Pour allumer/éteindre le téléviseur.	
[TV/VIDEO]	Pour basculer entre l'entrée vidéo et télévision.	
[CH +/-]	Pour changer de chaîne.	
[TV VOL +/-]	Pour régler le volume.	
[les Touches numérotées] (1-9, 0, 100+)	Placer d'abord le sélecteur de mode de la télécommande sur [TV].	Pour sélectionner les chaînes.
[TV RETUEN]		Pour passer de la chaîne précédente à la chaîne actuelle.

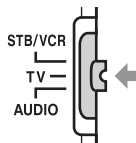

REMARQUE

- Lorsque le sélecteur de mode de la télécommande est sur la position [TV \odot /I], certaines touches ne sont pas opératives.

Fonctionnement d'un décodeur numérique/magnétoscope (STB/VCR) à l'aide de la télécommande

Réglage du code du fabricant

- Placez le sélecteur de mode de la télécommande sur [STB/VCR].
- Appuyez sur la touche [STB] ou [VCR].
- Maintenir appuyé [STB/VCR \odot /I].
 - Maintenez appuyée la touche [STB/VCR \odot /I] jusqu'à la fin de l'étape 5.
- Appuyez sur la touche [ENTER] et relâchez.
- Appuyez sur [les Touches numérotées] pour saisir le code du fabricant.

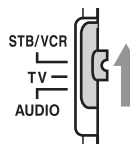

Codes des fabricants de magnétoscopes

Exemples:

Pour un magnétoscope Hitachi: Appuyez sur la touche [0], puis sur [8].

Pour un magnétoscope Toshiba: Appuyez sur la touche [3], puis sur [3].

Lorsque le fabricant de votre magnétoscope possède deux ou plusieurs codes, sélectionnez les codes les uns après les autres jusqu'à trouver celui qui fonctionne correctement avec le magnétoscope et la télécommande.

Fabricant	Code	Fabricant	Code
JVC	01	Nokia	16
Aiwa	02, 20	Nordmende	17, 18, 19, 31
Bell+Howell	03, 16	Orion	20
Blaupunkt	04	Panasonic	21
CGM	03, 05, 16	Philips	05, 22
Daewoo	34	Phonola	05
DIGITAL	05	Saba	17, 18, 19, 23, 31
Fisher	03, 16	Samsung	24, 25
G.E.	06	Sanyo	03, 16
Grundig	07	Sharp	26, 27
Hitachi	08, 09	Siemens	07
Loewe	05, 10, 11	Sony	28, 29, 30, 35
Magnavox	04, 05	Telefunken	17, 18, 19, 31, 32
Mitsubishi	12, 13, 14, 15	Toshiba	33

(suite sur la page suivante.)

Codes des fabricants de décodeurs numériques
Exemples:

Pour un décodeur numérique Amstrad: Appuyez sur la touche [0], puis sur [3].

Pour un décodeur numérique Triax: Appuyez sur la touche [3], puis sur [0].

Lorsque le fabricant de votre décodeur numérique possède deux ou plusieurs codes, sélectionnez les codes les uns après les autres jusqu'à trouver celui qui permet au téléviseur et au décodeur numérique de fonctionner correctement.

Fabricant	Code	Fabricant	Code
JVC	01, 02	Mascom	32
Amstrad	03, 04, 05, 06, 31	Maspro	13
BT	01	Nokia	24, 26, 33
Canal+	20	Pace	10, 25, 31
Canal Satellite	20	Panasonic	15
D-Box	24	Philips	09, 23
Echostar	17, 18, 19, 21	Saba	35
Finlux	11	Sagem	22, 29
Force	28	Salora	11
Galaxis	27	Selector	29
Grundig	07, 08	Skymaster	12, 36
Hirschmann	07, 17, 37	Thomson	35
ITT Nokia	11	TPS	22
Jerrold	16	Triax	30
Kathrein	13, 14, 34	Wisi	07
Luxor	11		

6 Relâcher la touche [STB/VCR ⏻/⏮].

REMARQUE

- Les codes des fabricants peuvent être modifiés sans préavis. Il est possible que vous ne puissiez pas faire fonctionner le magnétoscope/décodeur numérique produit par ce fabricant.
- Réglez de nouveau le code du fabricant après avoir remplacé les piles de la télécommande.

Utilisation de la télécommande pour le fonctionnement du magnétoscope/ décodeur numérique

Avant de faire fonctionner le magnétoscope/ décodeur numérique, sélectionnez le mode de la télécommande pour un magnétoscope/décodeur numérique.

1 Placez le sélecteur de mode de la télécommande sur [STB/VCR].

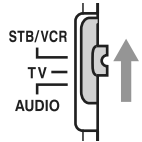

2 Appuyez sur la touche [STB] ou [VCR].

- Dirigez la télécommande vers le magnétoscope/décodeur numérique.

Touches de la télécommande servant au fonctionnement d'un décodeur numérique

Touches de la télécommande	Usage
[STB/VCR ⏻/⏮]	Pour allumer/éteindre le décodeur numérique.
[STB]	Pour sélectionner le mode de commande du décodeur numérique.
[CH +/-]	Pour changer de chaîne.
[les Touches numérotées] (1-9, 0)	Pour sélectionner les chaînes.

Boutons de la télécommande servant au fonctionnement d'un magnétoscope

Touches de la télécommande	Usage
[STB/VCR ⏻/⏮]	Pour allumer/éteindre le magétoscope.
[VCR]	Pour sélectionner le mode de commande du magnétoscope.
[CH +/-]	Pour changer de chaîne.
[les Touches numérotées] (1-9, 0)	Pour sélectionner les chaînes.
[▶]	Pour démarrer la lecture.
[■]	Pour arrêter la lecture.
[⏸]	Pour mettre en pause.
[▶▶]	Avance rapide de la bande.
[◀◀]	Retour rapide de la bande.
[REC ↻] + [▶]	Pour démarrer l'enregistrement.
[REC ↻] + [⏸]	Pour mettre l'enregistrement en pause.

REMARQUE

- Lorsque le sélecteur de mode de la télécommande est sur la position [STB/VCR], certaines touches ne sont pas opératives.

Description du éléments du système

Les numéros ci-dessous correspondent aux pages d'explication de chaque élément.

Vue avant

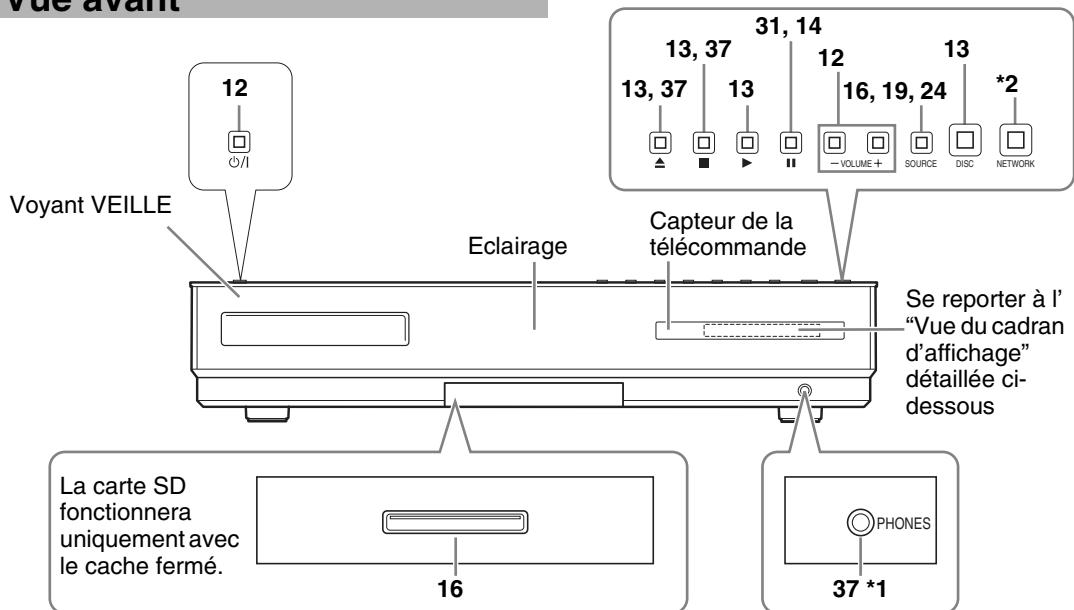

- *1. La prise [PHONES] est destinée à la connexion d'une paire d'écouteurs équipés d'une prise stéréo (non fourni). Lorsque les écouteurs sont branchés, les hauts parleurs sont désactivés. Pendant la lecture, si vous branchez ou débranchez les écouteurs, il est possible que le son émis par les [SPEAKERS] et le [SUB WOOFER] soit intermittent. Pendant un enregistrement de son d'un autre appareil, ne branchez pas ou ne débranchez pas les écouteurs.
- *2. Reportez-vous au volume séparé du guide de fonctionnement pour la fonction réseau.

Vue arrière

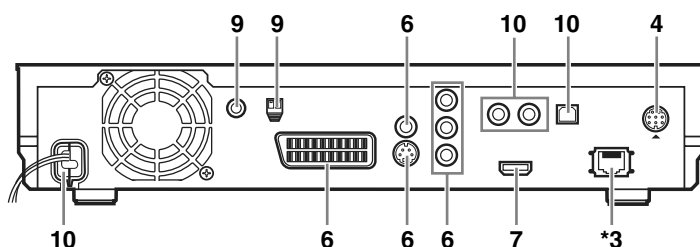

- *3. Reportez-vous au volume séparé du guide de fonctionnement pour la fonction réseau.

Vue du cadran d'affichage

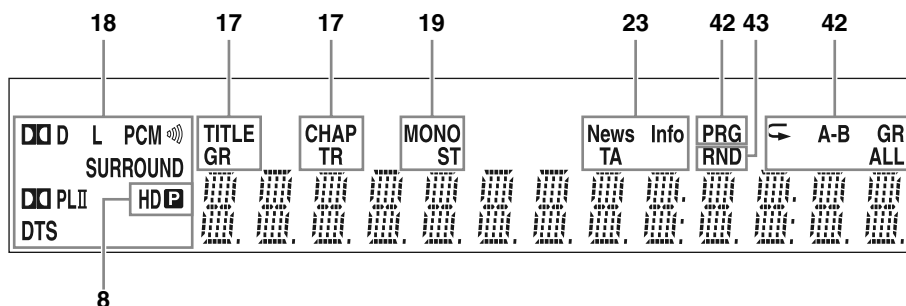

Remarques sur le fonctionnement

Emplacements convenant à l'installation de l'unité principale

Afin de réduire les recours aux services d'entretien et pour maintenir la haute qualité de ce système, nous vous recommandons de ne pas l'installer dans les endroits suivants:

- Dans un endroit très humide ou très poussiéreux
- Sur une surface irrégulière ou instable
- Près d'une source de chaleur
- Près d'un ordinateur, d'un éclairage fluorescent ou de tout autre appareil électrique
- Dans une petite pièce insuffisamment ventilée
- Directement exposé au soleil
- Dans un endroit excessivement froid
- Directement soumis à des vibrations fortes
- Près d'autres amplificateurs ou syntoniseur
- Près d'une source magnétique

ATTENTION

- Pour un bon fonctionnement de ce système, la température doit être comprise entre 5°C et 35°C. L'utilisation de ce système en dehors de cette plage de températures peut provoquer un dysfonctionnement ou des dommages à l'appareil.

Condensation

En raison de la formation de condensation sur les lentilles de l'unité principale, vous ne pourrez pas utiliser ce système correctement dans les conditions suivantes:

- Juste après la mise en marche d'un climatiseur pour chauffer une pièce
- Lorsque l'unité principale est installée dans un endroit très humide
- Juste après avoir déplacé l'unité principale d'un endroit froid à un endroit chaud

En cas de formation de condensation, branchez l'unité principale, attendez environ une ou deux heures, puis mettez-la en marche.

Nettoyage de l'unité principale

Lorsque le panneau de commande est sale, nettoyez-le à l'aide d'un chiffon sec et doux. Quand le panneau de commande est très sale, nettoyez-le avec un chiffon humecté d'un faible quantité de détergent neutre, puis essuyez-le avec un chiffon doux et sec.

ATTENTION

- Ne nettoyez pas le panneau de commande avec des solvants, benzènes ou autres produits chimiques. Ne vaporisez pas d'insecticides sur le panneau de commande. Ceci peut entraîner une décoloration et endommager la surface.

Licence et marque commerciale

- Fabriqué sous licence Dolby Laboratories. "Dolby", "Pro Logic" et le symbole du double D sont des marques commerciales de Dolby Laboratories.
- "DTS" et "DTS Digital Surround" sont des marques commerciales de Digital Theater Systems, Inc.
- Ce produit incorpore une technologie couverte par la protection des droits d'auteur qui est protégée par les droits de procédés de certains brevets américains et autres droits de la propriété intellectuelle appartenant à Macrovision Corporation et autres ayants droit. L'utilisation de cette technologie couverte par la protection des droits d'auteur doit être autorisée par Macrovision Corporation, et elle est destinée, à des fins de visualisation, à des particuliers et à d'autres utilisations à usage limité sauf autorisation expresse de Macrovision Corporation. L'ingénierie inverse et le désassemblage sont interdits.
- Le logo DVD est une marque commerciale de DVD Format/Logo Licensing Corporation.
- Produit officiel accrédité DivX®
- Lit toutes les versions de vidéo DivX® (y compris la version DivX® 6) avec lecture standard des fichiers de média DivX®
- Les logos DivX, DivX accrédités et les logos associés sont des marques commerciales de DivX, Inc et sont utilisés sous licence.
- HDMI, le logo HDMI et High-Definition Multimedia Interface sont des marques commerciales ou des marques déposées de HDMI Licensing LLC.
- HDCP est l'abréviation de "High-Bandwidth Digital Content Protection", et est la technologie de contrôle de copie de haute fiabilité sous licence Digital Content Protection, LLC.
- "Blu-ray Disc" et le logo "Blu-ray" sont des marques commerciales.
- "x.v.Color" et le logo "x.v.Color" sont des marques commerciales de Sony Corporation Co., Ltd.
- Java et toutes les marques commerciales Java sont des marques commerciales ou des marques déposées de Sun Microsystems, Inc. aux Etats-Unis et dans les autres pays.
- "AVCHD" et le logo "AVCHD" sont des marques commerciales de Matsushita Electric Industrial Co., Ltd et de Sony Corporation.
- "BONUSVIEW" est une marque commerciale de Blu-ray Disc Association.

Logiciel GNU conforme GPL/LGPL

- Ce produit inclut un logiciel sous licence GNU GPL (General Public License) ou LGPL (Lesser General Public License).
- En obtenant le code source du logiciel, vous pouvez modifier et redistribuer ces codes sources logiciels aux conditions applicables aux logiciels GPL/LGPL.
- Les détails relatifs au logiciel sont disponibles sur Internet.
- Pour contrôler ces détails et télécharger le code source, veuillez visiter l'URL suivante avec votre navigateur Web.
- <http://www.jvc-victor.co.jp/english/download/index.html>
- Notez que nous ne pouvons pas répondre à vos demandes relativement au contenu du code source.

Remarques sur le maniement

Précautions importantes Installation du système

- Choisissez un endroit plat, sec, ni trop chaud ni trop froid dont la température n'est pas inférieure à 5°C ni supérieure à 35°C.
- Laissez suffisamment d'espace entre le système et le téléviseur.
- N'utilisez pas le système dans un endroit pouvant être soumis à des vibrations.

Cordon d'alimentation

- Ne touchez pas le cordon d'alimentation avec des mains mouillées!
- Un cordon d'alimentation consomme toujours une petite quantité d'électricité lorsqu'il est branché à une prise murale.
- Lorsque vous débranchez le cordon d'alimentation de la prise murale, prenez-le au niveau de la prise et ne tirez pas sur le cordon.

Pour éviter des dysfonctionnements du système

- L'intérieur du système ne comporte aucune pièce utilisable par l'utilisateur. Dans le cas où quelque chose ne fonctionne pas correctement, débranchez le cordon d'alimentation et consultez votre revendeur.
- N'insérez aucun objet métallique dans le système.

Remarques sur les lois concernant les droits d'auteur

Vérifiez les lois concernant les droits d'auteur dans votre pays avant d'effectuer des enregistrements à partir d'un CD. L'enregistrement d'un matériel protégé par les droits d'auteur peut enfreindre ces mêmes lois.

Précautions de sécurité

Évitez l'humidité, l'eau et la poussière

N'installez pas le système dans un endroit humide ou poussiéreux.

Évitez les températures élevées

N'exposez pas le système directement au soleil et ne le placez pas près d'un appareil de chauffage.

Lorsque vous partez

Lorsque vous partez en voyage ou pour une longue durée, débranchez le cordon d'alimentation de la prise murale.

N'obstruez pas les orifices d'aération

En bloquant les orifices d'aération, vous pouvez provoquer des dommages sur le système.

Précautions à prendre avec l'habillage

Utilisez un chiffon doux pour nettoyer le système et suivez les instructions concernant l'utilisation de chiffons imprégnés de produits chimiques. N'utilisez pas de benzène, de diluant ni aucun autre solvant organique, y compris les désinfectants. Ces produits peuvent provoquer des déformations ou des décolorations.

Si de l'eau pénètre dans le système

Eteignez le système et débranchez le cordon d'alimentation de la prise murale. Contactez ensuite le magasin où vous avez effectué l'achat. L'utilisation du système dans de telles conditions peut être à l'origine d'un choc électrique ou d'un incendie.

Ce produit incorpore une technologie couverte par la protection des droits d'auteur qui est protégée par les droits de procédés de certains brevets américains et autres droits de la propriété intellectuelle appartenant à Macrovision Corporation et autres ayants droit. L'utilisation de cette technologie couverte par la protection des droits d'auteur doit être autorisée par Macrovision Corporation, et elle est destinée, à des fins de visualisation, à des particuliers et à d'autres utilisations à usage limité sauf autorisation expresse de Macrovision Corporation. L'ingénierie inverse et le désassemblage sont interdits.

Remarques sur les disques et les fichiers

Disques illisibles

Les disques suivants ne peuvent pas être lus sur notre système :

- DVD-ROM (excepté pour le format MP3/WMA/JPEG/DivX), DVD-RAM, CD-ROM, CD-I (CD-I Ready), Photo CD, SACD, etc.
- La lecture de ces disques provoquera du bruit et risque d'endommager les hauts-parleurs.
- Les disques abîmés et les disques aux formes irrégulières (autres que les disques de diamètre différent de 12 cm et 8 cm) ne peuvent pas être utilisés sur le système.
- JVC ne garantit pas le fonctionnement ni la qualité du son des disques non autorisés par CD-DA, qui est une spécification de CD.
Avant de commencer la lecture, vérifiez la conformité de ce disque avec les spécifications CD en contrôlant la marque et en lisant les remarques imprimées sur l'emballage.

Fichier et disques lisibles MP3/WMA/WAV/JPEG/DivX/ MPEG1/MPEG2

- Les CD enregistrés au format ISO 9660 sont lisibles (exceptés les CD enregistrés en format "packet write" (format UDF)).
- Les CD enregistrés au format multisessions sont également lisibles.
- Les fichiers avec les extensions ".mp3", ".wma", ".wav", ".jpg", ".jpeg", ".divx", ".div", ".avi", ".mpg" ou ".mpeg" (les extensions avec majuscules et minuscules mélangées sont également acceptées) sont lisibles.
- Ce système ne peut pas lire les DVD enregistrés au format multi-sessions ou au format multi-bords.

Remarques sur les fichiers et disques MP3/WMA/WAV/JPEG

- La lecture d'un disque peut être impossible ou longue en fonction de ses conditions d'enregistrement ou de ses propriétés.
- La durée de lecture d'un disque dépend du nombre de groupes ou de pistes (fichiers) enregistrés sur le disque.
- Si un caractère, autre que les caractères anglais codés sur un seul octet, est utilisé dans le nom d'un fichier MP3/WMA/JPEG, le nom du fichier ou de la piste ne sera pas lu correctement.
- L'ordre des pistes/groupe affichés sur l'écran du menu d'un MP3/WMA, et l'ordre des fichiers/groupe affichés sur l'écran du menu JPEG peuvent être différents de l'ordre des fichiers/dossiers affichés sur l'écran du moniteur de l'ordinateur.
- Les groupes/pistes étant lus en ordre alphabétique, un disque MP3/WMA vendu dans le commerce peut être lu dans un ordre différent que celui indiqué sur l'étiquette du disque.

- La lecture d'un fichier MP3/WMA incluant une image fixe peut être longue. Le temps écoulé ne s'affiche pas tant que la lecture n'a pas démarré. Si la lecture commence, il est possible que le temps écoulé ne s'affiche pas correctement.
- Pour les fichiers MP3/WMA, nous recommandons un disque avec une fréquence d'échantillonnage de 44,1 kHz et un débit binaire de 128 kbit/s.
- Ce système n'est pas compatible avec les formats MP3i et MP3PRO.
- Ce système peut lire les fichiers avec ligne de base JPEG, excepté les fichiers monochromatiques JPEG.
- Ce système peut lire les données JPEG prises avec un appareil photo numérique conforme à la norme DCF (Design Rule for Camera System) (quand une fonction est appliquée, par exemple la fonction de rotation automatique d'un appareil numérique, les données vont au-delà de la norme DCF et, par conséquent, l'image ne s'affiche pas).
- Il est possible que les données ne s'affichent pas si elles ont été traitées, modifiées et restaurées avec un logiciel d'édition d'image pour ordinateur.
- Ce système ne peut pas lire les animations telles que MOTION JPEG, les images fixes (TIFF, etc.) autres que JPEG ou les données d'image sonores.
- Pour les fichiers JPEG, nous recommandons une résolution de 640 x 480 pixels. Si l'enregistrement d'un fichier a été réalisé avec une résolution supérieure à 640 x 480 pixels, l'affichage peut être plus long. Une image dont la résolution est supérieure à 5 120 x 3 840 pixels ne pourra pas s'afficher.
- Pour un fichier WAV, nous recommandons un disque avec une fréquence d'échantillonnage de 44,1 kHz et une résolution de 16 bits.

Remarques sur les DVD-R/ DVD-RW

- Ce système n'accepte pas les disques enregistrés au format multi-bords.

Remarques sur les disques/ fichiers DivX

- Ce système accepte les formats DivX 6.x, 5.x, 4.x et 3.11.
- Le système accepte les fichiers DivX avec une résolution de 720 x 480 pixels ou moins (30 trames par seconde) et 720 x 576 pixels ou moins (25 trames par seconde).
- Le flux audio devra être conforme au format MPEG1 Audio Layer-2 ou MPEG1 Audio Layer-3 (MP3).
- Le système n'accepte pas la technique de compression GMC (Global Motion Compression).
- La lecture des fichiers encodés dans le mode de balayage entrelacé peut ne pas s'effectuer correctement.
- La lecture des fichiers DivX peut être longue. Le temps écoulé ne s'affiche pas tant que la lecture n'a pas démarré. Il est possible aussi que le temps écoulé ne s'affiche pas correctement.

Remarques sur les disques et fichiers MPEG1 et MPEG2

- La structure de flux des disques et des fichiers MPEG1 et MPEG2 doit être conforme au flux du système et du programme MPEG.
- Pour la plus haute résolution, nous recommandons 720 x 576 pixels (25 trames par seconde)/720 x 480 pixels (30 trames par secondes).
- Ce système accepte aussi les résolutions de 352 x 576/480 x 576/352 x 288 pixels (25 trames par seconde) et 352 x 480/480 x 480/352 x 240 pixels (30 trames par seconde).
- Le profil et le niveau doivent être MP@ML (Main Profile at Main Level)/SP@ML (Simple Profile at Main Level)/MP@LL (Main Profile at Low Level).
- Les flux audio doivent être conformes aux formats MPEG1 Audio Layer-2, MPEG 1 Audio Layer-2 ou Dolby Digital (seulement MPEG2).

Précautions pour la lecture DualDisc

- Le côté non-DVD du "DualDisc" n'est pas conforme à la norme "Compact Disc Digital Audio". Par conséquent, l'utilisation du côté non DVD d'un DualDisc n'est pas recommandé sur ce système.

Remarques sur les fichiers enregistrés sur une carte SD connectée

- JVC n'est en aucun cas responsable de pertes de données d'une carte SD lors de son utilisation sur le système.
- Le système ne peut pas lire les pistes codées ou encryptées par des méthodes spéciales.
- Certains lecteurs audio portables ne sont pas compatibles avec le système.
- Ce système ne peut pas lire toutes les cartes SD et n'accepte pas la gestion numérique des droits (GDN).

Hiérarchie des données

DVD VIDÉO

Un DVD VIDÉO est composé de "titres" et chaque titre peut être divisé en "chapitres".

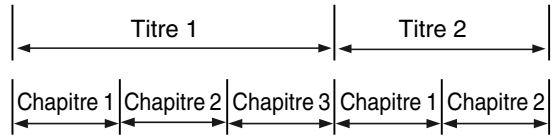

CD

Un CD est composé de "pistes".

En général, chaque piste possède un numéro de piste. (sur certains disques, chaque piste peut aussi être divisée en index).



Fichiers MP3/WMA/WAV/JPEG/DivX

Les images fixes, les fichiers audio et vidéo sont enregistrés comme pistes/fichiers sur un disque ou une carte SD. Les pistes/fichiers sont généralement groupés dans un dossier. Les dossiers peuvent comprendre d'autres dossiers, créant des couches de dossiers hiérarchiques.

Ce système simplifie la construction hiérarchique des fichiers et gère les dossiers par "groupe".

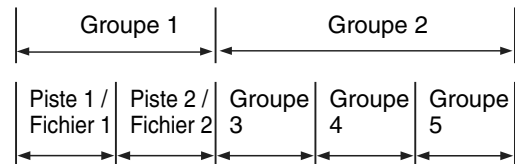

Ce système peut reconnaître jusqu'à 8 000 pistes/fichiers sur un disque.

Les fichiers d'un disque, différents des fichiers MP3/WMA/WAV/JPEG/DivX/MPEG1/MPEG2, sont également comptés dans le nombre total de fichiers.

Dépannage

Français

Problème	Cause possible	Solution possible	Page de référence
Le système ne produit aucun son/aucune vidéo.	Branchement incorrect.	Branchez tous les câbles correctement.	4
	Le casque est branché.	Débranchez la prise du casque.	37
Le système ne produit aucun son/aucune vidéo par la prise [HDMI].	L'unité centrale/téléviseur a lu un fichier enregistré dans un format incompatible.	Confirmez les types de disques/fichiers lisibles.	69
	Le téléviseur connecté n'est pas compatible avec HDCP.	Branchez un téléviseur compatible avec HDCP.	7
	L'unité centrale ne parvient pas à reconnaître le téléviseur branché à la prise [HDMI].	Débranchez le câble HDMI puis branchez-le à nouveau.	7
	La longueur du câble HDMI utilisé est supérieure à 5 m (15 pieds).	Utilisez un câble de 5 mètres (15 pieds) ou plus court pour assurer un fonctionnement stable et une qualité d'image.	-
La lecture du disque ne démarre pas.	Le disque est posé à l'envers.	Mettez le disque dans le chargeur de disque, la face imprimée dessus.	13
	La lentille est couverte de condensation.	Branchez l'unité principale, attendez environ une ou deux heures et mettez-la en marche.	67
Un point bien précis n'est pas lu correctement.	Le disque est rayé ou sale.	Nettoyez ou remplacez le disque.	2
L'image est déformée lorsque le téléviseur est branché sur la prise [HDMI].	Les proportions de l'image ne sont pas correctes.	Branchez le téléviseur sur la prise SCART puis sélectionnez le type de signal vidéo et le type du moniteur sortant.	6 - 7, 54
Le système ne reçoit pas d'émission radio.	L'antenne n'est pas connectée.	Connectez l'antenne.	9
Un bruit continu persiste.	L'unité principale est trop près du téléviseur, d'un ordinateur ou d'un autre appareil électrique.	Installez l'unité principale loin du téléviseur, d'un ordinateur ou d'un autre appareil électrique.	67 - 68
Le chargeur à disques n'éjecte pas le disque.	Le message "TRAY LOCK" s'affiche sur le cadran d'affichage, indiquant que le système d'éjection du disque est bloqué.	Annulez le blocage du système d'éjection du disque.	37
Le chargeur à disques n'éjecte pas le disque. (L'alimentation ne s'éteint pas automatiquement, même quand [⏻/] est enfoncé sur l'unité principale)	L'unité peut être défectueuse.	<p>Suivez les étapes 1 et 2 ci-dessus.</p> <ol style="list-style-type: none"> Appuyez sur [⏻/] sur l'unité principale pendant 5 secondes pour couper l'alimentation. Maintenez enfoncé [] et [▲] sur l'unité principale pendant 5 secondes. Cela éjectera le chargeur. 	-
La télécommande ne fonctionne pas.	Les piles de la télécommande sont faibles.	Changez les piles et mettez-en des nouvelles.	11
Le système ne fonctionne pas avec la télécommande.	Le sélecteur de mode de la télécommande est sur [TV] ou sur [STB/VCR].	Placez le sélecteur de mode de la télécommande sur [AUDIO].	12
La fonction HDMI CEC ne fonctionne pas.	Le téléviseur connecté n'est pas compatible avec la fonction HDMI CEC.	Reportez-vous au manuel d'utilisation du téléviseur.	-
	"ARRÊT" est sélectionné pour le réglage "CONTRÔLE AVEC HDMI".	Sélectionnez "MARCHE1" ou "MARCHE2" pour le réglage "CONTRÔLE AVEC HDMI".	53, 61

Problème	Cause possible	Solution possible	Page de référence
L'affichage bascule sur le téléviseur quand l'unité est lue.	Cela s'explique par l'activation de la fonction de contrôle HDMI CEC.	Pour désactiver cette fonction, réglez le "CONTRÔLE AVEC HDMI" du "REGLAGES HDMI" dans le menu RÉGLAGE DE BRANCHEMENT sur OFF (éteint).	53, 61
Une fois le téléviseur éteint, l'alimentation de l'unité principale est également éteinte.			
L'unité principale est activée automatiquement via la télécommande du téléviseur.			
"PIN CODE" s'affiche à l'écran du téléviseur quand le disque est inséré et vous invite à saisir votre code PIN.	Le code PIN a été réglé sur le disque.	Saisissez un code PIN à 4 chiffres pour la lecture du disque.	-

Si le système ne fonctionne toujours pas malgré les "Solution possible" ci-dessus

De nombreuses fonctions du système sont commandées par des microprocesseurs pouvant être remis à zéro en coupant et rebranchant l'alimentation électrique. Si, en appuyant sur une touche quelconque, le problème persiste, débranchez le câble d'alimentation de la prise, attendez un moment et rebranchez le câble.

Spécifications

Unité principale (CA-NXBD3)

Syntoniseur

Fréquence FM: 87,50 MHz - 108,00 MHz
Fréquence AM: 522 kHz - 1 629 kHz

Prise (façade de l'unité principale)

- Prise casque sortie audio x 1
Impédance: 16 Ω à 1 k Ω

Prise (arrière de l'unité principale)

- Prise entrée numérique optique x 1
-23 dBm à -15 dBm
- Bornes d'entrée audio (2) x 1
500/250 mV/47 k Ω
- Prise système x 1
- Prises de sortie de vidéo composantes (3) x 1
Y : 1,0 Vp-p, 75 Ω fermé
P_B : 0,7 Vp-p, 75 Ω fermé
P_R : 0,7 Vp-p, 75 Ω fermé
- Prise de sortie de vidéo composite x 1
1,0 Vp-p, 75 Ω fermé
- Prise sortie S-vidéo x 1
Y: 1,0 Vp-p, 75 Ω fermé
C: 0,3 Vp-p, 75 Ω fermé
- Prise SCART x 1
- Prise antenne AM x 1
- Prise antenne FM x 1
- Prise Ethernet x 1
- Prise sortie pour moniteur HDMI x 1
Prend en charge Deep Color, "x.v.Color".

Carte mémoire SD

- Format: FAT 12/16
- Taille recommandée
SD : 8 Mo ~ 2 Go
SDHC : 4 Go ~ 32 Go

Général

- Source d'alimentation: CA 230 V ~, 50 Hz
- Consommation électrique (en marche): 30 W
- Consommation électrique (en veille): 0,7 W
- Dimensions (L x H x P): 460 mm x 79 mm x 360 mm
(parties saillantes incluses)
- Poids: 5,0 kg

Haut-parleur principal (SP-NXBD3)

Haut-parleur super-graves pour BD3 (SP-NXBD3W)

Amplificateur:

- Haut-parleur super-graves: 200 W à 6 Ω
(100 Hz, THD 10 %)
- Haut-parleur gauche/droit: 55 W x 2 à 3 Ω
(1 kHz, THD 10 %)

Haut-parleur:

- Type bass-reflex
- Cône 16 cm
- Plage de fréquence: 30 Hz - 200 Hz

Général:

- Source d'alimentation: CA 230 V ~, 50 Hz
- Consommation électrique (en marche): 85 W
- Consommation électrique (en veille): 0,6 W
- Dimensions (L x H x P): 300 mm x 361 mm x 303 mm
- Poids: 11,5 kg

Hauts-parleurs avants gauche et droit pour son ambiophonique pour BD3 (SP-NXBD3F)

- Type: 1 voies, type Bass-Reflex
Type blindé magnétiquement
- Haut-parleur: 5,5 cm cône x 2
- Capacité de puissance admissible: 55 W
- Impédance: 3 Ω
- Plage de fréquence: 80 Hz - 20 kHz
- Niveau de pression sonore: 76 dB/W·m
- Dimensions (L x H x P): 88 mm x 203 mm x 127 mm
- Poids (1 unité): 1,3 kg

Accessoires fournis

- Télécommande x 1
- Pile x 2
- Antenne FM x 1
- Antenne en boucle AM x 1
- Câble système x 1
- Volume principal du manuel d'utilisation
(ce manuel) x 1
- Volume séparé du manuel d'utilisation pour la fonction réseau x 1
- CD-ROM pour la configuration de la fonction réseau x 1
(CD-ROM à utiliser dans un ordinateur. Il ne doit pas être lu sur ce système.)

ACCUEIL

- A**
ABONNEMENT DivX 29,56,57
ADRESSE IP STATIQUE..... 55
AFFICHAGE SUR ECRAN 31,56
Antenne 9
ATTENUATEUR 36
- B**
BASSE / AIGUS 35
BD VIDÉO 15
BONUSVIEW 15
- C**
Caisson dextrêmesgraves' 4,5,10,35
CARTE SD 15,16,55
CHANGER D'ANGLE' 38,40
CHANGER DE CHAPITRE 41,43
CHANGER DE TITRE 41,43
CHANGER PISTE 41,44
CHANGER SORTIE AUDIO 38,40
CODE DU PAYS 48,49
Code EON (Enhanced Other Networks) 20,23
Code fabricant (STB) 65
Code fabricant (TV) 63
Code fabricant (VCR) 64
Code région 3
Codes langues 59
Codes pays 60
Codes PTY 21,22
CONTRÔLE PARENTAL BLU-RAY 48,49
- D**
DÉLAI SONORE 52
DivX 29,30,69
DUAL MONO 35
DualDisc 70
DVD 2,67,69
DVD-R/DVD-RW 69
- E**
ECONOMISEUR DECRAN' 56,57
EFFACER DONNÉES BLU-RAY 55
EFFETS DIAPORAMA.. 41,45
- F**
FM/AM 12,19
FORMATTER CARTE SD ... 55
- H**
Haut-parleurs 4,5
- I**
Indicateur 8,18,19,23,34,37,42
INTERVALLE DIAPORAMA 41,44
INITIALISAT. REGLAGES 56,57
- J**
JPEG 18
- L**
LANGUAGE 56
LANGUE AUDIO 38,40,48,49
LANGUE DES MENUS 48,50
Lecture 15
LECTURE ALÉATOIRE 41,43
LECTURE CONTINUE 50
LIRE LE PROGRAMME 41,42
- M**
MASQUE SUBNET STATIQUE 55
MENU SUPERIEUR ... 25,33
Minuteur 36
MIXAGE SON BLU-RAY ... 52
MODE DAFF.DEL'HEURE' 56,58
MODE FIXE 50
MODE FM 19
MODE MIDNIGHT 34
MODE PB 38,41,46
Mode surround avec les écouteurs 37
MPEG1 69,70
MPEG2 28,69,70
MP3 69,70
- N**
NIVEAUX COMPRES. DYNAMIQUE 51
- O**
OBTENIR IP 55
- P**
Pack virtuel 15
PASSERELLE PAR DEFAUT 55
PIN CODE 72
POP-UP/MENU 15,33
PS (Service des programmes) 20,21
PTY (Type de programmes) 20,21
- Q**
QUALITE IMAGE 46
- R**
REDUCTION BRUIT NUMERIQUE 46
REGLAGE DETAIL 46,47
REGLAGES HDMI 53,54
REPETER 41,42
Reprise de la lecture 32
RT (Texte radio) 20,21
- S**
SAUT DE TEMPS 41,44
SORTIE COMPOSANTES 53,54
SORTIE PROGRESSIVE 46,47
SOURDINE 33
SOUS-TITRE 38,39,48,49
STYLE DAFF.DELADATE' 56,58
STYLE SOUS-TITRE 38,39
Surround 37
Système de transmission de données radio 20,21
- T**
TA/Nouvelles/Info 23
Télécommande 11,63
TEST DE CONNEXION ... 55
TYPE DE SIGNAL ... 7,8,38,39
TYPE DECRAN' 54
Types de disque 2,17
Types de fichier 2,17
- V**
Verrouillage déjection' 37
Voix claire 34
VOLUME 34
Vue arrière 4,66
Vue avant 66
Vue du cadran d'affichage' 66
- W**
WAV 70
WMA 17,70



JVC